

BG: ИНСТРУКЦИЯ ЗА УПОТРЕБА
EN: USER MANUAL
DE: GEBRAUCHSANWEISUNG
GR: ΟΔΗΓΙΕΣ ΧΡΗΣΗΣ
RO: INSTRUCȚIUNI DE UTILIZARE

TR: ÇOCUKLARIN DOKUNMUŞ
ES: INSTRUCCIONES DE USO
IT: ISTRUZIONI PER L'USO
FR: NOTICE D'UTILISATION
РУ: ИНСТРУКЦИЯ ПО ПРИМЕНЕНИЮ
SRP/ MNE: UPUTSTVA ZA UPOTREBU



BG: Количка за кукли Модел: KITTY Артикулен No. 9672

EN: Doll Pram Model: KITTY Item No. 9672

DE: Puppenwagen Modell: KITTY Artikelnummer 9672

GR: Παιχνίδι Καροτσι Κουκλας Μοντέλο: KITTY Αριθμός Εμπορεύματος: 9672

RO: Căruța Pentru Copii Model: KITTY Nr. Articol 9672

TR: Oyuncak bebek arabalari Model: KITTY Ürün No: 9672

ES: CARRETILLA DE MUÑECAS MODELO: KITTY NÚM. DE ART. 9672

IT: CARROZZINA PER BAMBOLE MODELLO: KITTY, ARTICOLO №: 9672

FR: POUSETTE POUPÉE MODÈLE : KITTY Numéro d'article : 9672

РУ: КОЛЯСКА ДЛЯ КУКОЛ МОДЕЛЬ: KITTY АРТ.№ 9672

RS/ MNE: KOLICA ZA LUTKE MODEL: KITTY PROIZVOD BR. 9672

СТЪПКИ НА СГЛОБЯВАНЕ/ ASSEMBLY STEPS/ ZUSAMMENBAU/ ΒΗΜΑΤΑ
ΣΥΝΑΡΜΟΛΟΓΗΣΗΣ/ PASURI DE MONTARE/ MONTAJ YÖNTEMLİ/ MONTAJE/
L'ASSEMBLAGGIO/ D'ASSEMBLAGE/ СБОРКЕ/ SASTAVLJANJE

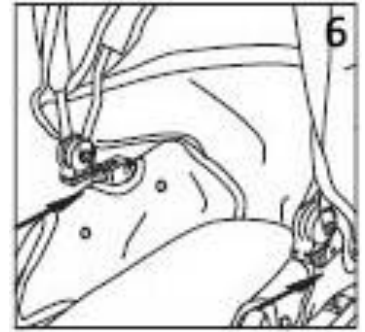
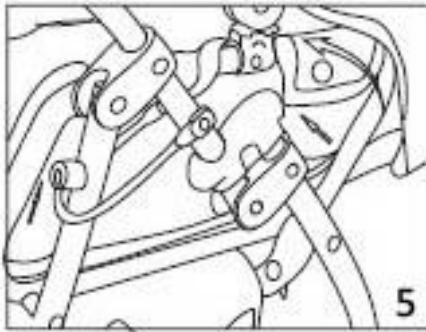
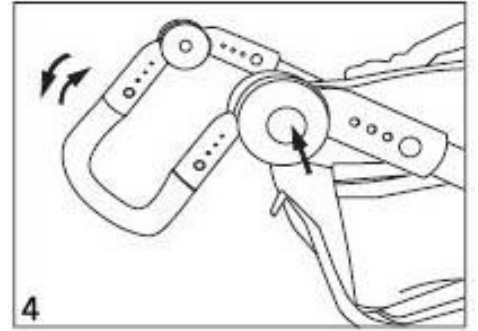
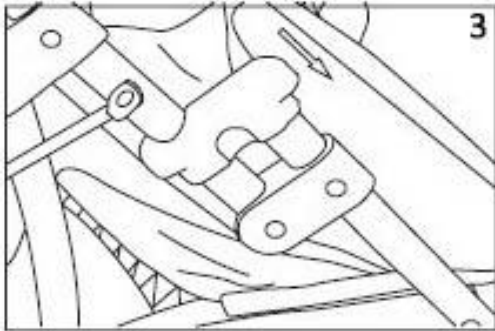
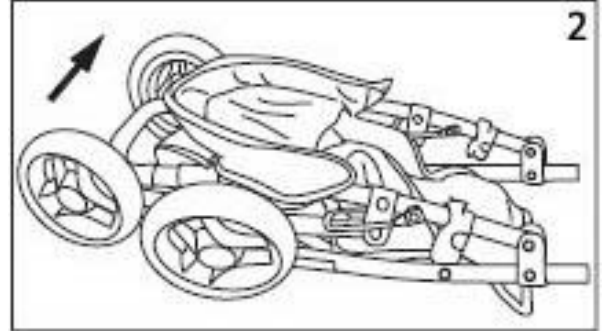
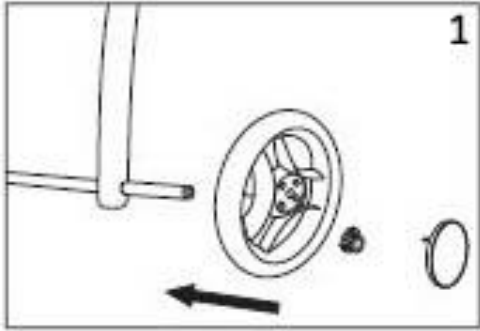

- **ВАЖНО!** ПРОЧЕТЕТЕ ВНИМАТЕЛНО И ЗАПАЗЕТЕ ЗА БЪДЕЩИ СПРАВКИ!
- ИНСТРУКЦИЯТА ЗА УПОТРЕБА СЪДЪРЖА ВАЖНА ИНФОРМАЦИЯ ЗА СГЛОБЯВАНЕТО, ПРАВИЛНОТО ИЗПОЛЗВАНЕ И ПОДДРЪЖКАТА НА ПРОДУКТА. КОЛИЧКАТА ЗА КУКЛИ ОТГОВАРЯ НА ИЗИСКВАНИЯТА НА ЕВРОПЕЙСКИ СТАНДАРТ EN 71-1/ 2/ 3.
- **ВНИМАНИЕ!** СХЕМИТЕ И ФИГУРИТЕ В ТАЗИ ИНСТРУКЦИЯ СА САМО ИЛЮСТРАТИВНИ И НАСОЧВАЩИ. ПРОДУКТЪТ, КОЙТО СТЕ ЗАКУПИЛИ МОЖЕ ДА СЕ РАЗЛИЧАВА ОТ ТЯХ.

➤ **ВНИМАНИЕ!**

1. Да се употребява само при пряк надзор на възрастен!
2. Тази играчка не е подходяща за деца на възраст под 3 години. Дребни части.
3. Играчката е проектирана за носене на кукли, а не на бебета, деца и домашни животни!
4. Да се държи далеч от преки източници на топлина – отоплителни уреди, открит огън и други.
5. Опаковката съдържа дребни и найлонови части. Опасност от задушаване и задавяне! Да не се допускат деца при разопаковане и сглобяване.
6. За сглобяване само от възрастен! Не допускайте деца под три години, докато количката не е напълно сглобена. Малки части! Риск от задавяне!
7. Сглобяването да се извърши само по указания в тази инструкция начин, за да се гарантира безопасността на Вашето дете.
8. Не променяйте конструкцията на количката, тъй като това носи риск за безопасността на детето, което използва играчката!
9. Сгъването и разгъването на количката трябва да се извършва само от възрастен. Преди всяка употреба трябва да се извършва проверка от възрастен за стабилността на фиксирането на частите и на разгънатото положение на количката!
10. Периодично трябва да извършвате проверка на изправността на играчката! Не трябва да има повредени, разхлабени или износени части. Не трябва да има пукнатини по конструкцията. Ако установите неизправност по количката, преустановете използването ѝ, докато не отстраните проблема.
11. Не позволявайте на детето да играе с количката в близост до стълби, врати, отоплителни уреди и огън, басейни, на неравни или с наклон повърхности и подобни места, носещи потенциален риск за нараняване на Вашето дете!
12. Играчката трябва да се ползва на достатъчно добре осветени места през деня, за да се предотвратят инциденти.
13. Преди да сгънете и приберете количката, трябва да отстраните подвижните части – портбебе, чанта и кош за багаж, ако има такива.
14. Играчката трябва да се съхранява на сухо и проветриво място, като не трябва да я оставяте на влажни места или в близост до източници на топлина или под вредното въздействие на преките слънчеви лъчи, дъжд, вятър и сняг.
15. Дръжте опаковката на играчката на недостъпно за Вашите деца място, за да предотвратите рисковете от удушаване и/или задушаване, вследствие на омотаване на опаковката около детето или от външно запушване на дихателните пътища през устата или носа.
14. Играчката трябва да се съхранява на сухо и проветриво място, като не трябва да я оставяте на влажни места или в близост до източници на топлина или под вредното въздействие на преките слънчеви лъчи, дъжд, вятър и сняг.
15. Дръжте опаковката на играчката на недостъпно за Вашите деца място, за да предотвратите рисковете от удушаване и/или задушаване, вследствие на омотаване на опаковката около детето или от външно запушване на дихателните пътища през устата или носа.

СТЪПКИ НА СГЛОБЯВАНЕ

Сглобяването на играчката трябва да се извърши, като следват точните указания, (фиг. 1 до 6). След изпълнението на всяка операция проверете и се убедете, че сте изпълнили указанията правилно.

1. Монтиране на колелата: промушете оста през отворите на рамката, след това поставете колелата, предпазващите капачки и декоративните капачки на колелата.
2. Разгънете количката.
3. Уверете се, че горните съединения са добре затегнати на върха на предните рамки (както е показано).
4. Нагласете височината на дръжката според желанието Ви, като натиснете едновременно двата бутона, които се намират от двете страни на дръжката.
5. Издърпайте нагоре горните съединения, докато ги отделите от върха на горните тръби, за да сгънете количката.

6.Завъртете свързващите елементи на сенника, през отворите, които се намират в плата на коша, за да закрепите дръжката и се уверете, че плъзгачите се изравняват с капачките на нитовете.

ПРОФИЛАКТИКА И ПОДДРЪЖКА

➤ Почистване

- 1.Периодично проверявайте изправността на отделните части.
- 2.Почиствайте само повърхностите с мека памучна кърпа – суха или леко навлажнена с вода или мек препарат.
3. Не мийте с течаща вода. Не използвайте за почистване препарати, съдържащи абразивни частици или агресивни препарати като ацетон, амоняк, белина или спирт.
4. Винаги подсушавайте играчката. Възможна поява на мухъл, ако продуктът се съхранява влажен.

➤ Съхранение и поддръжка

- 1.Съхранявайте на сухо и чисто място. Не излагайте на пряка слънчева светлина, дъжд, влага или резки температурни промени.
- 2.Ако установите повредени или счупени части от играчката или повърхности с пукнатини, преустановете използването ѝ от деца, до отстраняване на повредата.

УСЛОВИЯ НА ТЪРГОВСКАТА ГАРАНЦИЯ

ВАЖИ САМО ЗА БЪЛГАРСКИ ПОТРЕБИТЕЛИ И НА ТЕРИТОРИЯТА НА БЪЛГАРИЯ

ОБЩИ ИЗИСКВАНИЯ

“Мони Трейд,, ООД дава 24 месеца търговска гаранция, което отразява нашето доверие във високото качество на нашия дизайн, инженеринг, производство и ефективността на продукта. Потвърждаваме, че този продукт е произведен в съответствие с настоящите европейски изисквания за безопасност и стандартите за качество, които са приложими за този продукт, и че този продукт е без дефекти в материалите и изработката, в момента на покупката.

Детските стоки с производител “Мони Трейд,, ООД имат срок на гаранция две години, считано от датата на закупуване на стоката. Законовият срок също е две години и е регламентиран в Закона за защита на потребителите. Същото се отнася и за детските стоки на чуждите марки, чиито официален представител за България е “Мони Трейд” ООД.

Независимо от търговската гаранция продавачът отговаря за липсата на съответствие на потребителската стока с договора за продажба съгласно гаранцията по чл. 112-115 от ЗЗП!

• Чл. 112. (1) При несъответствие на потребителската стока с договора за продажба потребителят има право да предяви рекламация, като поиска от продавача да приведе стоката в съответствие с договора за продажба. В този случай потребителят може да избира между извършване на ремонт на стоката или замяната ѝ с нова, освен ако това е невъзможно или избраният от него начин за обезщетение е непропорционален в сравнение с другия.

(2) Смята се, че даден начин за обезщетяване на потребителя е непропорционален, ако неговото използване налага разходи на продавача, които в сравнение с другия начин на обезщетяване са неразумни, като се вземат предвид:

1. стойността на потребителската стока, ако нямаше липса на несъответствие;
2. значимостта на несъответствието;
3. възможността да се предложи на потребителя друг начин на обезщетяване, който не е свързан със значителни неудобства за него.

•Чл. 113. (1) (Нова - ДВ, бр. 18 от 2011 г.) Когато потребителската стока не съответства на договора за продажба, продавачът е длъжен да я приведе в съответствие с договора за продажба.

(2) (Предишна ал. 1 - ДВ, бр. 18 от 2011 г.) Привеждането на потребителската стока в съответствие с договора за продажба трябва да се извърши в рамките на един месец, считано от предявяването на рекламацията от потребителя.

(3) (Предишна ал. 2, изм. - ДВ, бр. 18 от 2011 г.) След изтичането на срока по ал. 2 потребителят има право да развали договора и да му бъде възстановена заплатената сума или да иска намаляване на цената на потребителската стока съгласно чл. 114.

(4) (Предишна ал. 3 - ДВ, бр. 18 от 2011 г.) Привеждането на потребителската стока в съответствие с договора за продажба е безплатно за потребителя. Той не дължи разходи за експедиране на потребителската стока или за материали и труд, свързани с ремонта ѝ, и не трябва да понеса значителни неудобства.

(5) (Предишна ал. 4 - ДВ, бр. 18 от 2011 г.) Потребителят може да иска и обезщетение за претърпените вследствие на несъответствието вреди.

•Чл. 114. (1) При несъответствие на потребителската стока с договора за продажба и когато потребителят не е удовлетворен от решаването на рекламацията по чл. 113, той има право на избор между една от следните възможности:

1. разваляне на договора и възстановяване на заплатената от него сума;
2. намаляване на цената.
- (2) Потребителят не може да претендира за възстановяване на заплатената сума или за намаляване цената на стоката, когато търговецът се съгласи да бъде извършена замяна на потребителската стока с нова или да се поправи стоката в рамките на един месец от предявяване на рекламацията от потребителя.

(3) (Нова – ДВ, бр. 61 от 2014 г., в сила от 25.07.2014 г.) Търговецът е длъжен да удовлетвори искане за разваляне на договора и да възстанови заплатената от потребителя сума, когато след като е удовлетворил три рекламации на потребителя чрез извършване на ремонт на една и съща стока, в рамките на срока на гаранцията по чл. 115, е налице следваща поява на несъответствие на стоката с договора за продажба.

(4) (Предишна ал. 3 – ДВ, бр. 61 от 2014 г., в сила от 25.07.2014 г.) Потребителят не може да претендира за разваляне на договора, ако несъответствието на потребителската стока с договора е незначително.

•Чл. 115. (1) Потребителят може да упражни правото си по този раздел в срок до две години, считано от доставянето на потребителската стока.

(2) Срокът по ал. 1 спира да тече през времето, необходимо за поправката или замяната на потребителската стока или за постигане на споразумение между продавача и потребителя за решаване на спора.

(3) Упражняването на правото на потребителя по ал. 1 не е обвързано с никакъв друг срок за предявяване на иск, различен от срока по ал. 1.

ЗА СТОКИ В ГАРАНЦИОНЕН СРОК Е МНОГО ВАЖНО ДА ЗНАЕТЕ

- НЕОБХОДИМО Е ДА ЗАПАЗИТЕ КАСОВАТА БЕЛЕЖКА И/ИЛИ ФАКТУРАТА, ИЗДАДЕНИ ВИ ОТ ТЪРГОВЕЦА ПРИ ЗАКУПУВАНЕТО НА СТОКАТА ПРЕЗ ЦЕЛИЯ СРОК НА ГАРАНЦИЯТА.
- КОГАТО В ГАРАНЦИОННИЯ СРОК УСТАНОВИТЕ НЕСЪОТВЕТСТВИЕ, ДЕФЕКТ ИЛИ ПРОБЛЕМ ПРИ УПОТРЕБАТА НА СТОКАТА, ЗАДЪЛЖИТЕЛНО ТРЯБВА ДА ПРЕДОСТАВИТЕ КАСОВАТА БЕЛЕЖКА И/ИЛИ ФАКТУРАТА, ЗА ДА БЪДЕ ПРИЕТА И РЕГИСТРИРАНА РЕКЛАМАЦИЯТА ОТ ТЪРГОВЕЦА ИЛИ УПЪЛНОМОЩЕНО ОТ НЕГО ЛИЦЕ.
- И БЕЗ КАСОВА БЕЛЕЖКА ГУБИТЕ ПРАВАТА СИ ЗА ГАРАНЦИОННО И БЕЗПЛАТНО ОБСЛУЖВАНЕ И ВСИЧКИ РАЗХОДИ И ДЕЙСТВИЯ ЗА ОТСТРАНЯВАНЕ НА НЕСЪОТВЕТСТВИЕ, ДЕФЕКТ ИЛИ ПРОБЛЕМ, ВКЛЮЧИТЕЛНО ЗА ТРАНСПОРТ ДО СПЕЦИАЛИЗИРАН СЕРВИЗ, ЩЕ БЪДАТ ЗА ВАША СМЕТКА.
- ПРЕДИ ДА ПРЕДЯВИТЕ РЕКЛАМАЦИЯ, ТРЯБВА ДА СЕ УВЕРИТЕ, ЧЕ СТОКАТА Е С ВАЛИДЕН СРОК ЗА ГАРАНЦИОННО ОБСЛУЖВАНЕ. ЗА ЦЕЛТА Е НЕОБХОДИМО ДА ПРОВЕРИТЕ ДАТАТА НА ЗАКУПУВАНЕТО НА СТОКАТА ОТ КАСОВАТА БЕЛЕЖКА И/ИЛИ ФАКТУРАТА, ИЗДАДЕНИ ВИ ПРИ ПОКУПКАТА Й.
- ПОТРЕБИТЕЛЯТ НЕ МОЖЕ ДА ПРЕТЕНДИРА ЗА ВЪЗСТАНОВЯВАНЕ НА ЗАПЛАТЕНАТА СУМА ИЛИ ЗА НАМАЛЯВАНЕ НА ЦЕНАТА, КОГАТО ЗА ОТСТРАНЯВАНЕ НА НЕСЪОТВЕТСТВИЕТО ТЪРГОВЕЦЪТ ПРЕДЛОЖИ ДА СЕ ИЗВЪРШИ РЕМОНТ НА СТОКАТА ИЛИ ДА Я ЗАМЕНИ С НОВА.
- ДНИТЕ ЗА РЕМОНТ НА СТОКАТА СЕ ПРИБАВЯТ КЪМ ГАРАНЦИОННИЯ СРОК.
- ПОТРЕБИТЕЛЯТ НЕ МОЖЕ ДА ПРЕТЕНДИРА ЗА РАЗВАЛЯНЕ НА ДОГОВОРА ЗА ПРОДАЖБА, КОГАТО НЕСЪОТВЕТСТВИЕТО НА СТОКАТА С ДОГОВОРА Е НЕЗНАЧИТЕЛНО.
- ПРИВЕЖДАНЕТО НА СТОКАТА В СЪОТВЕТСТВИЕ С ДОГОВОРА ЗА ПРОДАЖБА СЕ ИЗВЪРШВА В РАМКИТЕ НА ЕДИН МЕСЕЦ, СЧИТАНО ОТ ДАТАТА НА ПРЕДЯВЯВАНЕ НА РЕКЛАМАЦИЯТА. ТОВА Е РЕГЛАМЕНТИРАНИЯТ МАКСИМАЛЕН СРОК В ЗАКОНА ЗА ЗАЩИТА НА ПОТРЕБИТЕЛИТЕ.
- ПРИВЕЖДАНЕТО НА СТОКАТА В СЪОТВЕТСТВИЕ С ДОГОВОРА ЗА ПРОДАЖБА Е БЕЗПЛАТНО ЗА ПОТРЕБИТЕЛЯ. ПОТРЕБИТЕЛЯТ НЕ ДЪЛЖИ РАЗХОДИ ЗА ТРАНСПОРТИРАНЕ НА ПРОДУКТА, ЗА РЕЗЕРВНИ ЧАСТИ, МАТЕРИАЛИ И ТРУД, СВЪРЗАНИ С РЕМОНТА И ГАРАНЦИОННОТО ОБСЛУЖВАНЕ.
- ТЪРГОВЕЦЪТ Е ДЪЛЖЕН ДА УДОВЛЕТВОРИ ИСКАНЕ ЗА РАЗВАЛЯНЕ НА ДОГОВОРА И ДА ВЪЗСТАНОВИ ЗАПЛАТЕНАТА ОТ ПОТРЕБИТЕЛЯ СУМА, КОГАТО СЛЕД КАТО Е УДОВЛЕТВОРИЛ ТРИ РЕКЛАМАЦИИ НА ПОТРЕБИТЕЛЯ ЧРЕЗ ИЗВЪРШВАНЕ НА РЕМОНТ НА ЕДНА И СЪЩА СТОКА, В РАМКИТЕ НА ГАРАНЦИОННИЯ СРОК Е НАЛИЦЕ СЛЕДВАЩА ПОЯВА НА НЕСЪОТВЕТСТВИЕ НА СТОКАТА С ДОГОВОРА ЗА ПРОДАЖБА.
- ИНФОРМИРАЙТЕ СЕ ОТ ТЪРГОВЕЦА ИЛИ ПРОИЗВОДИТЕЛЯ КАКВО ИЛИ КОИ ЧАСТИ ОТ СТОКАТА НЕ ПОДЛЕЖАТ НА ГАРАНЦИОННО ОБСЛУЖВАНЕ.

ГАРАНЦИЯТА ОТПАДА И РЕКЛАМАЦИЯТА НЕ СЕ ОБСЛУЖВА БЕЗПЛАТНО КОГАТО:

- НЕ СТЕ ЗАПАЗИЛИ КАСОВАТА БЕЛЕЖКА И/ИЛИ ФАКТУРАТА.
- НЕ СА СПАЗЕНИ УКАЗАНИЯТА ОТ ИНСТРУКЦИИТЕ ЗА СГЛОБЯВАНЕ, МОНТАЖ И ПРОФИЛАКТИКА.
- НЕ СА СПАЗЕНИ УКАЗАНИЯТА ОТ РЪКОВОДСТВОТО ОТНОСНО ПОДДРЪЖКАТА И ПРАВИЛНАТА УПОТРЕБА.
- СТОКАТА Е НЕПРАВИЛНО ИЛИ ЧАСТИЧНО СГЛОБЕНА.
- ИМА ПОВЪРХНОСТНИ НАРАНЯВАНИЯ, ПОЛУЧЕНИ ПО ВРЕМЕ НА ЕКСПЛОАТАЦИЯТА НА СТОКАТА, ПРИ ПРЕНАСЯНЕ, ТРАНСПОРТ ИЛИ СЪХРАНЕНИЕ.
- ПОВРЕДАТА Е ВЪЗНИКНАЛА ВСЛЕДСТВИЕ НА НЕБРЕЖНА ЕКСПЛОАТАЦИЯ, ПРЕТОВАРВАНЕ, СЪХРАНЕНИЕ В НЕПОДХОДЯЩА СРЕДА.
- ПОВРЕДАТА Е ВЪЗНИКНАЛА ВСЛЕДСТВИЕ НА УПОТРЕБА НА СТОКАТА ЗА ЦЕЛИ, РАЗЛИЧНИ ОТ ПРЕДНАЗНАЧЕНИЕТО Й - НАПРИМЕР ЗА ТЕСТОВЕ, ДЕМОСТРАЦИИ, ОТДАВАНЕ ПОД НАЕМ И ДР.
- СТОКАТА Е РЕМОНТИРАНА В НЕОПРАВОМОЩЕН ОТ ПРОИЗВОДИТЕЛЯ СЕРВИЗ ИЛИ ОТ ДРУГИ ЛИЦА.
- ИМА ИЗВЪРШЕНА ПРОМЯНА ИЛИ МОДИФИКАЦИЯ НА КОНСТРУКЦИЯТА.
- ПОВРЕДАТА Е ПОЛУЧЕНА ВСЛЕДСТВИЕ НА МОНТИРАНИ ОТ ПОТРЕБИТЕЛЯ ЧАСТИ И АКСЕСОАРИ, РАЗЛИЧНИ ОТ СПЕЦИФИКАЦИЯТА НА СТОКАТА ПРИ ПРОДАЖБАТА.
- ДЕФЕКТИТЕ СА ПОЛУЧЕНИ В РЕЗУЛТАТ НА ВЪЗДЕЙСТВИЕ НА ВЪНШНИ СИЛИ – ПРИРОДНИ БЕДСТВИЯ, СЧУПВАНИЯ СЛЕД УДАР С ТЪРД ПРЕДМЕТ ИЛИ КАТАСТРОФА, ПРОМИШЛЕНИ ИЗПАРЕНИЯ, АГРЕСИВНИ МИЕЩИ ПРЕПАРАТИ И ДР. ПОДОБНИ.

ОБСТОЯТЕЛСТВА, ПРИ КОИТО ГАРАНЦИЯТА НА СТОКАТА СЕ ЗАПАЗВА, НО ЗА ЕДНА ЧАСТ ОТ ПОВРЕДЕНИТЕ ЧАСТИ, КОИТО ПОДЛЕЖАТ НА АМОРТИЗАЦИЯ ПО ВРЕМЕ НА НОРМАЛНАТА ЕКСПЛОАТАЦИЯ НА СТОКАТА, СЪЩИТЕ ЧАСТИ И РЕМОНТЪТ СЕ ЗАПЛАЩАТ ОТ ПОТРЕБИТЕЛЯ ТАКИВА ЧАСТИ СА:

- **КОЛИЧКИ ЗА КУКЛИ** - СПУКАНИ, СКЪСАНИ ИЛИ ПРОТРИТИ ГУМИ, СКЪСАНИ ПЛАТОВЕ, НАКЪСАНИ ДРЪЖКИ, СЧУПЕНИ КОПЧЕТА.

Преди да предприемете действия за рекламация на стока в гаранционен срок, закупена от електронния ни магазин или наш контрагент проверете дали стоката отговаря на описаните до тук условия. Обърнете особено внимание на обстоятелствата, при които гаранцията отпада, както и за частите, които подлежат на амортизация и в периода на гаранция се заплащат.

За да изпратите стоката и рекламацията да бъде приета, Вие задължително трябва:

1. Да почистите добре стоката и в пълна окомплектовка да я поставите в подходяща за транспортиране опаковка, по възможност в оригиналната опаковка, за да предпазите стоката от увреждане при транспорт.

2. В опаковката да поставите следните документи и данни:

• копие на касовата бележка /финансов бон/ и фактура, издадени Ви при закупуването на стоката;

• гаранционна карта;

• други документи, ако разполагате с такива – например протоколи, актове, експертни заключения и др., които установяват несъответствието на стоката с договореното или установяват претенцията Ви по основание и размер

• описание на несъответствието според Вас - дефектът или проблемът при употребата на стоката

ДЕЙСТВИЯ ЗА ОТСТРАНЯВАНЕ НА НЕСЪОТВЕТСТВИЕ НА СТОКА С ГАРАНЦИЯ

След като търговецът получи стоката, обект на рекламацията, задължително я вписва в регистъра на предявените рекламации.

Привеждането на стоката в съответствие с договора за продажба е безплатно за потребителя. В случай, че са изпълнени изброените условия и рекламацията е основателна, се предприемат действия за отстраняване на несъответствието, като потребителят не дължи разходи за експедиране на стоката, за резервни части, материали и труд, свързани с ремонта и гаранционното обслужване.

Когато рекламацията е неоснователна, разходите за експедиране на стоката са за сметка на потребителя.

При наличие на обстоятелства, които са основание за отпадане на гаранцията, отстраняването на несъответствие се осъществява срещу заплащане и само след изричното съгласие на потребителя.

Максималният срок за отстраняване на несъответствието е един месец, считано от датата на предявяване на рекламацията. След сервизните действия по предявената рекламация (преглед на доставената стока и придружаващите документи, оценка за основателност на рекламацията, ремонт), се издава акт за удовлетворяване на рекламацията. Екземпляр от този акт, стоката и приложените към нея документи, се изпращат на потребителя.

Търговската гаранция не оказва влияние върху правата на потребителите. Независимо от търговската гаранция продавачът отговаря за липсата на съответствие на стоката с договора за продажба съгласно чл.119 ЗЗП.

Име на клиента :

Адрес:.....

Име на търговския обект:.....

Дата на продажба: Име на модела:

Подпис и печат на продавача:

Дата на извършен гаранционен ремонт

Извършил ремонта:

Описание на повредата:

Становище:.....

Произведено за MONI TOYS; Производител: Мони Трейд ООД

Адрес: гр. София, кв. Требич, ул. Доло 1; **тел.:** 02 / 936 07 90 ; **www.moni.bg**

GB

WARNINGS

•**IMPORTANT!** READ CAREFULLY AND KEEP FOR FUTURE REFERENCE!

•THE USER MANUAL CONTAINS IMPORTANT INFORMATION ON THE ASSEMBLY, CORRECT USE AND MAINTENANCE OF THE PRODUCT. THE DOLL PRAM COMPLIES WITH THE REQUIREMENTS OF EUROPEAN STANDARD EN 71-1/ 2/ 3.

•**WARNING!** THE SCENES AND FIGURES IN THIS INSTRUCTIONS ARE FOR ILLUSTRATIVE PURPOSE ONLY. THE PRODUCT YOU HAVE BOUGHT MAY DIFFER FROM THEM.

➤ **WARNING!**

1.To be used under the direct supervision of an adult.

2.This toy is not suitable for children under 3 years of age due to small parts.

3.The toy is designed for carrying dolls, not babies, children and pets!

4.Keep away from fire! Keep away from sources of heat!

5.The packaging contains small and plastic parts. Choking and suffocation hazard! Do not allow children during unpacking and assembly.

6.To be assembled by an adult only! Do not allow children less than three years of age, until the stroller is completely assembled due to small parts! Choking hazard!

7.The assembly is to be performed according to the instructions in this manual, in order to guarantee the safety of your child.

8.Do not change the construction of the stroller, because this carries a risk for the safety of your child, which uses the toy!

9.The folding and unfolding of the stroller must be performed by an adult only.

10.Before each use an adult must perform a check of the stability of the fixation of the parts and of the unfolded position of the stroller! You must periodically check the working order of the toy! There must be no damaged, loose or worn parts. There must be no cracks in the structure. If you find any damage of the stroller, stop using it, until the problem is resolved.

11.Do not allow your child to play with the stroller close to stairs, doors, heating devices and fire, pools, uneven or sloped surfaces and similar places which may carry potential risk for injury of your child!

12.The toy must be used at places that are well lit during the day, in order to avoid incidents.

13.Before you fold and store the stroller, you must remove the moving parts – carry cot, mama bag and luggage basket, if there are such items.

14.The toy must be stored at a dry and well ventilated place; do not leave it at humid places or close to sources of heat or under the harmful effects of direct sunlight, rain, wind and snow.

15.Keep the packaging of the toy at place that is away from the reach of your children in order to avoid the risks of suffocation and/or strangulation, resulting from entanglement of the packaging around the child or external blocking of the airways through the mouth or nose.

ASSEMBLY INSTRUCTIONS

The assembly of the toy must be performed in compliance with the exact instructions, (FIG. 1 to 6). After each operation is performed, check and make sure that you have followed the instructions properly.

1. Installing the wheels: insert the axis through the openings of the frame, after this place the wheels, safety caps and decorative caps of the wheels.
2. Unfold the stroller.
3. Ensure that the upper connections are well tightened are well tightened on the top of the front frames(as shown).
4. Adjust the height of the handle, according your desire, as you press both buttons, located on the both sides of the handle at the same time.
5. Pull up upper connections, as you separate them from the top of the upper tubes to fold the stroller.
6. Turn the connecting elements of the sunshade through the openings, which are located in the basket's fabric, to attach the handle and ensure that the sliders flatten with the rivets caps.

CARE AND MAINTENANCE

➤ **Cleaning**

1. Regularly check the working order of the individual parts.
2. Clean only the surfaces with a soft cotton cloth – dry or slightly wetted with water or soft detergent.
3. Do not wash with running water. Do not clean with detergents containing abrasive particles or aggressive agents such as acetone, ammonia, bleach or alcohol.
4. Always dry the toy. It is possible for the mold to accumulate, if the product is stored while damp.

➤ **Maintenance**

5. Store at a dry and clean place. Do not expose to direct sunlight, rain, humidity or sudden changes of the temperature.
6. If you find any damaged or broken parts of the toy or surfaces with cracks, stop its use by children until the damage is repaired.

Made for MONI TOYS; Producer: MONI TRADE LTD; Address: Bulgaria, Sofia, Trebich, Dolo str. 1

Tel.: +359 2 / 936 07 90 ; www.moni.bg

DE SICHERHEITS- UND WARNHINWEISE

•**WICHTIG! SORGFÄLTIG DURCHLESEN UND ZUM NACHLESEN AUFBEWAHREN!**

•**DIE GEBRAUCHSANLEITUNG ENTHÄLT WICHTIGE INFORMATIONEN ÜBER DEN ZUSAMMENBAU, DIE RICHTIGE NUTZUNG UND WARTUNG DES PRODUKTS. DIE PUPPENWAGEN ENTSPRICHT DEN ANFORDERUNGEN DER EUROPÄISCHEN NORM EN 71-1/ 2/ 3. ACHTUNG! DIE PLÄNE UND ABBILDUNGEN DIESER ANWEISUNG DIENEN NUR ZUR VERANSCHULICHUNG UND ZU INFORMATIONSZWECKEN. DAS VON IHNEN GEKAUFTE PRODUKT KANN UNTERSCHIEDE AUFWEISEN.**

➤ **ACHTUNG!**

1. Nur unter der Aufsicht eines Erwachsenen verwenden!
2. Dieses Spielzeug ist nicht für Kinder unter 3 Jahren geeignet. Kleine Teile.
3. Das Spielzeug ist entworfen, um Puppen zu tragen, nicht Babys, Kinder und Haustiere!
4. Fern von direkten Wärmequellen halten - Heizungen, offenes Feuer usw.
5. Die Verpackung enthält kleine und Nylon-Teile. Erstickungs- und Erstickungsgefahr! Lassen Sie Kinder nicht auspacken und zusammenbauen.
6. Einer Erwachsene das Produkt zusammenbauen! Lassen Sie es nicht zu Kindern jünger als drei Jahren mit dem Produkt zu spielen, bis es vollständig zusammengebaut ist. Kleinteile! Erstickungsgefahr!
7. Um die Sicherheit Ihres Kindes zu gewährleisten, folgen Sie die Anweisungen zum Zusammenbau.
8. Ändern Sie nicht die Konstruktion des Produkts, da es Risiko für die Sicherheit des Kindes bei der Verwendung besteht!
9. Das Falten und das Entfalten des Puppenwagens soll nur von einem Erwachsenen durchgeführt werden.
10. Vor jedem Gebrauch überprüfen Sie die Stabilität der Befestigung der Teile und der aufgeklappten Position des Wagens! Sie sollen regelmäßig die Leistung des Spielzeugs überprüfen! Es darf keine beschädigten, losen oder abgenutzten Teile geben. Es soll keine Risse in der Struktur geben. Wenn Sie eine Fehlfunktion feststellen, hören Sie auf, es zu verwenden, bis das Problem behoben ist.
11. Lassen Sie das Kind nicht mit dem Puppenwagen in der Nähe von Treppen, Türen, Heizungen und Kaminen, Schwimmbädern, unebenen oder abschüssigen Flächen und dergleichen spielen, da das zur Verletzungen führen kann!
12. Das Spielzeug soll tagsüber an gut beleuchteten Orten verwendet werden, um Unfälle zu vermeiden.
13. Bevor Sie den Puppenwagen falten, müssen Sie die beweglichen Teile entfernen – Korb, Tasche und Kofferraum, falls vorhanden.
14. Das Spielzeug soll an einem trockenen, gut belüfteten Ort gelagert werden und soll nicht an feuchten Orten oder in der Nähe von Wärmequellen oder unter direkter Sonneneinstrahlung, Regen, Wind und Schnee stehen gelassen werden.

15. Halten Sie die Spielzeugpackung weg von Kindern, um Strangulations- und / oder Erstickungsrisiken zu vermeiden, die durch das Umwickeln mit der Verpackung oder durch eine Obstruktion der äußeren Atemwege durch Mund oder Nase entstehen können.

HINWEISE ÜBER DEN ZUSAMMENBAU

Bei dem Zusammenbau des Spielzeugs die Anweisungen (Bilder 1 bis 6) genau folgen. Überprüfen Sie nach jedem Schritt und stellen Sie sich sicher, dass Sie die Anweisungen korrekt befolgt haben.

1. Einbau der Räder: Drücken Sie die Achse durch die Löcher im Rahmen, dann montieren Sie die Räder, Schutzkappen und dekorative Radkappen. Siehe Bild 1.
2. Entfalten Sie den Puppenwagen. Siehe Bild 2.
3. Befestigen Sie die Kunststoffmechanismen in der Mitte des Rahmens an der Oberseite der vorderen Rahmen. Siehe Bild 3.
4. Stellen Sie die Höhe des Griffs wie gewünscht ein, indem Sie beide Tasten auf beiden Seiten des Griffs gleichzeitig drücken. Siehe Bild 4.
5. Ziehen Sie die Kunststoffmechanismen in der Mitte des Rahmens nach oben, bis Sie diese von der Oberseite der oberen Rohre entfernen, um den Wagen zu falten. Siehe Bild 5.
6. Befestigen Sie die Sonnenblendenbefestigungen an den Rahmenführungen des Rahmens. Stellen Sie die Sonnenblende in aufrechter Position ein. Siehe Bild 6.

ANLEITUNG FÜR WARTUNG UND REINIGUNG

➤ Reinigung

- A. Reinigen Sie die Oberflächen nur mit einem weichen Baumwolltuch - trocken oder leicht angefeuchtet mit Wasser oder einem milden Reinigungsmittel.
- B. Nicht mit fließendem Wasser waschen. Verwenden Sie keine Reinigungsmittel mit abrasiven Partikeln oder aggressiven Präparaten wie Aceton, Ammoniak, Bleichmittel oder Alkohol.
- C. Das Spielzeug immer trocknen. Mögliches Schimmelbild, falls das Produkt feucht gelagert wird.

➤ Wartung:

- A. Die Teile regelmäßig überprüfen.
- B. An einem trockenen und sauberen Ort aufbewahren. Setzen Sie es nicht direktem Sonnenlicht, Regen, Feuchtigkeit oder scharfen Temperaturänderungen aus.
- C. Falls Sie beschädigte oder zerbrochene Teile oder gerissene Oberflächen finden, das Produkt nicht verwenden, bis der Schaden behoben ist.

Hergestellt für MONI TOYS

Hersteller: MONI TRADE GmbH; **Address:** Bulgarien, Sofia, Trebich Quarter, Strasse Dolo 1

Tel.: +359 2/ 936 07 90; **www.moni.bg**

GR

ΠΡΟΕΙΔΟΠΟΙΗΣΕΙΣ

•ΣΗΜΑΝΤΙΚΟ! ΔΙΑΒΑΣΤΕ ΠΡΟΣΕΚΤΙΚΑ ΚΑΙ ΚΡΑΤΗΣΤΕ ΓΙΑ ΜΕΛΛΟΝΤΙΚΕΣ ΑΝΑΦΟΡΕΣ! ΟΙ ΟΔΗΓΙΕΣ ΧΡΗΣΗΣ ΣΥΜΠΕΡΙΛΑΜΒΑΝΟΥΝ ΣΗΜΑΝΤΙΚΕΣ ΠΛΗΡΟΦΟΡΙΕΣ ΓΙΑ ΤΗΝ ΣΥΝΑΡΜΟΛΟΓΗΣΗ, ΤΗΝ ΣΩΣΤΗ ΧΡΗΣΗ ΚΑΙ ΣΥΝΤΗΡΗΣΗ ΤΟΥ ΠΡΟΪΟΝΤΟΣ. ΤΟ ΠΑΙΔΙΚΟ ΚΑΡΟΤΣΙ ΚΟΥΚΛΑΣ ΑΝΤΑΠΟΚΡΙΝΕΤΑΙ ΣΤΑ ΕΥΡΩΠΑΙΚΑ ΠΡΟΤΥΠΑ ΑΣΦΑΛΕΙΑΣ EN 71-1/ 2/ 3.

•ΠΡΟΣΟΧΗ! ΤΑ ΣΧΕΔΙΑ ΚΑΙ ΟΙ ΦΙΓΟΥΡΕΣ ΣΕ ΑΥΤΕΣ ΤΙΣ ΟΔΗΓΙΕΣ ΕΙΝΑΙ ΜΟΝΟ ΕΙΚΟΝΙΚΕΣ ΚΑΙ ΕΝΔΕΙΚΤΙΚΕΣ ΤΟ ΠΡΟΙΟΝ ΠΟΥ ΕΧΕΤΕ ΑΓΟΡΑΣΕΙ ΜΠΟΡΕΙ ΝΑ ΔΙΑΦΕΡΕΙ ΑΠΟ ΑΥΤΕΣ.

➤ ΠΡΟΣΟΧΗ

1. Να χρησιμοποιείται μόνο υπό την άμεση επίβλεψη ενήλικου ατόμου.
2. Αυτό το παιχνίδι δεν είναι κατάλληλο για παιδιά ηλικίας κάτω των 3 ετών. Περιέχει μικρά εξαρτήματα.
3. Το παιχνίδι σχεδιάστηκε για τη μεταφορά κούκλας και όχι για τη μεταφορά μωρών, παιδιών και κατοικίδιων.
4. Να φυλάσσεται μακριά από άμεσες πηγές θερμότητας – μακριά από θερμαντικά σώματα, ανοιχτή φλόγα κ.α.
5. Η συσκευασία περιέχει μικρά εξαρτήματα και νάιλον. Υπάρχει κίνδυνος ασφυξίας και πνιγμού. Μην αφήνετε τα παιδιά να έρθουν κοντά κατά την αφαίρεση της συσκευασίας και την συναρμολόγηση.
6. Απαιτείται συναρμολόγηση από ενήλικο άτομο. Μην αφήνετε παιδιά κάτω των τριών ετών να χρησιμοποιούν το καρότσι εάν δεν είναι πλήρως συναρμολογημένο. Περιέχει μικρά εξαρτήματα. Υπάρχει κίνδυνος πνιγμού.
7. Η συναρμολόγηση πρέπει να πραγματοποιηθεί μόνο βάσει του υποδειγμένου στις παρούσες οδηγίες τρόπου, προκειμένου να εγγυηθεί η ασφάλεια του παιδιού σας.

8.Μην τροποποιείτε την κατασκευή του καρτσιού, επειδή αυτό μπορεί να προκαλέσει κίνδυνο για την ασφάλεια του παιδιού, το οποίο χρησιμοποιεί το παιχνίδι.

9.Η δίπλωση και η αναδίπλωση του καρτσιού πρέπει να πραγματοποιείται μόνο από ενήλικο άτομο.

10.Πριν από κάθε χρήση πρέπει να ελέγχεται από ενήλικο άτομο η σταθερότητα της στήριξης των εξαρτημάτων και η σταθερότητα του αναδιπλωμένου καρτσιού. Κατά περιόδους πρέπει να ελέγχεται η άριστη κατάσταση λειτουργίας του καρτσιού. Πρέπει να μην έχει βλάβες, χαλαρά εξαρτήματα ή φθαρμένα εξαρτήματα. Δεν πρέπει να έχει ρωγμές στην κατασκευή. Σε περίπτωση που διαπιστώσετε δυσλειτουργία του καρτσιού, σταματήστε την χρήση του, μέχρι την αποκατάσταση του προβλήματος.

11.Μην αφήνετε το παιδί να παίζει κοντά σε σκαλοπάτια, πόρτες, θερμαντικά σώματα και φλόγα, πισίνες, σε ανομοιόμορφες ή επικλινείς επιφάνειες ή σε παρεμφερή μέρη, τα οποία αποτελούν δυνητικό κίνδυνο τραυματισμού του παιδιού σας.

12.Το παιχνίδι πρέπει να χρησιμοποιείται σε αρκετά καλά φωτιζόμενα σημεία κατά την διάρκεια της ημέρας, προκειμένου να αποφευχθούν ατυχήματα.

13.Πριν διπλώσετε και μαζέψετε το καρτσιό, πρέπει να αφαιρέσετε τα κινητά εξαρτήματα – πορτ μπεμπέ, τσάντα και καλάθι αποσκευών, σε περίπτωση που υπάρχουν.

14.Το παιχνίδι πρέπει να φυλάσσεται σε ξηρό και αεριζόμενο χώρο, όπως δεν πρέπει να το αφήνετε σε υγρά σημεία ή κοντά σε πηγές θερμότητας ή κάτω από την βλαβερή επίδραση άμεσης ηλιακής ακτινοβολίας, βροχής, ανέμου και χιονιού.

15.Φυλάξτε την συσκευασία του παιχνιδιού σε μέρος, το οποίο δεν είναι προσβάσιμο από τα παιδιά σας, για να αποφύγετε τους κινδύνους στραγγαλισμού και/ή ασφυξίας, εφόσον η συσκευασία τυλιχθεί γύρω από το παιδί ή λόγω εξωτερικής απόφραξης των αναπνευστικών οδών δια του στόματος και της μύτης.

ΒΗΜΑΤΑ ΣΥΝΑΡΜΟΛΟΓΗΣΗΣ

Η συναρμολόγηση του παιχνιδιού πρέπει να πραγματοποιηθεί, ακολουθώντας τις σωστές οδηγίες (εικόνα 1 έως 6).

Μετά την εκτέλεση του κάθε βήματος ελέγξτε και βεβαιωθείτε, ότι εκτελέσατε τις οδηγίες σωστά.

1. Συναρμολόγηση των ροδών: περάστε τον άξονα από τις οπές του πλαισίου, στην συνέχεια τοποθετήστε τις ρόδες, τα προστατευτικά καπάκια και τα διακοσμητικά καπάκια των ροδών. Βλέπετε την εικόνα 1.
2. Αναδιπλώστε το καρτσιό. Βλέπετε την εικόνα 2.
3. Σταθεροποιήστε τους πλαστικούς μηχανισμούς στη μέση του πλαισίου στην κορυφή των πρόσθιων πλαισίων. Βλέπετε την εικόνα 3.
4. Ρυθμίστε το ύψος της χειρολαβής ανάλογα με τις προτιμήσεις σας πατώντας ταυτόχρονα τα δύο πλήκτρα, τα οποία βρίσκονται από τις δύο πλευρές της χειρολαβής. Βλέπετε την εικόνα 4.
5. Τραβήξτε προς τα επάνω τους πλαστικούς μηχανισμούς στη μέση του πλαισίου, μέχρι να διαχωριστούν από την κορυφή των άνω σωλήνων, για να διπλώσετε το καρτσιό. Βλέπετε την εικόνα 5.
6. Σταθεροποιήστε τα συνδετικά στοιχεία του σκίαστρου στους ολισθητήρες του πλαισίου του καλαθιού. Ρυθμίστε με τέτοιο τρόπο, που το σκίαστρο να είναι σε όρθια θέση. Βλέπετε την εικόνα 6.

ΟΔΗΓΙΑ ΓΙΑ ΤΗ ΣΥΝΤΗΡΗΣΗ ΚΑΙ ΤΗΝ ΠΡΟΛΗΨΗ

➤Καθαρισμός

A. Καθαρίστε μόνο τις επιφάνειες με μαλακή βαμβακερή πετσέτα – ξηρή ή ελαφρώς βρεγμένη με νερό ή απαλό καθαριστικό.

B. Μην πλένετε με τρεχούμενο νερό. Μην χρησιμοποιείτε για καθαρισμό γυαλιστικά ή επιθετικά καθαριστικά όπως ακετόνη, αμμωνία, χλωρίνη ή οινόπνευμα.

Γ. Πάντα πρέπει να σκουπίζετε το παιχνίδι. Υπάρχει πιθανότητα να εμφανιστεί μούχλα, σε περίπτωση που το προϊόν είναι υγρό.

➤Συντήρηση:

A. Κατά περιόδους πρέπει να ελέγχετε την άριστη κατάσταση των χωριστών εξαρτημάτων.

B. Διατηρήστε σε ξηρό και καθαρό μέρος. Μην εκθέτετε σε άμεση ηλιακή ακτινοβολία, βροχή, υγρασία ή απότομες αλλαγές της θερμοκρασίας.

Γ. Σε περίπτωση που διαπιστώσετε εξαρτήματα, τα οποία έχουν υποστεί βλάβη ή σπασμένα εξαρτήματα του παιχνιδιού ή σε περίπτωση που διαπιστώσετε επιφάνειες με ρωγμές, μην αφήνετε τα παιδιά να χρησιμοποιούν το παιχνίδι μέχρι την αποκατάσταση του προβλήματος.

Παραγωγή για MONI TOYS Παραγωγός: "Μόνι Τρέϊντ" Ε.Π.Ε. ;

Διεύθυνση: Πόλη Σόφια, συνοικία "Τρέμπιτς", δρόμο Dolo; Τηλέφωνο:+359 / 936 07 90 ; www.moni.bg

•**IMPORTANT! CITIȚI CU ATENȚIE ȘI PASTRATI PENTRU REFERINȚE VIITOARE!**
 •**INSTRUCȚIUNEA DE UTILIZARE CONȚINE INFORMAȚII IMPORTANTE PRIVIND FABRICAREA, UTILIZAREA CORECTĂ ȘI ÎNTREȚINEREA PRODUSULUI. CARUCIOR PENTRU PĂPUȘI PENTRU COPII CONFORME CU STANDARDELE DE SIGURANȚĂ EUROPENE EN 71-1-2-3. ATENȚIE! SCHEMELE ȘI FIGURILE DIN ACEASTĂ INSTRUCȚIUNE SUNT NUMAI ILLUSTRATIVE ȘI DIRECTORI. PRODUSUL PE CARE LA ATI CUMPĂRAT POATE FI DIFERIT DE LA ACESTEA.**

➤ **ATENȚIE!**

1. Utilizați numai sub supravegherea adulților!
2. Această jucărie nu este potrivită pentru copiii sub 3 ani. Piese mici.
3. Jucăria este concepută să poarte păpuși, nu bebeluși, copii și animale de companie!
4. Păstrați departe de sursele directe de căldură - încălzitoare, foc deschis și multe altele.
5. Pachetul conține piese mici și nailonale. Pericol de sufocare ! Nu permiteți copiilor să despacheteze și să asambleze.
6. Adunarea este solicitată de un adult! Nu permiteți copiilor sub vârsta de trei ani până când coșul este asamblat complet. Piese mici! Risc de sufocare!
7. Asamblați ansamblul conform instrucțiunilor din acest manual de instrucțiuni pentru a vă asigura siguranța copilului dumneavoastră.
8. Nu modificați construcția căruciorului, deoarece acesta prezintă un risc pentru siguranța copilului care utilizează jucăria!
9. Plierea și derularea căruciorului trebuie efectuată numai de un adult.
10. Înainte de fiecare utilizare trebuie să fie verificată de către un adult pentru stabilitatea fixării pieselor și poziția desfășurată de cărucior! Ar trebui să verificați periodic performanța jucăriei! Nu trebuie să existe părți deteriorate, pierdute sau uzate. Nu ar trebui să existe crăpături în structură. Dacă întâmpinați o defecțiune a scaunului rulant, opriți utilizarea acestuia până când remediați problema.
11. Nu lăsați copilul să se joace cu coș aproape de scări, uși, radiatoare și bazine de foc sau înclinate suprafețe și care poartă un potențial risc similar de rănire a copilului dumneavoastră!
12. Jucăria trebuie folosită în locuri bine iluminate în timpul zilei pentru a preveni accidentele.
13. Înainte de ori și depozitați cărucior, scoateți piese în mișcare - portbebe, sac și coș de bagaje, dacă este cazul.
14. Jucăriile trebuie depozitate într-un loc uscat și bine ventilat și nu trebuie lăsate în locuri umede sau în apropierea surselor de căldură sau sub lumina directă a soarelui, a ploii, a vântului și a zăpezii.
15. Păstrați ambalajul jucăriilor la îndemâna copilului pentru a preveni riscurile de strangulare și / sau sufocare ca urmare a ambalării ambalajului în jurul copilului sau a obstrucției căilor respiratorii externe prin gură sau nas.

PASURI DE MONTARE

Asamblarea jucăriei trebuie realizată urmând instrucțiunile exacte (figurile 1-6). După fiecare operație, verificați și asigurați-vă că ați respectat corect instrucțiunile.

1. Instalarea roților: Treceți axa prin orificiile din cadru, apoi introduceți roțile, capacele de protecție și capacele decorative pe roți. Vezi Figura 1.
2. Desfaceți coșul. Vezi Figura 2.
3. Fixați mecanismele din plastic în mijlocul cadrului în partea superioară a cadrelor frontale. Vezi Figura 3.
4. Reglați înălțimea mânerului așa cum se dorește prin apăsarea ambelor butoane simultan pe ambele părți ale mânerului. Vezi Figura 4.
5. Trageți în sus mecanismele din plastic în mijlocul cadrului până când le scoateți din partea de sus a tuburilor superioare pentru a plia căruciorul. Vezi Figura 5.
6. Fixați dispozitivele de fixare a parasolarului. Reglați parasolarul într-o poziție verticală. Vezi Figura 6.

INSTRUCȚIUNI DE ÎNTREȚINERE ȘI PREVENIRE

➤ **Curățarea**

- A. Curățați suprafețele numai cu o cârpă moale din bumbac - uscată sau ușor umezită cu apă sau cu un detergent slab.
- B. Nu spălați cu apă curentă. Nu utilizați produse de curățare care conțin particule abrazive sau preparate agresive, cum ar fi acetonă, amoniac, înălbitor sau alcool.
- C. Uscați întotdeauna jucăria. Formarea posibilă a mucegaiului dacă produsul este stocat umed.

➤ İntreținere:

A.İnspectați periodic părțile.

B.A se păstra într-un loc uscat și curat. Nu expuneți la lumina directă a soarelui, ploaie, umiditate sau schimbări de temperatură ascuțite.

C.Dacă găsiți părți deteriorate sau rupte ale jucăriilor sau suprafețelor crăpate, nu mai utilizați-le de la copii până la remedierea defectiunilor.

Produs pentru Moni Toys; Producător: Moni Trade SRL.

Adresă: orașul Sofia, cart. Trebich, Strada Dolo 1; Tel.: +359 2 / 936 07 90; www.moni.bg

TR GÜVENLİK TALİMATLARI VE UYARILARI!

ÖNEMLİ! DİKKATLİ OKUYUNUZ VE İLERİDE GEREKTİĞİNDE TEKRAR OKUMANIZ İÇİN SAKLAYINIZ! KULLANIM KILAVUZU ÜRÜNÜN MONTAJI, DOĞRU KULLANIMI VE BAKIMI HAKKINDA ÖNEMLİ BİLGİLER İÇERMEKTEDİR.

OYUNCAK BEBEK ARABASI AVRUPA GÜVENLİK STANDARTLARINA UYGUNDUR EN71. **DİKKAT!** KILAVUZDAKİ TALİMATLARI VE ÖNERİLERİ İZLERSENİZ, ÇOCUĞUNUZUN MAKSİMUM KORUNMASI SAĞLANACAKTIR!

Güvenli kullanım için alınacak tedbirlere dikkat edin ve çocuğun yaralanma veya hasar görmesini önlemek ve güvenliğini sağlamak için gerekli önlemleri alın! Bu yönergelere ve önerilere uymadığınız ve bunlara uymadığınız takdirde çocuğun güvenliğinden siz sorumlusunuz! Oyuncak bebek arabasını kullanan herkesin talimatları bildiğinden ve ona uyduğundan emin olun. Not: Ürün özellikleri ve renkleri, talimatta gösterilenden farklı olabilir.

➤ DİKKAT!

- 1.Sadece bir yetişkinin gözetiminde kullanın!
- 2.Bu oyuncak 3 yaşın altındaki çocuklar için uygun değildir. Ufak parçalar.
- 3.Oyuncak bebek, çocuk ve evcil hayvan taşımak için değildir ve oyuncak bebek taşımak içindir!
- 4.Doğrudan ısı kaynaklarından uzak tutun - ısıtıcılar, açık ateş ve diğerleri.
- 5.Ambalaj küçük ve naylon parçalar içeriyor. Boğulma ve nefessiz kalma riski! Paket açılımında ve montajı yapılırken çocukların erişiminden uzak tutun.
- 6.Yetişkin tarafından montaj gereklidir! Oyuncak araba tam olarak bir araya gelene kadar üç yaşın altındaki çocuklara izin vermeyin. Küçük parçalar! Boğulma riski!
- 7.Montaj, çocuğunuzun güvenliğini sağlamak için bu kılavuzda verilen talimatlara uygun olarak yapılmalıdır.
- 8.Oyuncağı kullanan çocuğun güvenliği için bir risk oluşturduğu için oyuncak arabanın yapısını değiştirmeyin!
- 9.Arabayı katlamak ve açmak yalnızca bir yetişkin tarafından yapılmalıdır.
- 10.Her kullanımdan önce, parçaların sabitlenmesinin stabilitesi ve arabanın katlanmamış konumu hakkında yetişkin bir kontrol gerçekleştirilmelidir! Oyuncağın durumunu periyodik olarak kontrol etmelisiniz! Hasarlı, gevşek veya aşınmış parçaların olmaması gerekir. Yapıda herhangi bir çatlak olmamalıdır. Tekerlekli sandalye kullanımında bir arıza bulursanız, sorunu çözüne kadar kullanmayı bırakınız.
- 11.Çocuğun arabayla merdiven, kapı, ısıtıcı ve şömineler, yüzme havuzları, pürüzlü veya eğimli yüzeylerin ve çocuğunuza zarar verebilecek potansiyel benzer yerlerin yakınında oynamasına izin vermeyin!
- 12.Oyuncak, kazaları önlemek için gündüz aydınlatılmış yerlerde kullanılmalıdır.
- 13.Oyuncak arabayı katlamadan ve koymadan önce çıkarılabilir parçaları çıkarın - portbebe, çanta ve varsa bagaj bölmesi.
14. Oyuncağı kuru, iyi havalandırılan bir yerde muhafaza ediniz, nemli bir yerde veya ısı kaynaklarından uzak tutunuz, doğrudan güneş ışığı altında yağmur, rüzgar ve kar yağmur altında bırakmayınız.
15. Oyuncağın ambalajını çocuğunuzdan uzak bir yerde tutun, bu şekilde çocuğunuzu ambalajın çocuğunuzun etrafına dolanması veya burun veya ağızdan solunum yollarının dıştan tıkanması nedeni ile boğulma ve/veya nefessiz kalma riskini uzak tutarsınız.

MONTAJ YÖNTEMİ

Oyuncağın monte edilmesi tam talimatları izleyerek yapılmalıdır (şekil 1'den 6'ya kadar). Her işlemden sonra talimatları doğru bir şekilde izlediğinizden emin olun.

1. Tekerlekleri takma: Aksı kasadaki deliklerden geçirin, ardından tekerlekleri, koruyucu kapakları ve dekoratif tekerlek kapaklarını takın. Şekil 1'e bakın.
2. Arabayı açın. Şekil 2'ye bakın.
3. Çerçevenin ortasındaki plastik mekanizmaları ön çerçevenin üstüne sabitleyin. Şekil 3'e bakın.
4. Tutamağın her iki tarafına aynı anda basarak kol yüksekliğini istediğiniz gibi ayarlayın. Şekil 4'e bakın.

5. Arabayı katlamanız için üst boruların üstünden ayırana kadar çerçevenin orta kısmına plastik mekanizmaları yukarıya doğru çekin. Şekil 5 bakınız.

6. Güneşlik bağlantı elemanlarını sepet çerçeve sürgülerine sabitleyin. Güneşlik uygun dik durma pozisyon şeklinde ayarlayın. Şekil 6 bakınız.

TEMİZLEME VE BAKIM ÖNERİLERİ

➤ Temizleme

A.Sadece yüzeyleri yumuşak pamuklu bir bezle temizleyin - kuru veya hafifçe su veya hafif deterjanlı olarak nemlendirin.

B.Akan su ile yıkamayın. Aşındırıcı partiküller veya aseton, amonyak, çamaşır suyu veya alkol gibi agresif maddeler içeren preparatları temizleme için kullanmayın.

C.Oyuncağı her zaman kurulayın. Ürün nemli halde muhafaza edildiyse olası küf meydana gelebilir.

➤ Bakımı:

A.Parçaları periyodik olarak inceleyin ve denetleyin.

B.Kuru ve temiz bir yerde saklayın. Doğrudan güneş ışığına, yağmura, neme veya keskin sıcaklık değişikliklerine maruz bırakmayın.

C.Oyuncağın veya kırık yüzeylerin hasar görmüş veya kırılmış parçaları bulursanız, hasar giderilene kadar çocukların kullanmasına izin vermeyin.

Moni Toys için Üretild; Prodüktör: MONİ TREYD LTD

Adresi: Bulgaristan, Sofya Şehri, Trebiç mah. – İş merkezi; Tel: 00359 2/ 936 07 90; www.moni.bg

ES

INSTRUCCIONES Y ADVERTENCIAS DE SEGURIDAD

•**¡IMPORTANTE!** ¡LEA ATENTAMENTE Y GUARDE PARA CONSULTAS FUTURAS!

•EL MANUAL DE USO CONTIENE INFORMACIÓN IMPORTANTE SOBRE EL MONTAJE, EL USO CORRECTO Y EL MANTENIMIENTO DEL PRODUCTO.

•**LA CARRETILLA DE MUÑECAS DE NIÑOS CUMPLE CON EL ESTÁNDAR EUROPEO DE SEGURIDAD EN71. ¡PRECAUCIÓN!** ¡SI USTED SIGA LAS RECOMENDACIONES Y LAS INSTRUCCIONES DEL MANUAL, SU NIÑO TENDRÁ LA MÁXIMA PROTECCIÓN! ¡Preste atención a las advertencias para uso seguro y asegure todas las medidas de seguridad necesarias, para evitar el riesgo de lesiones o heridas del niño y para asegurar su seguridad! ¡Usted será responsable de la seguridad del niño en caso de no cumplir o no considerar estas advertencias y recomendaciones! Asegúrese de que toda persona, usando la carretilla de muñecas, lea y siga las instrucciones.

•Nota: Las características y los colores del producto pueden diferir de los mostrados en las instrucciones.

➤ ¡PRECAUCIÓN!

1. ¡Utilice solo bajo la supervisión directa de un adulto!

2. El producto no es apto para niños menores de 3 años de edad. Piezas pequeñas.

3. ¡El juguete no está diseñado para el traslado de bebés, niños o mascotas, sino para el traslado de muñecas!

4. Guarde lejos de fuentes de calor directa - aparatos de calefacción y hogares abiertos, entre otras.

5. El envasado contiene piezas pequeñas y de nailon. ¡Riesgo de asfixia y atragantamiento! Mantenga los niños lejos durante en desembalaje y el montaje.

6. ¡Debe montarse solo por adultos! No permita a niños menores de 3 años de edad acercarse a la carretilla hasta que no esté completamente montada. ¡Pequeñas piezas! ¡Riesgo de atragantamiento!

7. Para garantizar la seguridad de su niño, debe realizar el montaje según las instrucciones en el presente manual.

8. ¡No modificar la estructura de la carretilla porque esto creará riesgo de la seguridad del niño usando el juguete!

9. La carretilla se debe plegar y desplegar solo por adultos.

10. ¡Antes de cada uso, un adulto debe verificar la estabilidad de fijación de las partes y asegurarse de que la carretilla esté desplegada! ¡De manera regular se debe comprobar el funcionamiento del juguete! Asegurarse de que no haya partes dañadas, aflojadas o desgastadas. Asegúrese de que no haya grietas en la estructura. En caso de detectar algún fallo en la carretilla, deje de usarla hasta eliminar el problema.

11. ¡No permita al niño jugar con la carretilla cerca de escaleras, puertas, aparatos de calefacción, fuego o piscinas, ni en superficies arrugadas o inclinadas, ni en lugares donde haya riesgo de lesiones para su niño!

12. Para prevenir accidentes debe usar el juguete durante el día en sitios bien iluminados.

13. Antes de plegar y guardar la carretilla, necesita quitar las piezas portables - canasta para bebés, bolsa y cesta para juguetes, si ese es el caso.

14. El juguete debe guardarse en un lugar seco y ventilado, no debe almacenarse en lugares mojados, cerca de fuentes de calor o bajo los efectos nocivos de la luz solar directa, la lluvia, el viento o la nieve.

15. Guarde el embalaje del juguete en un lugar fuera del alcance de los niños para prevenir el riesgo de estrangulación y/o asfixia debido a una envoltura del embalaje alrededor del niño y obstrucción de las vías respiratorias y el flujo de aire por la boca o la nariz.

El montaje del juguete se debe hacer siguiendo las instrucciones exactas (fig. 1-6). Después de cada operación debe verificar y asegurarse de que haya cumplido con las instrucciones correctamente.

1. Montaje de las ruedas: Hacer el eje pasar a través de los orificios en el chasis, montar las ruedas, las tapas protectoras y las tapas decorativas de las ruedas.
2. Desplegar la carretilla.
3. Asegurarse de que los acoplamientos de arriba estén bien apretados en los topes de las estructuras delanteras (según la figura).
4. Ajustar la altura del mango según su deseo presionando al mismo tiempo los dos botones laterales en el mango.
5. Para plegar la carretilla tire hacia arriba los acoplamientos superiores hasta que se separen de los topes de los tubos superiores.
6. Gire los elementos de conexión del toldo por los orificios que están en el tejido de la cesta para fijar el mango y asegúrese de que los deslizadores estén en el mismo nivel con las tapas de los remaches.

ISTRUZIONI DE LIMPIEZA Y MANTENIMIENTO

➤ Limpieza

1. Verifique regularmente el funcionamiento correcto de cada parte.
2. Limpie solo las superficies con un suave y seco paño de algodón, empapado en poco de agua o detergente suave.
3. No lavar con agua corriente. No limpie con detergentes con partículas abrasivas o detergentes fuertes que contengan acetona, amoníaco, lejía o alcohol.
4. Siempre seque el juguete. Es posible que aparezca moho si el producto está guardado mojado.

➤ Almacenamiento y mantenimiento

1. Guarde en un lugar seco y limpio. No exponga el producto a la luz solar directa, lluvia, humedad o cambios de temperatura extremas.
2. En caso de identificar partes del juguete que estén rotas o con fallas, así como superficies con grietas, no permita a los niños usarlo hasta que el fallo esté resuelto.

Fabricado para MONI TOYS; Productor: Moni Trade SRL

Dirección: Bulgaria, Sofia, Trebich, Dolo 1; **Tel.:** 00359 2 936 07 90; **Web:** www.moni.bg

IT

AVVERTENZE E RACCOMANDAZIONI PER UN USO SICURO!

• **IMPORTANTE!** LEGGERE ATTENTAMENTE E CONSERVARE PER POTER CONSULTARE IN FUTURO!

• LE ISTRUZIONI PER L'USO CONTENGONO INFORMAZIONI IMPORTANTI RIGUARDO L'ASSEMBLAGGIO, L'USO CORRETTO E LA MANUTENZIONE DEL PRODOTTO.

• **LA CARROZZINA PER BAMBOLE È CONFORME AI REQUISITI DELLO STANDARD EUROPEO EN71. AVVERTENZE!** IL TUO BAMBINO SARÀ PROTETTO AL MASSIMO SE OSSERVI LE RACCOMANDAZIONI E LE ISTRUZIONI DELLE ISTRUZIONI! Prestare attenzione alle avvertenze per un uso sicuro e fornire tutte le precauzioni necessarie per prevenire il rischio di lesioni al bambino e per garantire la sua sicurezza! Sei responsabile della sicurezza del bambino in caso di mancata osservanza di queste istruzioni e raccomandazioni! Assicurarsi che tutti coloro che usano la carrozzina per bambole conoscano le istruzioni e le osservino.

• Nota bene: Le specifiche e i colori del prodotto possono differire da quelli illustrati nelle istruzioni.

➤ AVVERTENZE!

1. Utilizzare solo sotto la diretta supervisione di un adulto!
2. Questo giocattolo non è adatto per bambini all'età inferiore a 3 anni. Pezzi di piccola taglia.
3. Il giocattolo è progettato per bambole e non per neonati, bambini ed animali domestici.
4. Tenere lontano da fonti dirette di calore - apparecchi di riscaldamento, fiamma libera e quanto altro.
5. La confezione contiene pezzi di piccola taglia e plastica. Pericolo di ingoiamento e soffocamento! Non permettere la presenza di bambini durante il disimballaggio e il montaggio.
6. Da assemblare unicamente da adulti! Da non permettere la presenza di bambini sotto l'età di tre anni finché la carrozzina non sarà completamente assemblata. Pezzi di piccola taglia! Pericolo di ingoiamento!
7. L'assemblaggio sia effettuato unicamente in rispetto alle modalità riportate in queste Istruzioni per garantire la sicurezza del bambino.
8. Non modificare la struttura della carrozzina, poiché ciò rappresenta un rischio per la sicurezza del bambino che utilizza il giocattolo!
9. Il piegamento e l'apertura della carrozzina è da effettuare unicamente da un adulto.
10. Prima di ogni utilizzo, un adulto deve controllare la stabilità del fissaggio delle parti e la posizione aperta del passeggino! È necessario controllare periodicamente le condizioni tecniche del giocattolo!

Non devono esserci parti danneggiate, allentate o usurate. Non dovrebbero esserci crepe nella struttura. In presenza di un problema con la carrozzina, smettere di usarla fino a quando il problema non viene risolto.

11. Non permettere al bambino di giocare con la carrozzina vicino a scale, porte, apparecchi di riscaldamento e fuoco, piscine, e tanto meno su superfici irregolari o in pendenza e luoghi simili che possono essere potenzialmente rischiosi per il bambino!

12. Il giocattolo deve essere utilizzato in luoghi ben illuminati durante il giorno per evitare incidenti.

13. Prima di piegare e riporre la carrozzina, è necessario rimuovere le parti mobili - marsupio, borsa e cestino portabagagli, se presente.

14. Il giocattolo deve essere conservato in luoghi asciutti e ventilati e non deve essere lasciato in luoghi umidi o vicino a fonti di calore o sotto gli effetti dannosi di luce solare diretta, pioggia, vento e neve.

15. Tenere la confezione del giocattolo fuori della portata dei bambini per evitare i rischi di strangolamento e/o soffocamento, causati dall'avvolgimento della confezione attorno al bambino oppure dall'ostruzione esterna delle vie aeree attraverso la bocca o il naso.

ISTRUZIONI PER L'ASSEMBLAGGIO: VEDI PAG. 2

L'assemblaggio del giocattolo deve essere eseguito seguendo precisamente le istruzioni, (Fig. 1 - 6). Dopo ogni operazione, controllare ed assicurarsi di aver seguito correttamente le istruzioni.

1. Assemblaggio delle ruote: infilare le assi nei fori del telaio, quindi posizionare le ruote, i cappucci di chiusura e il copriruote.

2. Aprire la carrozzina.

3. Assicurarsi che i giunti superiori siano fissati bene alla parte superiore dei telai anteriori (come mostrato).

4. Regolare l'altezza della maniglia a proprio piacimento premendo contemporaneamente i due bottoni su entrambi i lati della maniglia.

5. Tirare verso l'alto i giunti superiori fino a quando non si separino dalla parte superiore dei tubi superiori per poter piegare la carrozzina.

6. Ruotare gli elementi di giunzione del parasole attraverso i fori nel tessuto del cestello per fissare la maniglia ed assicurarsi che i cursori siano allineati con i cappucci dei rivetti.

ISTRUZIONI PER PULIZIE E MANUTENZIONE

➤ Pulizie

1. Controllare periodicamente il funzionamento corretto delle varie parti.

2. Pulire solo le superfici con un panno di cotone morbido, asciutto o leggermente inumidito con acqua o un detergente delicato.

3. Non lavare sotto l'acqua corrente. Non utilizzare detersivi contenenti particelle abrasive o detersivi aggressivi come acetone, ammoniaca, candeggina o alcol.

4. Asciugare sempre il giocattolo. Se il prodotto viene conservato umido, possono formarsi delle muffe.

➤ Custodia e manutenzione

1. Conservare in un luogo asciutto e pulito. Non esporre alla luce solare diretta, pioggia, umidità o sbalzi di temperature.

2. Se presenti parti danneggiate o rotte del giocattolo o superfici con crepe, interromperne l'uso da parte dei bambini fino a quando il danno non verrà riparato.

Fabbricato per MONI TOYS; Fabricante: Moni Trade SRL

Sede: Bulgaria, Sofia, quart. Trebich, via Dolo, 1; **Tel.:** +359 2/ 936 07 90; **Web:** www.moni.bg

FR

CONSIGNES ET MISES EN GARDE DE SÉCURITÉ !

• **IMPORTANT** LISEZ ATTENTIVEMENT LA NOTICE D'UTILISATION ET CONSERVEZ-LA POUR RÉFÉRENCE FUTURE !

• ELLE CONTIENT DES INFORMATIONS IMPORTANTES SUR L'ASSEMBLAGE, L'UTILISATION CORRECTE ET L'ENTRETIEN DU PRODUIT.

• **LA POUSETTE POUPEE** RÉPOND AUX EXIGENCES DE LA NORME EUROPÉENNE **EN71. ATTENTION !** VOTRE ENFANT SERA PROTÉGÉ AU MAXIMUM SI VOUS SUIVEZ LES RECOMMANDATIONS ET LES CONSIGNES DE LA NOTICE ! Faites attention aux avertissements pour une utilisation en toute sécurité et assurez toutes les précautions nécessaires pour prévenir les risques de blessure de l'enfant et pour assurer sa sécurité ! Vous êtes responsable de la sécurité de l'enfant si vous ne suivez pas et ne respectez pas ces consignes et recommandations ! Assurez-vous que toutes les personnes qui utilisent la poussette poupee connaissent les consignes et suivent celles-ci.

• Note : Les spécifications et les couleurs du produit peuvent différer de celles illustrées dans la notice.

➤ ATTENTION !

1. À utiliser uniquement sous la surveillance directe d'un adulte !

2. Ce jouet ne convient pas aux enfants de moins de 3 ans. Petites pièces.
3. Le jouet est conçu pour porter des poupées, et non pas des bébés, des enfants et des animaux de compagnie !
4. Tenir à l'écart des sources de chaleur directes - appareils de chauffage, foyers ouverts, etc.
5. L'emballage contient des petites pièces en nylon. Risque d'étouffement et de suffocation ! Ne laissez pas les enfants lors du déballage et de l'assemblage.
6. À être assemblé par un adulte uniquement ! Ne laissez pas des enfants de moins de trois ans tant que la poussette n'est pas complètement assemblée. Petites pièces ! Risque d'étouffement !
7. L'assemblage ne doit être effectué que conformément aux consignes de cette notice pour assurer la sécurité de votre enfant.
8. Ne modifiez pas la structure de la poussette, car cela présentera un risque pour la sécurité de l'enfant qui utilise le jouet !
9. La poussette ne doit être pliée et dépliée que par un adulte.
10. Avant chaque utilisation, un adulte doit vérifier la stabilité de la fixation des pièces et la position dépliée de la poussette ! Vous devez vérifier périodiquement l'état du jouet ! Il ne faut pas y avoir de pièces endommagées, desserrées ou usées. Il ne faut pas avoir de fissures dans la structure. Si vous trouvez un problème avec la poussette, arrêtez de l'utiliser jusqu'à ce que le problème soit résolu.
11. Ne laissez pas l'enfant jouer avec la poussette près d'escaliers, de portes, d'appareils de chauffage et du feu, de piscines, sur des surfaces irrégulières ou en pente et des endroits similaires qui présentent un risque potentiel de blessure pour votre enfant !
12. Le jouet doit être utilisé dans des endroits bien éclairés pendant la journée pour éviter les accidents.
13. Avant de plier et de ranger la poussette, vous devez retirer les pièces mobiles - porte-bébé, sac et panier à bagages, le cas échéant.
14. Le jouet doit être stocké dans un endroit sec et ventilé et ne doit pas être laissé dans des endroits humides ou à proximité de sources de chaleur ou sous les effets nocifs de la lumière directe du soleil, de la pluie, du vent et de la neige.
15. Gardez l'emballage du jouet hors de portée de vos enfants pour éviter tout risque d'étranglement et/ou de suffocation dû à l'enroulement de l'emballage autour de l'enfant ou à une obstruction externe des voies respiratoires par la bouche ou le nez.

INSTRUCTIONS D'ASSEMBLAGE : VOIR LA PAGE 2

Le jouet doit être assemblé en suivant les instructions exactes (Fig. 1 à 6). Après chaque opération, vérifiez et assurez-vous que vous avez bien suivi les instructions.

1. Montage des roues : faites l'essieu passer à travers les trous du cadre, puis montez les roues, les capuchons de protection et les capuchons décoratifs.
2. Dépliez la poussette.
3. Assurez-vous que les joints supérieurs sont solidement fixés en haut des cadres avant (comme illustré).
4. Ajustez la hauteur de la poignée à votre convenance en appuyant simultanément sur les deux boutons des deux côtés de la poignée.
5. Tirez les joints supérieurs jusqu'à ce qu'ils se séparent du haut des tubes supérieurs pour plier la poussette.
6. Faites pivoter les attaches de l'auvent à travers les trous dans le tissu du panier pour fixer la poignée et assurez-vous que les curseurs s'alignent avec les capuchons des rivets.

INSTRUCTIONS DE NETTOYAGE ET ENTRETIEN

➤ **Nettoyage**

1. Vérifier périodiquement l'état de fonctionnement des pièces individuelles.
2. Nettoyez uniquement les surfaces avec un chiffon en coton doux - sec ou légèrement humidifié avec de l'eau ou un détergent doux.
3. Ne la lavez pas sous l'eau courante. N'utilisez pas de détergents contenant des particules abrasives ou des détergents agressifs tels que l'acétone, l'ammoniac, l'eau de Javel ou l'alcool.
4. Séchez toujours le jouet. De la moisissure peut apparaître si le produit est stocké humide.

➤ **Stockage et entretien**

1. Stockez dans un endroit sec et propre. Ne l'exposez pas à la lumière directe du soleil, à la pluie, à l'humidité ou aux changements brusques de température.
2. Si vous trouvez des pièces endommagées ou cassées du jouet ou des surfaces avec des fissures, faites les enfants arrêter de l'utiliser jusqu'à ce que le dommage soit réparé.

Fabriqué pour la MONI TOYS ; Fabricant : Moni Trade SL

Adresse : 1 rue Dolo, Trebich, Sofia, Bulgarie; Tél. : +359 2/ 936 07 90; Web : www.moni.bg

- **ВАЖНО!** ВНИМАТЕЛЬНО ПРОЧИТАТЬ И СОХРАНИТЬ ДЛЯ БУДУЩИХ СПРАВОК!
- ИНСТРУКЦИЯ ПО ЭКСПЛУАТАЦИИ СОДЕРЖИТ ВАЖНУЮ ИНФОРМАЦИЮ О ПРАВИЛЬНОМ ИСПОЛЬЗОВАНИИ И ОБСЛУЖИВАНИИ ИЗДЕЛИЯ.
- **КОЛЯСКА ДЛЯ КУКОЛ СООТВЕТСТВУЕТ ЕВРОПЕЙСКОМУ СТАНДАРТУ БЕЗОПАСНОСТИ EN71. ВНИМАНИЕ!** ВАШ РЕБЕНОК БУДЕТ МАКСИМАЛЬНО ЗАЩИЩЕН, ЕСЛИ ВЫ БУДЕТЕ СЛЕДОВАТЬ РЕКОМЕНДАЦИЯМ И УКАЗАНИЯМ ИНСТРУКЦИИ! Обратите внимание на предупреждения и предусмотрите все необходимые меры предосторожности для предотвращения риска травм или вреда ребенку и обеспечения его безопасности! Вы несете ответственность за безопасность ребенка, если вы не соблюдаете и не следуете этим инструкциям и рекомендациям! Убедитесь, что каждый, кто использует коляску для кукол, знаком с инструкцией и соблюдает её.
- Примечание: Технические характеристики и цвета изделия могут отличаться от тех, указаны в инструкциях.

➤ **ВНИМАНИЕ!**

1. Использовать только под непосредственным наблюдением взрослых!
2. Эта игрушка не подходит для детей до 3 лет. Мелкие детали.
3. Игрушка предназначена для переноски кукол, а не младенцев, детей и домашних животных!
4. Хранить вдали от прямых источников тепла - нагревательных приборов, открытого огня и др.
5. В упаковке мелкие и нейлоновые детали. Опасность удушья и удушья! Детям нельзя присутствовать во время распаковки и сборки.
6. Для сборки только взрослым! Не допускайте детей младше трех лет до полной сборки коляски. Мелкие детали. Опасность удушья!
7. Сборку следует выполнять только в соответствии с инструкциями, приведенными в данном руководстве, чтобы обеспечить безопасность вашего ребенка.
8. Не изменяйте конструкцию коляски, так как это создает риск для безопасности ребенка, использующего игрушку!
9. Складывание и раскладывание коляски должен делать только взрослый.
10. Перед каждым использованием взрослый должен проверить надежность крепления деталей и разложенное положение коляски! Необходимо периодически проверять состояние игрушки! Не должно быть поврежденных, ослабленных или изношенных деталей. В конструкции не должно быть трещин. Если вы обнаружите проблему с коляской, прекратите ее использование, пока проблема не будет решена.
11. Не позволяйте ребенку играть с коляской возле лестниц, дверей, обогревателей и огня, бассейнов, на неровных или наклонных поверхностях и подобных местах, которые представляют потенциальную опасность для вашего ребенка!
12. Игрушку следует использовать в хорошо освещенных местах в дневное время, чтобы предотвратить несчастные случаи.
13. Перед складыванием и хранением коляски необходимо снять движущиеся части — переноску, сумку и багажную корзину, если они есть.
14. Игрушка должна храниться в сухом и проветриваемом месте и не должна храниться во влажных местах или вблизи источников тепла или под вредным воздействием прямых солнечных лучей, дождя, ветра и снега.
15. Храните упаковку с игрушкой в недоступном для детей месте, чтобы предотвратить риск удушья и/или удушья из-за обертывания упаковки вокруг ребенка или обструкции наружных дыхательных путей через рот или нос.

ИНСТРУКЦИЯ ПО СБОРКЕ: СМ. СТР. 2

Игрушку необходимо собрать в точном соответствии с инструкциями (рис. с 1 по 6). После выполнения каждой операции проверяйте и убедитесь, что вы правильно следовали инструкциям.

1. Установка колес: проткните ось через отверстия в раме, затем установите колеса, защитные колпачки и декоративные колпачки.
2. Разложите коляску.
3. Убедитесь, что верхние шарниры надежно закреплены на верхней части передних рам (как показано).
4. Отрегулируйте высоту ручки по своему вкусу, одновременно нажав обе кнопки с обеих сторон ручки.
5. Потяните вверх верхние шарниры, пока они не отделятся от верхней части верхних трубок, чтобы сложить коляску.
6. Поверните застежки солнцезащитного козырька через отверстия в ткани блока, чтобы закрепить ручку и убедиться, что ползунки совмещены с колпачками заклепок.

➤ **Очистка**

1. Периодически проверјајте исправност оделних делателј.
2. Очиштајте тољко поверхности мјакој хлопчатобумажној ткању - сухој или слега смоченој водој или мјакој мојућим средством.
3. Не мојте под проточној водој. Не испољзујте мојуће средства, содержащие абразивне частици или агресивне мојуће средства, таке как ацетон, аммиак, отбеливател или спирт.
4. Всегда сушите игрушку. Возможна плесень, ели продукт хранител во влажном состојанију.

➤ **Хранение и обслување**

1. Хранител во сухом и чистом месте. Не подвергајте воздействию прјамых солнечних лучей, дожда, влаги или резких перепадов температуры.
2. Ели вы обнаружите поврежденные или сломанные части игрушки или поверхности с трещинами, прекратите использование детьми до тех пор, пока повреждение не будет устранено.

Сделано для MONI TOYS; Производител: Мони Трејд ООД

Адрес: Болгария, г. София, Требич, ул. Доло 1; **Тел.:** +359 2/936 07 90; **Веб:** www.moni.bg

SRP/ MNE

UPUTSTVA I UPOZORENJA O BEZBEDNOSTI!

• **VAŽNO!** PROČITAJTE PAŽLJIVO I SAČUVAJTE ZA BUDUĆE REFERENCE! UPUTSTVO ZA UPOTREBU SADRŽI VAŽNE INFORMACIJE ZA SASTAVLJANJE I PRAVILNU UPOTREBU I ODRŽAVANJE PROIZVODA. DEČIJA KOLICA ZA LUTKE OTGOVARAJU EVROPSKOM STANDARDU O BEZBEDNOSTI EN71.

• **PAŽNJA!** VAŠE DETE ĆE BITI MAKSIMALNO ZAŠTIĆENO, AKO POŠTUJETE PREPORUKE I UPUTSTVA IZ OVOG PRIRUČNIKA! Obratite pažnju na upozorenja za bezbednu upotrebu i osigurajte sve neophodne mere bezbednosti da biste sprečili rizik od povrede ili ozlede deteta i da biste osigurali odgovarajuće mere bezbednosti! Vi ćete biti odgovorni za bezbednost svog deteta, ako ne poštujete i ne sledite ova uputstva i preporuke! Uverite se da svako, ko koristi kolica za lutke je upoznat sa uputstvima i poštuje ih.

• **Напомена:** Спецификације и боје овог производа могу да се разликују од оних који су приказани на илустрацијамa у овом приручнику.

➤ **PAŽNJA!**

1. Koristiti samo ispod neposrednim nadzorom odrasle osobe!
2. Ova igračka nije pogodna za decu ispod 3 godine. Sadrži sitne delove.
3. Igračka je dizajnirana da se u njoj postavljaju lutke, a ne bebe, deca ili kućni ljubimci!
4. Držati dalje od direktnih izvora topote – grejalice, otvorena ognjišta itd.
5. Pakovanje sadrži sitne i najlonske delove. Opasnost od gutanja ili gušenja! Deca ne treba da budu prisutna tokom raspakiranja ili sastavljanja.
6. Sastavljanje treba da obavi jedino odrasla osoba! Držite decu ispod 3 godine dalje dok kolica nisu potpuno sastavljena. Sitne delove! Rizik od gušenja!
7. Da biste garantovali bezbednost Vašeg deteta sastavljanje treba obaviti na način koji je prikazan u ovom priručniku.
8. Nemojte menjati konstrukciju kolica jer bi to moglo da bude rizično za bezbednost deteta koje koristi igračku!
9. Sklapanje i rasklapanje kolica treba da se obavi jedino od odrasle osobe.
10. Pre svake upotrebe odrasla osoba treba da proveri satabilnost fiksiranja pojedinih delova u rasklopljenom stanju kolica! Povremeno treba da proveravate ispravnost igračke! Ne sme biti oštećenih, labavih ili istrošenih delova. U strukturi ne bi trebalo biti pukotina. Ako nađete problem sa kolicama, prestanite da ih koristite dok se problem ne reši.
11. Ne dozvolite detetu da se igra sa kolicama u blizini stepenica, vrata, grejalica i vatru, bazena, na neravnim ili kosim površinama ili na slična mesta, koja predstavljaju potencijalni rizik ot ozlede Vašeg deteta!
12. Igračku treba koristiti na dobro osvetljenim mestima tokom dana kako bi se sprečili incidenti.
13. Pre sklapanja treba da uklonite pokretne delove – nosač za bebe (bebeport), torba i korpa za prtljag, ako ima takvih.
14. Igračku treba skladištiti na suvom i provetrivom mestu. Ne treba da je ostavljate na vlažnim mestima, u blizini izvora toplote ili da je izlažete štetnim uticajem direktnog sunčevog zračenja, kiše, vetra ili snega.
15. Pakovanje igračke držite na mestu van domašaja dece da biste izbegli rizik od gušenja usled umotavanja pakovanja oko deteta ili od spoljašnje opstrukcije disajnih puteva kroz usta ili nos.

UPUTSTVA ZA SASTAVLJANJE: POGLEDAJTE STR. 2

Sastavljanje igračke treba obaviti tačno prateći uputstva (slika 1. do 6.). Pposle svake radnje proverite i ubedite se da ste ispravno izpunili sva uputstva.

1. Montaža točaka: provucite osovину kroz rupe na okviru, a onda postavite točkove, zaštitne kapice i ukrasne poklopce točkova.

2. Rasklopite kolica.
3. Uverite se da su gornji spojevi dobro pričvršćeni za vrh prednjih okvira (kao što je prikazano).
4. Podesite visinu drške prema svojoj želji tako što ćete istovremeno pritisnuti dva dugmeta sa obe strane drške.
5. Povucite spojeve dok se ne odvoje od vrha gornjih cevi da biste sklopili kolica.
6. Rotirajte pričvršćivače tende kroz rupe na tkanini korpe da biste pričvrstili dršku i uverite se da su klizači poravnati sa poklopcima zakovica.

UPUTSTVA ZA ČIŠĆENJE I ODRŽAVANJE

➤ Čišćenje:

1. Povremeno proveravajte ispravnost pojedinih delova.
2. Površine igračke čistite jedino mekom pamučnom krpom – suvom ili blago namočenom vodom ili blagim deterđentom.
3. Ne perite ispod tekućom vodom. Za čišćenje nemojte da koristite deterđente sa abrazivnim česticama ili agresivna sredstva za čišćenje kao što su aceton, amonjak, izbelivač ili alkohol
4. Uvek dobro osušite igračku. Moguća je pojava buđa ako odložite proizvod vlažnim.

➤ Skladištenje i državanje:

1. Skladištite igračku na suvom i čistom mestu. Nemojte izlagati proizvod štetnim utecajem direktnog sunčevog zračenja, kiše ili naglih promena temperature.
2. Ako uočite povređenih ili slomljenih delova na igrački ili pukotine ne njenoj površini, ne dozvolite deci da je koriste dok se kvar ne ukloni.

Proizvedeno za MONI TOYS; Proizvođač: Moni trejd D. O. O. (Мони Трејд ООД)

Adresa: Bugarska, grad Sogija, naselje Trebič, ulica Dolo br. 1

(България, гр. София, кв. Требич, ул. „Доло“ 1)

Telefon.: +359 2/ 936 07 90; Web: www.moni.bg