

**BG: Инструкции за употреба Пластмасова детска кола за яздене с музика**

**Артикулен номер: JY-Z12 Модел: SPEED**

**GB: User manual Plastic ride-on car with music**

**Item No.: JY-Z12 Model:SPEED**

**DE: Benutzerhandbuch Plastikauto mit Musik**

**Artikelnummer: JY-Z12 Modell: SPEED**

**GR: Οδηγίες χρήσης Πλαστικό αυτοκίνητο με μουσική**

**Κωδικός Προϊόντος: JY-Z12 Μοντελο:SPEED**

**RO: Instructiuni de utilizare Vehiculului din plastic de calarit pentru copii**

**Numarul articolului: JY-Z12 MODEL: SPEED**



MO  
NI

CE

**•ВАЖНО! ПРОЧЕТЕТЕ ВНИМАТЕЛНО И ЗАПАЗЕТЕ ЗА БЪДЕЩИ СПРАВКИ!**

ИНСТРУКЦИЯТА ЗА УПОТРЕБА СЪДЪРЖА ВАЖНА ИНФОРМАЦИЯ ЗА СГЛОБЯВАНЕТО, ПРАВИЛНОТО ИЗПОЛЗВАНЕ И ПОДДРЪЖКАТА НА ПРОДУКТА.

**•ИГРАЧКАТА ОТГОВАРЯ НА ИЗИСКВАНИЯТА НА ЕВРОПЕЙСКИ СТАНДАРТ EN 71-1-2-3.**

**•IMPORTANT! READ CAREFULLY AND KEEP FOR FUTURE REFERENCE!**

THE MANUAL CONTAINS IMPORTANT INFORMATION FOR ASSEMBLING, CORRECTLY USING AND MAINTENANCE OF THE PRODUCT. THE TOY RESPONDS TO THE REQUIREMENTS OF EUROPEAN STANDARD EN 71-1-2-3.

**•LESEN SIE DIESE ANLEITUNG VOR GEBRAUCH SORGFÄLTIG DURCH UND BEWAHREN SIE SIE FÜR SPÄTERES NACHSCHLAGEN. SIE ENTHÄLT WICHTIGE INFORMATIONEN.**

**•DAS SPIELZEUG REAGIERT AUF DIE ANFORDERUNGEN DES EUROPÄISCHEN STANDARDS EN 71-1-2-3.**

**•ΣΗΜΑΝΤΙΚΟ! ΔΙΑΒΑΣΤΕ ΠΡΟΣΕΚΤΙΚΑ ΚΑΙ ΚΡΑΤΗΣΤΕ ΓΙΑ ΜΕΛΛΟΝΤΙΚΕΣ ΑΝΑΦΟΡΕΣ! ΟΙ ΟΔΗΓΙΕΣ ΧΡΗΣΗΣ ΣΥΜΠΕΡΙΛΑΜΒΑΝΟΥΝ ΣΗΜΑΝΤΙΚΕΣ ΠΛΗΡΟΦΟΡΙΕΣ ΓΙΑ ΤΗΝ ΣΥΝΑΡΜΟΛΟΓΗΣΗ, ΤΗΝ ΣΩΣΤΗ ΧΡΗΣΗ ΚΑΙ ΣΥΝΤΗΡΗΣΗ ΤΟΥ ΠΡΟΪΟΝΤΟΣ.**

**•ΤΟ ΠΑΧΝΙΔΙ ΑΚΟΛΟΥΘΕΙ ΤΟ ΕΥΡΩΠΑΙΚΟ ΠΡΟΤΥΠΟ EN 71-1-2-3.**

**•IMPORTANT! CITIȚI CU ATENȚIE ȘI PĂSTRAȚI PENTRU REFERINȚE ULTERIOARE.**

INSTRUCȚIUNEA DE UTILIZARE CONȚINE INFORMAȚII IMPORTANTE CU PRIVIRE LA ASAMBLAREA, UTILIZAREA ȘI ÎNTREȚINEREA CORESPUNZĂTOARE A PRODUSELOR.

**•VEHICULULUI DIN PLASTIC DE CALARIT CORESPUNDE CERINȚELOR STANDARDULUI EUROPEAN EN 71-1-2-3.**

**•ΑΤΕΝȚΙΕ! SCHEMELE ȘI FIGURILE DIN ACEASTĂ INSTRUCȚIUNE SUNT NUMAI ILLUSTRATIVE ȘI INDICATIVE ȘI PRODUSUL, PE CARE AȚI ACHIZIȚIONAT POATE DIFERĂ DE ACESTEA.**

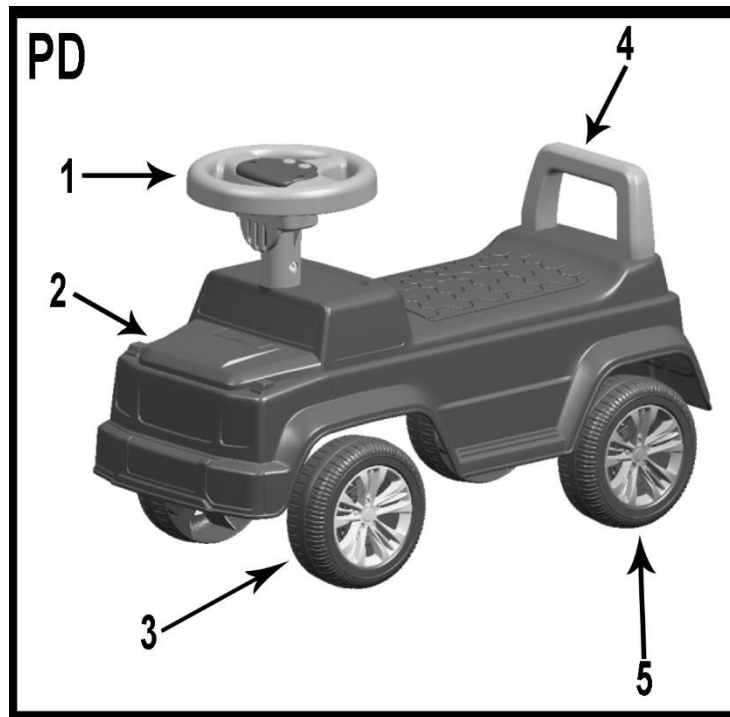

СТЪПКИ НА СГЛОБЯВАНЕ/ASSEMBLY STEPS/MONTAGESCHRITTE/ ΒΗΜΑΤΑ ΣΥΝΑΡΜΟΛΟΓΗΣΗΣ/ ASAMBLARE

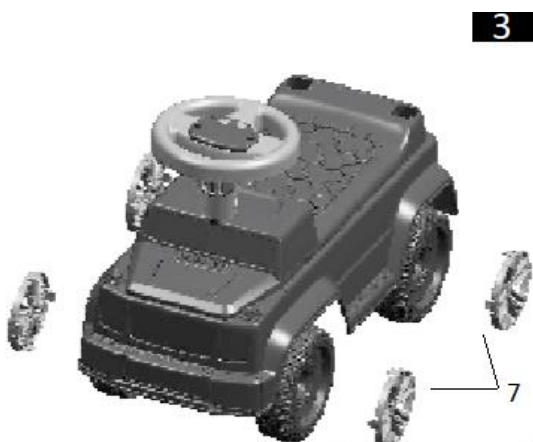
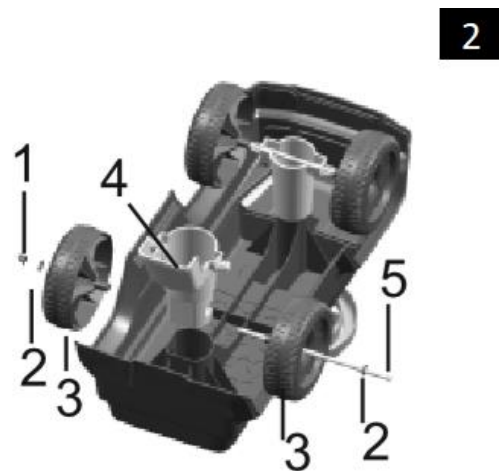
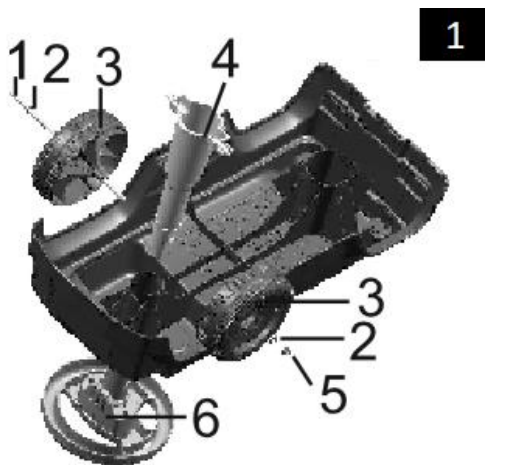

➤ **ВАЖИ САМО ЗА БЪЛГАРСКИ ПОТРЕБИТЕЛИ И НА ТЕРИТОРИЯТА НА БЪЛГАРИЯ**

➤ **ОБЩИ ИЗИСКВАНИЯ**

“Мони Трейд,, ООД дава 24 месеца търговска гаранция, което отразява нашето доверие във високото качество на нашия дизайн, инженеринг, производство и ефективността на продукта. Потвърждаваме, че този продукт е произведен в съответствие с настоящите европейски изисквания за безопасност и стандартите за качество, които са приложими за този продукт, и че този продукт е без дефекти в материалите и изработката, в момента на покупката.

Детските стоки с производител “Мони Трейд,, ООД имат срок на гаранция две години, считано от датата на закупуване на стоката. Законовият срок също е две години и е регламентиран в Закона за защита на потребителите. Същото се отнася и за детските стоки на чуждите марки, чиито официален представител за България е “Мони Трейд” ООД.

Независимо от търговската гаранция продавачът отговаря за липсата на съответствие на потребителската стока с договора за продажба съгласно гаранцията по чл. 112-115 от ЗЗП!

• Чл. 112. (1) При несъответствие на потребителската стока с договора за продажба потребителят има право да предяви рекламация, като поиска от продавача да приведе стоката в съответствие с договора за продажба. В този случай потребителят може да избира между извършване на ремонт на стоката или замяната ѝ с нова, освен ако това е невъзможно или избраният от него начин за обезщетение е непропорционален в сравнение с другия.

(2) Смята се, че даден начин за обезщетяване на потребителя е непропорционален, ако неговото използване налага разходи на продавача, които в сравнение с другия начин на обезщетяване са неразумни, като се вземат предвид:

1. стойността на потребителската стока, ако нямаше липса на несъответствие;
2. значимостта на несъответствието;
3. възможността да се предложи на потребителя друг начин на обезщетяване, който не е свързан със значителни неудобства за него.

• Чл. 113. (1) (Нова - ДВ, бр. 18 от 2011 г.) Когато потребителската стока не съответства на договора за продажба, продавачът е длъжен да я приведе в съответствие с договора за продажба.

(2) (Предишна ал. 1 - ДВ, бр. 18 от 2011 г.) Привеждането на потребителската стока в съответствие с договора за продажба трябва да се извърши в рамките на един месец, считано от предявяването на рекламацията от потребителя.

(3) (Предишна ал. 2, изм. - ДВ, бр. 18 от 2011 г.) След изтичането на срока по ал. 2 потребителят има право да развали договора и да му бъде възстановена заплатената сума или да иска намаляване на цената на потребителската стока съгласно чл. 114.

(4) (Предишна ал. 3 - ДВ, бр. 18 от 2011 г.) Привеждането на потребителската стока в съответствие с договора за продажба е безплатно за потребителя. Той не дължи разходи за експедиране на потребителската стока или за материали и труд, свързани с ремонта ѝ, и не трябва да понеса значителни неудобства.

(5) (Предишна ал. 4 - ДВ, бр. 18 от 2011 г.) Потребителят може да иска и обезщетение за претърпените вследствие на несъответствието вреди.

• Чл. 114. (1) При несъответствие на потребителската стока с договора за продажба и когато потребителят не е удовлетворен от решаването на рекламацията по чл. 113, той има право на избор между една от следните възможности:

1. разваляне на договора и възстановяване на заплатената от него сума;
2. намаляване на цената.

(2) Потребителят не може да претендира за възстановяване на заплатената сума или за намаляване цената на стоката, когато търговецът се съгласи да бъде извършена замяна на потребителската стока с нова или да се поправи стоката в рамките на един месец от предявяване на рекламацията от потребителя.

(3) (Нова – ДВ, бр. 61 от 2014 г., в сила от 25.07.2014 г.) Търговецът е длъжен да удовлетвори искане за разваляне на договора и да възстанови заплатената от потребителя сума, когато след като е удовлетворил три рекламации на потребителя чрез извършване на ремонт на една и съща стока, в рамките на срока на гаранцията по чл. 115, е налице следваща поява на несъответствие на стоката с договора за продажба.

(4) (Предишна ал. 3 – ДВ, бр. 61 от 2014 г., в сила от 25.07.2014 г.) Потребителят не може да претендира за разваляне на договора, ако несъответствието на потребителската стока с договора е незначително.

• Чл. 115. (1) Потребителят може да упражни правото си по този раздел в срок до две години, считано от доставянето на потребителската стока.

(2) Срокът по ал. 1 спира да тече през времето, необходимо за поправката или замяната на потребителската стока или за постигане на споразумение между продавача и потребителя за решаване на спора.

(3) Упражняването на правото на потребителя по ал. 1 не е обвързано с никакъв друг срок за предявяване на иск, различен от срока по ал. 1.

➤ **ЗА СТОКИ В ГАРАНЦИОНЕН СРОК Е МНОГО ВАЖНО ДА ЗНАЕТЕ**

• **НЕОБХОДИМО Е ДА ЗАПАЗИТЕ КАСОВАТА БЕЛЕЖКА И/ИЛИ ФАКТУРАТА, ИЗДАДЕНИ ВИ ОТ ТЪРГОВЕЦА ПРИ ЗАКУПУВАНЕТО НА СТОКАТА ПРЕЗ ЦЕЛИЯ СРОК НА ГАРАНЦИЯ.**

• **КОГАТО В ГАРАНЦИОННИЯ СРОК УСТАНОВИТЕ НЕСЪОТВЕТСТВИЕ, ДЕФЕКТ ИЛИ ПРОБЛЕМ ПРИ УПОТРЕБАТА НА СТОКАТА, ЗАДЪЛЖИТЕЛНО ТРЯБВА ДА ПРЕДОСТАВИТЕ КАСОВАТА БЕЛЕЖКА И/ИЛИ ФАКТУРАТА, ЗА ДА БЪДЕ ПРИЕТА И РЕГИСТРИРАНА РЕКЛАМАЦИЯТА ОТ ТЪРГОВЕЦА ИЛИ УПЪЛНОМОЩЕНО ОТ НЕГО ЛИЦЕ.**

• **БЕЗ КАСОВА БЕЛЕЖКА ГУБИТЕ ПРАВАТА СИ ЗА ГАРАНЦИОННО И БЕЗПЛАТНО ОБСЛУЖВАНЕ И ВСИЧКИ РАЗХОДИ И ДЕЙСТВИЯ ЗА ОТСТРАНЯВАНЕ НА НЕСЪОТВЕТСТВИЕ, ДЕФЕКТ ИЛИ ПРОБЛЕМ, ВКЛЮЧИТЕЛНО ЗА ТРАНСПОРТ ДО СПЕЦИАЛИЗИРАН СЕРВИЗ, ЩЕ БЪДАТ ЗА ВАША СМЕТКА.**

• **ПРЕДИ ДА ПРЕДЯВИТЕ РЕКЛАМАЦИЯ, ТРЯБВА ДА СЕ УВЕРИТЕ, ЧЕ СТОКАТА Е С ВАЛИДЕН СРОК ЗА ГАРАНЦИОННО ОБСЛУЖВАНЕ. ЗА ЦЕЛТА Е НЕОБХОДИМО ДА ПРОВЕРИТЕ ДАТАТА НА ЗАКУПУВАНЕТО НА СТОКАТА ОТ КАСОВАТА БЕЛЕЖКА И/ИЛИ ФАКТУРАТА, ИЗДАДЕНИ ВИ ПРИ ПОКУПКАТА Ъ.**

• **ПОТРЕБИТЕЛЯТ НЕ МОЖЕ ДА ПРЕТЕНДИРА ЗА ВЪЗСТАНОВЯВАНЕ НА ЗАПЛАТЕНАТА СУМА ИЛИ ЗА НАМАЛЯВАНЕ НА ЦЕНАТА, КОГАТО ЗА ОТСТРАНЯВАНЕ НА НЕСЪОТВЕТСТВИЕТО ТЪРГОВЕЦЪТ ПРЕДЛОЖИ ДА СЕ ИЗВЪРШИ РЕМОНТ НА СТОКАТА ИЛИ ДА Я ЗАМЕНИ С НОВА.**

• **ДНИТЕ ЗА РЕМОНТ НА СТОКАТА СЕ ПРИБАВЯТ КЪМ ГАРАНЦИОННИЯ СРОК.**

• **ПОТРЕБИТЕЛЯТ НЕ МОЖЕ ДА ПРЕТЕНДИРА ЗА РАЗВАЛЯНЕ НА ДОГОВОРА ЗА ПРОДАЖБА, КОГАТО НЕСЪОТВЕТСТВИЕТО НА СТОКАТА С ДОГОВОРА Е НЕЗНАЧИТЕЛНО.**

• **ПРИВЕЖДАНЕТО НА СТОКАТА В СЪОТВЕТСТВИЕ С ДОГОВОРА ЗА ПРОДАЖБА СЕ ИЗВЪРШВА В РАМКИТЕ НА ЕДИН МЕСЕЦ, СЧИТАНО ОТ ДАТАТА НА ПРЕДЯВЯВАНЕ НА РЕКЛАМАЦИЯТА. ТОВА Е РЕГЛАМЕНТИРАНИЯТ МАКСИМАЛЕН СРОК В ЗАКОНА ЗА ЗАЩИТА НА ПОТРЕБИТЕЛИТЕ.**

• **ПРИВЕЖДАНЕТО НА СТОКАТА В СЪОТВЕТСТВИЕ С ДОГОВОРА ЗА ПРОДАЖБА Е БЕЗПЛАТНО ЗА ПОТРЕБИТЕЛЯ. ПОТРЕБИТЕЛЯТ НЕ ДЪЛЖИ РАЗХОДИ ЗА ТРАНСПОРТИРАНЕ НА ПРОДУКТА, ЗА РЕЗЕРВНИ ЧАСТИ, МАТЕРИАЛИ И ТРУД, СВЪРЗАНИ С РЕМОНТА И ГАРАНЦИОННОТО ОБСЛУЖВАНЕ.**

• **ТЪРГОВЕЦЪТ Е ДЪЛЖЕН ДА УДОВЛЕТВОРИ ИСКАНЕ ЗА РАЗВАЛЯНЕ НА ДОГОВОРА И ДА ВЪЗСТАНОВИ ЗАПЛАТЕНАТА ОТ ПОТРЕБИТЕЛЯ СУМА, КОГАТО СЛЕД КАТО Е УДОВЛЕТВОРИЛ ТРИ РЕКЛАМАЦИИ НА ПОТРЕБИТЕЛЯ ЧРЕЗ ИЗВЪРШВАНЕ НА РЕМОНТ НА ЕДНА И СЪЩА СТОКА, В РАМКИТЕ НА ГАРАНЦИОННИЯ СРОК Е НАЛИЦЕ СЛЕДВАЩА ПОЯВА НА НЕСЪОТВЕТСТВИЕ НА СТОКАТА С ДОГОВОРА ЗА ПРОДАЖБА.**

•ИНФОРМИРАЙТЕ СЕ ОТ ТЪРГОВЕЦА ИЛИ ПРОИЗВОДИТЕЛЯ КАКВО ИЛИ КОИ ЧАСТИ ОТ СТОКАТА НЕ ПОДЛЕЖАТ НА ГАРАНЦИОННО ОБСЛУЖВАНЕ.

➤ **ГАРАНЦИЯТА ОТПАДА И РЕКЛАМАЦИЯТА НЕ СЕ ОБСЛУЖВА БЕЗПЛАТНО КОГАТО:**

- НЕ СТЕ ЗАПАЗИЛИ КАСОВАТА БЕЛЕЖКА И/ИЛИ ФАКТУРАТА.
- НЕ СА СПАЗЕНИ УКАЗАНИЯТА ОТ ИНСТРУКЦИИТЕ ЗА СГЛОБЯВАНЕ, МОНТАЖ И ПРОФИЛАКТИКА.
- НЕ СА СПАЗЕНИ УКАЗАНИЯТА ОТ РЪКОВОДСТВОТО ОТНОСНО ПОДДРЪЖКАТА И ПРАВИЛНАТА УПОТРЕБА.
- СТОКАТА Е НЕПРАВИЛНО ИЛИ ЧАСТИЧНО СГЛОБЕНА.
- ИМА ПОВЪРХНОСТНИ НАРАНЯВАНИЯ, ПОЛУЧЕНИ ПО ВРЕМЕ НА ЕКСПЛОАТАЦИЯТА НА СТОКАТА, ПРИ ПРЕНАСЯНЕ, ТРАНСПОРТ ИЛИ СЪХРАНЕНИЕ.
- ПОВРЕДАТА Е ВЪЗНИКНАЛА ВСЛЕДСТВИЕ НА НЕБРЕЖНА ЕКСПЛОАТАЦИЯ, ПРЕТОВАРВАНЕ, СЪХРАНЕНИЕ В НЕПОДХОДЯЩА СРЕДА.
- ПОВРЕДАТА Е ВЪЗНИКНАЛА ВСЛЕДСТВИЕ НА УПОТРЕБА НА СТОКАТА ЗА ЦЕЛИ, РАЗЛИЧНИ ОТ ПРЕДНАЗНАЧЕНИЕТО ѝ - НАПРИМЕР ЗА ТЕСТОВЕ, ДЕМОНСТРАЦИИ, ОТДАВАНЕ ПОД НАЕМ И ДР.
- СТОКАТА Е РЕМОНТИРАНА В НЕОПРАВНОМОЩЕН ОТ ПРОИЗВОДИТЕЛЯ СЕРВИЗ ИЛИ ОТ ДРУГИ ЛИЦА.
- ИМА ИЗВЪРШЕНА ПРОМЯНА ИЛИ МОДИФИКАЦИЯ НА КОНСТРУКЦИЯТА.
- ПОВРЕДАТА Е ПОЛУЧЕНА ВСЛЕДСТВИЕ НА МОНТИРАНИ ОТ ПОТРЕБИТЕЛЯ ЧАСТИ И АКСЕСОАРИ, РАЗЛИЧНИ ОТ СПЕЦИФИКАЦИЯТА НА СТОКАТА ПРИ ПРОДАЖБАТА.
- ДЕФЕКТИТЕ СА ПОЛУЧЕНИ В РЕЗУЛТАТ НА ВЪЗДЕЙСТВИЕ НА ВЪНШНИ СИЛИ – ПРИРОДНИ БЕДСТВИЯ, СЧУПВАНИЯ СЛЕД УДАР С ТЪВЪРД ПРЕДМЕТ ИЛИ КАТАСТРОФА, ПРОМИШЛЕНИ ИЗПАРИЕНИЯ, АГРЕСИВНИ МИЕЩИ ПРЕПАРАТИ И ДР. ПОДОБНИ.

➤ **ОБСТОЯТЕЛСТВА, ПРИ КОИТО ГАРАНЦИЯТА НА СТОКАТА СЕ ЗАПАЗВА, НО ЗА ЕДНА ЧАСТ ОТ ПОВРЕДЕНИТЕ ЧАСТИ, КОИТО ПОДЛЕЖАТ НА АМОРТИЗАЦИЯ ПО ВРЕМЕ НА НОРМАЛНАТА ЕКСПЛОАТАЦИЯ НА СТОКАТА, СЪЩИТЕ ЧАСТИ И РЕМОНТЪТ СЕ ЗАПЛАЩАТ ОТ ПОТРЕБИТЕЛЯ.**

ТАКИВА ЧАСТИ ЗА ПЛАСТМАСОВИ КОЛИ ЗА БУТАНЕ/ ЯЗДЕНЕ СА: СПУКАНИ, СКЪСАНИ ИЛИ ПРОТРИТИ ГУМИ, СПУКАНИ ПЛАСТМАСОВИ ЧАСТИ, ПОВРЕДЕНИ ЧАСТИ В СЛЕДСТВИЕ НА ПРЕТОВАРВАНЕ, СКЪСАНИ СЕННИЦИ.

➤ **Преди да предприемете действия за рекламация на стока в гаранционен срок,** закупена от електронния ни магазин или наш контрагент проверете дали стоката отговаря на описаните до тук условия. Обърнете особено внимание на обстоятелствата, при които гаранцията отпада, както и за частите, които подлежат на амортизация и в периода на гаранция се заплащат.

➤ **За да изпратите стоката и рекламацията да бъде приета, Вие задължително трябва:**

1. Да почистите добре стоката и в пълна окомплектовка да я поставите в подходяща за транспортиране опаковка, по възможност в оригиналната опаковка, за да предпазите стоката от увреждане при транспорт.

2. В опаковката да поставите следните документи и данни:

- копие на касовата бележка /финансов бон/ и фактура, издадени Ви при закупуването на стоката;
- гаранционна карта;
- други документи, ако разполагате с такива – например протоколи, актове, експертни заключения и др., които установяват несъответствието на стоката с договореното или установяват претенцията Ви по основание и размер
- описание на несъответствието според Вас - дефектът или проблемът при употребата на стоката

➤ **ДЕЙСТВИЯ ЗА ОТСТРАНЯВАНЕ НА НЕСЪОТВЕТСТВИЕ НА СТОКА С ГАРАНЦИЯ**

След като търговецът получи стоката, обект на рекламация, задължително я вписва в регистъра на предявените рекламации.

Привеждането на стоката в съответствие с договора за продажба е безплатно за потребителя. В случай, че са изпълнени изброените условия и рекламацията е основателна, се предприемат действия за отстраняване на несъответствието, като потребителят не дължи разходи за експедиране на стоката, за резервни части, материали и труд, свързани с ремонта и гаранционното обслужване.

**Когато рекламацията е неоснователна, разходите за експедиране на стоката са за сметка на потребителя.**

**При наличие на обстоятелства, които са основание за отпадане на гаранцията, отстраняването на несъответствие се осъществява срещу заплащане и само след изричното съгласие на потребителя.**

Максималният срок за отстраняване на несъответствието е един месец, считано от датата на предявяване на рекламацията. След сервизните действия по предявената рекламация (преглед на доставената стока и придружаващите документи, оценка за основателност на рекламацията, ремонт), се издава акт за удовлетворяване на рекламацията. Екземпляр от този акт, стоката и приложените към нея документи, се изпращат на потребителя.

Търговската гаранция не оказва влияние върху правата на потребителите. Независимо от търговската гаранция продавачът отговаря за липсата на съответствие на стоката с договора за продажба съгласно чл.119 ЗЗП.

Име на клиента : ..... Адрес:.....

Име на търговския обект:.....

Дата на продажба: ..... Име на модела: .....

Подпис и печат на продавача: .....

Дата на извършен гаранционен ремонт..... Извършил ремонта: .....

Описание на повредата: .....

Становище:.....

## I. ВНИМАНИЕ

- **Внимание!** Съдържа малки части. Опасност от задавяне.
- Трябва да се внимава при разопаковането и сглобяването на играчката. Дръжте децата далеч от Вас, когато извършвате тези действия.
- Риск от задушаване! Пазете найлоновите опаковки далеч от децата.
- Не позволявайте на детето да сваля стикерите, ако има такива залепени по продукта, и да ги глта.
- Материалите, от които е изработен продуктът, са подходящи и безопасни за здравето на децата.

## II. ПРЕДУПРЕЖДЕНИЯ И ПРЕПОРЪКИ ЗА БЕЗОПАСНА УПОТРЕБА

1. **Внимание!** Да се употребява само при пряк надзор на възрастен.
2. Количката за бутане е проектирана за деца на възраст от 18 до 72 месеца с тегло до 25 кг. Продуктът няма достатъчно сила да поддържа свръхтегло.
3. Продуктът е проектиран за употреба само от едно дете.
4. Сглобяването трябва да се извърше от възрастен. Продуктът съдържа малки или остри и изпъкнали части.
5. **Внимание!** По време на сглобяването не трябва да присъстват деца под 6 месеца! Опасност от задавяне! Малки части.
6. Възрастен трябва да борави с батериите.
7. Да не се използва по платното за движение на превозни средства.
8. Да не се използва по наклонени и стръмни площи или стълбища, в близост до плувни басейни или други водни тела. Да се кара само по равни терени и обезопасени площадки.
9. Не позволявайте на друго дете да бутта колата, докато Вашето дете я използва.
10. Периодично проверявайте състоянието и целостта на отделните детайли. В случай на повреда е възможно нараняване на вашето дете.
11. Проверявайте редовно, за да видите дали гайката и болтът на волана са затегнати здраво и са безопасни.
12. Опасности могат да възникнат, ако продуктът не се сглоби правилно.
13. По време на употреба на играчката трябва да се носят обувки.
14. Играчката е в съответствие със стандарт EN71 и отговаря на съществените изисквания за “Обща безопасност на продукта”.
15. Риск от задушаване или удушаване. Отстранете всички найлонови опаковки веднага след разопаковането на продукта.

## III. БОРАВЕНЕ С БАТЕРИЯТА

1. С батерията трябва да борави възрастен. Не позволявайте децата да си играят с батериите.
2. Винаги махайте изтощените батерии и не ги изхвърляйте заедно с битовия отпадък, а на определените за целта места. Те са рециклируеми.
3. Използвайте батерии само AA 1,5V батерии.
4. Препоръчват се алкални батерии.
5. Ако не използвате продукта за дълго време, винаги изваждайте батериите.
6. Когато сменяте с нови батерии, винаги сменяйте всички батерии. Децата не трябва да присъстват по време на смяната на батериите.
7. Не смесвайте стари с нови батерии.
8. Не смесвайте алкални, стандартни (Въглерод - Цинкови ), или презаредими (Никел – Кадмиеви) батерии.
9. Не слагайте батериите в огън, тъй като те може да избухнат или да протекат.

## IV. ПОЧИСТВАНЕ И ПОДДРЪЖКА НА ПРОДУКТА

### ❖ ПОЧИСТВАНЕ:

1. Почиствайте продукта редовно.
2. Не използвайте разяждащи силни почистващи препарати или препарати на спиртна основа и такива, съдържащи абразивни частици.
3. Почиствайте с мека влажна кърпа. Винаги след това подсушавайте със суха мека кърпа.

### ❖ ПОДДРЪЖКА И СЪХРАНЕНИЕ:

1. Проверявайте редовно продукта за счупени, отчупени или повредени части. Ако откриете такива, не използвайте продукта, докато не се отстрани повредата.
2. При повреда се свържете с търговския обект, от който сте закупили продукта или вносителя.
3. Не ремонтирайте сами! Не правете модификации или промени по продукта! Това може да застраши здравето на Вашето дете.
4. Проверявайте редовно дали основните части на количката са в изправност (кормило, основен корпус и колела).
5. Пазете продукта от продължително излагане на пряка слънчева светлина, както и от преки източници на топлина.
6. Съхранявайте на сухо и проветриво място, далеч от преки източници на топлина – открити огнища, готварски печки и отоплителни уреди.

## V. ЧАСТИ НА ПРОДУКТА – ВИЖТЕ НА СТРАНИЦА 1

На фигура PD са означени следните части: 1. Кормило; 2. Корпус; 3. Предни Гуми; 4. Облегалка; 5. Задни гуми;

## VI. ИНСТРУКЦИИ ЗА СГЛОБЯВАНЕ НА ПРОДУКТА

- Внимателно прочетете инструкциите преди да започнете да сглобявате продукта.
- Следвайте точно отделните стъпки на сглобяване и проверявайте след всяко действие дали сте фиксирали отделните части здраво.

- Схемите в тази инструкция са илюстративни.** Производителят си запазва правото да променя начина на сглобяване с цел подобряване на продукта, без предварително да уведомява крайния потребител.

### 1. Стъпка 1 – Вижте Фигура 1 – Поставяне на предните колела и кормилото:

- Кормило:** Промушете горния край на кормилния вал през отвора в предната част на корпуса. Сложете кормилото на върха на кормилната вилка. Подравнете отворите за фиксиращия винт, които се намират на кормилото и кормилната вилка. Промушете винт и го затегнете с гайка и отвертка.

- Предни гуми:** Промушете предната ос през отворите в предната вилка. Сложете по едно колело от всяка страна на оста. Сложете по една шайба от двете страни на оста. Фиксирайте гумите с помощта на шплент. Поставете по един декоративен тас на всяка една от гумите.

### 2. Стъпка 2 – Вижте Фигури 2 и 3 – Монтиране на задните гуми:

Промушете задната ос през отворите на задната част на корпуса. От всяка страна на оста поставете колело и след това по една шайба. Фиксирайте гумите с помощта на щифт. Накрая поставете по един декоративен тас.

### 3. Стъпка 3 – Вижте Фигура 4 – Монтиране на облегалката:

Сложете облегалката в задната част на корпуса на колата. Натиснете внимателно надолу, докато се фиксира.

## VII. ПОСТАВЯНЕ НА БАТЕРИИТЕ

**1. ВНИМАНИЕ!** При поставянето на батериите не трябва да присъстват деца!

2. В комплекта не са включени батерии.

3. Отвъртете винтовете на капака на отделението за батерии с помощта на отвертка и го оставете настрана.

4. След това поставете 2 x AA 1.5 V батерии в отделението, като спазвате правилния поляритет (+/-) при поставянето им, означен на дъното на отделението.

5. Поставете обратно капачето на отделението за батерии и го застопорете с помощта на винта.

**Вносител:** Мони Трейд ООД

**Адрес:** България, гр. София, кв. Требич, ул. Доло 1

**Тел:** 02/ 936 07 90 ; **Web:** www.moni.bg

## I. WARNING

- **Warning!** It contains small parts. Suffocation hazard.
- It must be careful while you unpack and assemble the toy. Keep the children away from you, when you do these actions.
- Suffocation hazard! Keep the plastic packages away from children..
- Do not allow to the child to take off the stickers if there are any over the product and to swallow them.
- The materials, which the product is made of, are suitable and safe for children's health.

## II. WARNINGS AND REFERENCES FOR SAFETY USAGE

1. **Warning!** To be used under the direct supervision of an adult.
2. This ride-on car is suitable for children aged 18 to 72 months, weighing up to 25 kg. The product cannot support extra weight!
3. The toy is intended for use by one child only.
4. The assembly and installation should be performed by an adult. The product contains small or sharp and protruding parts.
5. **Warning!** During assembly children under 6 months should not be present. Choking hazard! Small parts.
6. The batteries must be handled by an adult only.
7. Not to be used in traffic.
8. Not to be used on steep slopes or near stairs, near swimming pools or other water bodies. Use the product only on even grounds and safe areas.
9. Do not allow another child to push the ride-on car while your child uses it.
10. Check regularly the condition of each part. In case of damage there is a risk of injuring your child.
11. Check regularly whether the nut and bolt on the steering wheel are fixed tightly and do not represent any danger.
12. If the product is not assembled properly this may lead to danger.
13. Do not allow the child to use the ride – on car barefoot.
14. The toy complies with Standard EN71 and meets the essential requirements for "General safety of the product".
15. Risk of suffocation. Remove all plastic packing immediately after unpacking the product.

## III. HANDLING OF THE BATTERY

1. The battery should be handled by an adult only. Do not allow the children to play with the batteries.
2. Always remove the discharged batteries and do not throw them away with the household waste, use the places designated for that purpose. They are recyclable.
3. Use AA 1.5V batteries only.
4. Alkaline batteries are recommended.
5. Always remove the batteries, if you will not use the product for a long period of time.
6. When you replace the batteries always replace them with new ones, always replace all batteries. Children should not be present while you are replacing the batteries.
7. Do not mix old batteries with new ones.
8. Do not mix alkaline, standard (Carbon - Zinc), or rechargeable (Nickel – Cadmium) batteries.
9. Do not throw the batteries in fire, because they may blow up or leak.

## IV. CLEANING AND MAINTENANCE OF THE PRODUCT

### ❖ CLEANING:

1. Regularly clean the product.
2. Do not use corrosive power cleaning agents or cleaning agents on alcoholic base and those, containing abrasive particles.
3. Clean with soft wet cloth. Always dry with dry soft cloth after this.

### ❖ MAINTENANCE AND STORAGING:

1. Regularly check the product for broken or damaged parts. If you find any, do not use the product, until you remove the damage.
2. In case of damage, please contact the trade agent, which you bought the product from or the importer.
3. Do not repair by yourself! Do not make any modifications or changes over the product! This can threaten your child's health.
4. Regularly check whether the main parts of the car are in good condition (steering wheel, main corpse and wheels).
5. Keep the product from prolong exposure on sunlight, as also from heating sources.
6. Storage on dry and windy place, away from direct heating sources – open fires, cooking ovens and heating appliances.

## V. PARTS OF THE PRODUCT – LOOK PAGE 1

On figure PD are marked the following parts: 1. Steering wheel; 2. Car body; 3. Front wheels; 4. Backrest; 5. Rear wheels.

## VI. INSTRUCTIONS FOR ASSEMBLING OF THE PRODUCT

- Carefully read the instructions before starting to assemble the product.
- Follow exactly the separate steps of assembling and check after each action whether you have fixed the separate parts well.
- The schemes in this manual are only illustrative. The manufacturer keeps his right to change the way of assembling the product, without notifying the customer in advance.

### **1. Step 1 – See Figure 1 – Installing the front wheels and the steering wheel:**

• **Installing the steering wheel:** Insert the upper end of the front fork through the opening in the front part of the car body. Place the steering wheel on top of the fork. Align the openings for the fixing screw on the steering wheel and steering fork. Fix it using screw, nut and screwdriver.

• **Installing the front wheels:** Insert the front axle through the openings of the front fork. Attach one wheel to each side of the axle. Then put on each side washers. Use cotter pin to fix the wheels. Attach the decorative wheel caps to the wheels.

**2. Step 2 – See Figures 2 and 3 – Installing the rear wheels:** Insert the rear axle through the openings in the rear part of the car body. On each side of the axle place wheel and then washer. Fix the wheels using cotter pin. Finish with placing the decorative wheel caps on each wheel.

**3. Step 3 – See Figure 4 – Installing the backrest:** Place the backrest in the back part of the car body. Press carefully down until it is fixed.

## VII. REPLACEMENT OF THE BATTERIES

**1. WARNING!** Replacement of batteries should be performed in the absence of children!

2. The batteries are not included in the set.

3. Remove the screw of the lid of the battery compartment with a screwdriver and set it aside.

4. After that place 2 x AA 1.5 V batteries in the compartment, make sure that you observe the respective polarity (+/-) when you place them, it is indicated on the scheme "REPLACEMENT OF THE BATTERIES" and also at the bottom of the compartment.

5. Replace the cover of the battery compartment and secure it with the screw.

**Importer:** Moni Trade LTD

**Address:** Bulgaria, city of Sofia, Trebich quarter, 1 Dolo str.

**Tel:** +359 2/ 936 07 90; **Web:** www.moni.bg



## I. WARNUNG

- Diese Verpackung enthält Kleinteile, die nur von einem Erwachsenen zusammengebaut werden müssen.
- Aufpassen bei dem Auspacken und Zusammenbau des Spielzeugs. Halten Sie die Kinder außerhalb Ihrer Reichweite, wenn Sie das Spielzeug auspacken oder zusammenbauen.
- Alle Kunststoffhüllen außerhalb der Reichweite von Kindern verwahren und das Produkt in ihrer Abwesenheit zusammenbauen.
- Lassen Sie das Kind nicht die Aufkleber entfernen, falls solche auf dem Produkt vorhanden sind, und diese schlucken.
- Das Produktmaterial ist für Kinder geeignet und für ihre Gesundheit nicht schädlich.
- Setzen Sie das Produkt nicht längerer Einwirkung direkter Sonneneinstrahlung und direkten Wärmequellen aus. Verwahren Sie das Produkt an einem trockenen und gut belüfteten Ort.
- Erlauben Sie dem Kind nicht sich auf dem Rutscher aufzuheben. Das Kind soll das Lenkrad immer halten, wenn es sich in dem Rutscher befindet.

## II. SICHERHEITS UND WARNHINWEISE

1. Benutzung unter unmittelbarer Aufsicht von Erwachsenen.
2. Der Rutscher wurde für Kinder im Alter zwischen 18 und 72 Monaten ausgelegt, die ein Körpergewicht bis 25 kg haben, da das Produkt ein Übergewicht nicht aushalten kann.
3. Zur Vermeidung einer Verletzungsgefahr ist das Produkt so ausgelegt, dass nur ein Kind es nutzen kann.
4. Für die Sicherheit Ihres Kindes: der Zusammenbau und die Montage dieses Spielzeugs dürfen nur von einem Erwachsenen ausgeführt werden, da das Produkt kleine oder scharfe und hinausragende Teile enthält.
5. Nur Erwachsene können die Batterien bedienen.
6. Den Rutscher nicht auf Straßen, Kreuzungen, Einfahrten und nicht in der Nähe von Schwimmbädern, Treppen, staubigen oder abschüssigen Strecken verwenden. Verwenden Sie das Spielzeug nicht in der Nähe von Wärmequellen – offenen Herden, Heizkörpern und Kochherden.
7. Kontrollieren Sie das Produkt regelmäßig, um ein Umstürzen oder Herunterfallen des Kindes zu vermeiden.
8. Überprüfen Sie regelmäßig die Mutter und den Bolzen des Lenkrads auf ihren Festsitz und ihre Sicherheit.
9. Ein unkorrekter Zusammenbau des Produkts kann Gefahren hervorrufen.  
Achten Sie darauf, dass das Kind stets Schuhe trägt, wenn es mit diesem Spielzeug spielt.
11. Das Spielzeug entspricht der Norm EN71 und den wesentlichen Anforderungen für „Allgemeine Produktsicherheit“.
12. Sämtliche Plastikverpackungen sind gleich nach dem Auspacken zu entsorgen, um eine Erstickungsgefahr zu vermeiden.

## III. WICHTIGE HINWEISE ÜBER DIE BATTERIEN

1. Nur ein Erwachsener darf mit den Batterien umgehen. Lassen Sie die Kinder nicht mit den Batterien spielen.
2. Ausgelaufene Batterien sind unbedingt zu entfernen und vorschriftsgemäß, nicht mit dem Hausmüll, zu entsorgen. Diese Batterien sind wiederverwertbar.
3. Verwenden Sie nur Batterien vom Typ AA.
4. Wir empfehlen Alkalibatterien.
5. Entfernen Sie die Batterien aus dem Spielzeug, wenn Sie es längere Zeit nicht benutzen.
6. Wenn Sie alte durch neue Batterien austauschen, immer alle Batterien austauschen. Kinder müssen bei dem Austausch nicht anwesend sein.
7. Nicht alte und neue Batterien mischen.
8. Nicht Alkali-, Standard (Kohlewasserstoff – Zink) oder nicht wiederaufladbare (Nickel – Kadmiun) mischen.
9. Batterien nicht ins Feuer werfen, weil sie explodieren oder auslaufen können.

## IV. REINIGUNG UND PFLEGE DES PRODUKTS

### ❖ REINIGUNG:

1. Reinigen Sie das Produkt regelmäßig.
2. Benutzen Sie für die Reinigung keine ätzenden und starken Reinigungsmittel oder solche auf Spiritusbasis oder Scheuermittel.
3. Reinigen Sie das Produkt mit einem weichen feuchten Tuch und anschließend immer mit einem weichen trockenen Tuch.

### ❖ PFLEGE DES PRODUKTS:

1. Kontrollieren Sie regelmäßig das Produkt auf gebrochene, abgetrennte oder beschädigte Teile. Falls Sie solche entdecken, nutzen Sie das Spielzeug nicht, solange die Störung nicht behoben ist.
2. Bei Störung bitte den Hersteller, den Importeur oder den Händler kontaktieren.
3. Das Produkt nicht selbständig reparieren, keine Änderungen oder Modifikationen vornehmen, weil sie die Sicherheit Ihres Kindes gefährden können.
4. Überprüfen Sie regelmäßig, ob die Hauptteile funktionsbereit sind (Lenkrad, Fahrzeugkörper und Räder).

## V. PRODUKTEILE - SEHEN SEITE 1

Sehen Sie Fig. PD: 1.Lenkrad; 2.Karosserie; 3. Vorderräder; 4.Rückenlehne; 5. Hinterräder.

## VI. HINWEISE ÜBER DEN ZUSAMMENBAU DES PRODUKTS

Lesen Sie bitte diese Hinweise sorgfältig durch, bevor Sie das Produkt zusammenbauen. Befolgen Sie alle Montageschritte ganz genau und kontrollieren Sie nach jeder Operation, ob die einzelnen Teile fest fixiert sind. Die Abbildungen der Baugruppe in diesem Handbuch dienen nur zur Veranschaulichung. Der Hersteller behält sich das Recht vor, die Montageart des Produkts zu ändern, ohne den Kunden vorher darüber zu informieren.

### 1.Schritt 1 -Siehe Abbildung 1:

•**Lenkrad:** Schieben Sie das obere Ende der Vordergabel durch die Öffnung in der vorderen Fahrzeugkarosserie. Legen Sie das Lenkrad auf die Gabel. Richten Sie die Öffnungen für die Befestigungsschraube am Lenkrad und an der Lenkgabel aus. 1 Schraube schieben und mit Mutter und Schraubendreher befestigen.

•**Anbringen der Vorderräder:** Schieben Sie die Vorderachse durch die Öffnungen der Vordergabel. Befestigen Sie ein Rad an jeder Seite der Achse. Setzen Sie dann auf jede Seite Buchse und Splint, um die Räder zu fixieren. Befestigen Sie die dekorativen Kunststofffelgen an den Rädern.

### 2.Schritt 2 - Siehe Abbildung 2 und 3 - Anbringen der Hinterräder:

-**Hinterräder:** Befestigen Sie den Hinterradhalter an der Karosserie. Schieben Sie die Hinterachse durch die Öffnungen in der Halterung. Auf jeder Seite der Achse ein Rad und dann eine Dichtung anbringen. Befestigen Sie die Räder mit dem Splint und setzen Sie anschließend die Zierfelgen auf.

-**3.Schritt 3 – Siehe Abbildung 3 - Rückenlehne:** Legen Sie die Rückenlehne in den hinteren Teil der Karosserie. Drücken Sie vorsichtig nach unten, bis es fest ist.

## VII. BATTERIEN EINLEGEN

**1.WARNUNG!** Kinder müssen bei dem Einlegen der Batterien nicht anwesend sein!

2.Batterien sind nicht in dem Lieferumfang enthalten.

3.Lösen Sie die Schrauben der Abdeckung des Batteriefachs mit einem Schraubendreher und legen Sie sie beiseite.

4.Legen Sie 2 x AA 1.5 V Batterien in das Batteriefach ein, indem Sie auf die richtige Polung achten (+/-), die auf dem Boden des Batteriefachs angegeben ist.

5.Bringen Sie die Abdeckung des Batteriefachs wieder und befestigen Sie diese mittels Schraube.

**Importeur:** Moni Trade GMBH

**Adresse:** Bulgarien, Stadt Sofia, Stadtviertel Trebich, Dolo Strasse Nu. 1

**Tel:** +359 2/ 936 07 90; **Web:** www.moni.bg

## I. ΠΡΟΣΟΧΗ

**•ΣΗΜΑΝΤΙΚΟ!** ΔΙΑΒΑΣΤΕ ΠΡΟΣΕΚΤΙΚΑ ΚΑΙ ΚΡΑΤΗΣΤΕ ΓΙΑ ΜΕΛΛΟΝΤΙΚΕΣ ΑΝΑΦΟΡΕΣ! ΟΙ ΟΔΗΓΙΕΣ ΧΡΗΣΗΣ ΣΥΜΠΕΡΙΛΑΜΒΑΝΟΥΝ ΣΗΜΑΝΤΙΚΕΣ ΠΛΗΡΟΦΟΡΙΕΣ ΓΙΑ ΤΗΝ ΣΥΝΑΡΜΟΛΟΓΗΣΗ, ΤΗΝ ΣΩΣΤΗ ΧΡΗΣΗ ΚΑΙ ΣΥΝΤΗΡΗΣΗ ΤΟΥ ΠΡΟΪΟΝΤΟΣ.

•ΤΟ ΠΑΧΝΙΔΙ ΑΚΟΛΟΥΘΕΙ ΤΟ ΕΥΡΩΠΑΙΚΟ ΠΡΟΤΥΠΟ EN 71-1-2-3

•**Προσοχή!** Περιέχει μικρά εξαρτήματα. Κίνδυνος κατάποσης.

•Πρέπει να προσέχετε όταν αποσυσκευάζετε και συναρμολογείτε το παιχνίδι. Κρατήστε τα παιδιά μακριά από εσάς όταν κάνετε αυτές τις ενέργειες.

•Κίνδυνος πνιγμού! Φυλάξτε τις πλαστικές συσκευασίες μακριά από τα παιδιά!

•Μην επιτρέπετε στο παιδί να αφαιρεί και να καταπίνει τα αυτοκόλλητα, εάν υπάρχουν κολλημένα στον προϊόν.

•Τα υλικά που χρησιμοποιήθηκαν για να παραχθεί το προϊόν είναι κατάλληλα και ακίνδυνα για την υγεία των παιδιών.

## II. ΠΡΟΕΙΔΟΠΟΙΗΣΕΙΣ ΚΑΙ ΣΥΣΤΑΣΕΙΣ ΓΙΑ ΑΣΦΑΛΗ ΧΡΗΣΗ

1. Το προϊόν θα πρέπει να χρησιμοποιείται μόνο υπό την άμεση επίβλεψη ενός ενήλικου.

2. Αυτό το ποδήλατο είναι κατάλληλο για παιδιά ηλικίας 18-72 μήνες, με βάρος μέχρι 25 κιλά. Το προϊόν δεν μπορεί να υποστηρίξει επιπλέον βάρος!

3. Το προϊόν είναι σχεδιασμένο έτσι ώστε μόνο ένα παιδί μπορεί να το χρησιμοποιήσει, για την αποφυγή τραυματισμών.

4. Η συναρμολόγηση και η εγκατάσταση πρέπει να εκτεληθούν από έναν ενήλικο, για να εξασφαλιστεί η ασφάλεια των παιδιών, καθώς το προϊόν περιέχει μικρά ή αιχμηρά ή προεξέχοντα μέρη.

5. Ένας ενήλικας πρέπει να χειριστεί με τις μπαταρίες.

6. Να είστε προσεκτικοί κατά την οδήγηση του αυτοκινητάκιου και να αποφευχθείτε αυτό να συμβεί κοντά στους δρόμους, διασταυρώσεις, όλες τις ζώνες κυκλοφορίας, πισίνες, σκάλες, σκονισμένες και ανώμαλες περιοχές και περιοχές με χαλίκι. Μην χρησιμοποιείτε τη συσκευή κοντά σε πηγές θερμότητας - τζάκια, θερμάστρες και κουζίνες.

7. Αν δεν γίνεται τακτική εξέταση του προϊόντος, αυτό μπορεί να οδηγήσει σε ανατροπή ή πτώση του παιδιού.

8. Ελέγχετε τακτικά για να δείτε αν το παξιμάδι και το μπουλόνι στο τιμόνι σφίγγονται καλά και είναι ασφαλή.

9. Μπορεί να προκύψουν κίνδυνοι, εάν το προϊόν δεν συναρμολογηθεί σωστά.

10. Κατά τη χρήση του παιχνιδιού πρέπει να φορούν παπούτσια.

11. Το παιχνίδι είναι σε συμφωνία με το πρότυπο EN71 και πληροί τις απαιτήσεις για τη «Γενική Ασφάλεια των Προϊόντων».

12. Όλες οι πλαστικές συσκευασίες πρέπει να αφαιρεθούν αμέσως μετά την αποσυσκευασία του προϊόντος, για την αποφυγή ασφυξίας ή στραγγαλισμού των παιδιών.

## III. ΛΕΙΤΟΥΡΓΙΑ ΜΕ ΤΗ ΜΠΑΤΑΡΙΑ

1. Με την μπαταρία θα πρέπει να λειτουργούν ενήλικοι. Μην αφήστε τα παιδιά να παίζουν με τις μπαταρίες.

2. Πάντα να αφαιρείτε τις χρησιμοποιημένες μπαταρίες και μην απορρίψτε τα με τα οικιακά απορρίμματα, αλλά στους σαφώς προσδιορισμένους για το σκοπό τόπους. Είναι ανακυκλώσιμα.

3. Χρησιμοποιείτε μόνο μπαταρίες τύπου AA.

4. Συνιστούνται αλκαλικές μπαταρίες.

5. Αν δεν χρησιμοποιείτε το προϊόν για μεγάλο χρονικό διάστημα, πάντα αφαιρέστε τις μπαταρίες.

6. Ελέγχετε τακτικά εάν τα βασικά μέρη του αμαξίου είναι σε ορθή κατάσταση λειτουργίας ( τιμόνι, σασί και ρόδες).

7. Φυλάξτε το προϊόν από συνεχόμενη έκθεση σε απευθείας ηλιακό φως, όπως και από απευθείας πηγές θερμότητας;

8. Κατά την αντικατάσταση με νέες μπαταρίες, αντικαθιστάτε πάντα όλες τις μπαταρίες. Τα παιδιά δεν πρέπει να παρουσιασθούν κατά τη διάρκεια της αντικατάστασης μπαταριών.

9. Μην αναμιγνύετε παλιές με καινούριες μπαταρίες

10. Μην αναμιγνύετε αλκαλικές, πρότυπα (άνθρακα - ψευδάργυρου) ή επαναφορτιζόμενες (νικελίου - καδμίου) μπαταρίες.

11. Μην τοποθετείτε τις μπαταρίες στη φωτιά καθώς μπορεί να εκραγούν ή να διαρρέουν.

## IV. ΚΑΘΑΡΙΣΜΟΣ ΚΑΙ ΣΥΝΤΗΡΗΣΗ ΤΟΥ ΠΡΟΪΟΝΤΟΣ

### ❖ ΚΑΘΑΡΙΣΜΟΣ

1. Καθαρίζετε το προϊόν τακτικά.

2. Μην χρησιμοποιείτε δυνατά καθαριστικά ή καθαριστικά με βάση το οινόπνευμα ή τέτοια με λειαντικά σωματίδια

3. Καθαρίζετε με μαλακή υγρή πετσέτα.. Πάντα μετά από αυτό στεγνώνετε με στεγνή μαλακή πετσέτα.

### ❖ ΣΥΝΤΗΡΗΣΗ ΚΑΙ ΑΠΟΘΗΚΕΥΣΗ:

1. Ελέγχετε τακτικά το προϊόν για σπασμένα, ραϊσμένα ή φθαρμένα μέρη. Εάν διαπιστώσετε τέτοια, μην χρησιμοποιείτε το προϊόν ώσπου να διορθωθεί η βλάβη.

2. Σε περίπτωση βλάβης επικοινωνήστε με το εμπορικό κατάστημα απ' όπου αγοράσατε το προϊόν ή με τον εισαγωγέα.

3. Μην επισκευάζετε μόνοι σας! Μην κάνετε βελτιώσεις ή αλλαγές πάνω στο προϊόν! Αυτό μπορεί να φέρει σε κίνδυνο την υγεία του παιδιού σας.

4. Ελέγχετε τακτικά εάν τα βασικά μέρη του αμαξίου είναι σε ορθή κατάσταση λειτουργίας ( τιμόνι, σασί και ρόδες)
5. Φυλάξτε το προϊόν από συνεχόμενη έκθεση σε απευθείας ηλιακό φως, όπως και από απευθείας πηγές θερμότητας.
6. Αποθηκεύστε σε στεγνό και αεριζόμενο μέρος, μακριά από απευθείας πηγές θερμότητας – ανοιχτές εστίες φωτιάς, κουζίνες μαγειρέματος και θερμομαντικές συσκευές.

#### **V. ΕΞΑΡΤΗΜΑΤΑ ΤΟΥ ΠΡΟΪΟΝΤΟΣ ΚΑΙ ΣΧΕΔΙΟ ΓΙΑ ΣΥΝΑΡΜΟΛΟΓΗΣΗ – ΔΕΙΤΕ ΣΤΗ ΣΕΛΙΔΑ 1**

Στο σχήμα PD σημειώνονται τα ακόλουθα μέρη: 1. Τιμόνι; 2. Πλαισιο; 3. Εμπρόσθιων τροχών; 4. Πίσω πλάτη; 5. Πίσω τροχοί.

#### **VI. ΟΔΗΓΙΕΣ ΓΙΑ ΣΥΝΑΡΜΟΛΟΓΗΣΗ ΤΟΥ ΠΡΟΪΟΝΤΟΣ**

- Προσεχτικά διαβάστε τις οδηγίες πριν να ξεκινήσετε να συναρμολογείτε το προϊόν.
- Ακολουθείστε ακριβώς τα βήματα συναρμολόγησης και ελέγχετε μετά από κάθε κίνηση εάν έχετε τοποθετήσει τα εξαρτήματα γερά.
- Τα συνημμένα γραφικά στις οδηγίες είναι μόνο ενδεικτικά. Ο παραγωγός έχει δικαίωμα να αλλάξει τον τρόπο συναρμολόγησης, με σκοπό τη βελτίωση του προϊόντος, χωρίς να ενημερώνει τον τελικό καταναλωτή.

##### **1. Βήμα 1 - Βλ. Εικόνα 1:**

• **Τιμόνι:** Σύρετε το επάνω άκρο του μπροστινού πιρουνιού μέσω του ανοίγματος στο μπροστινό μέρος του αυτοκινήτου. Τοποθετήστε το τιμόνι στην κορυφή του πιρουνιού. Ευθυγραμμίστε τα ανοίγματα για τη βίδα στερέωσης στο τιμόνι και στο πηρούνι διεύθυνσης. Βιδώστε τη βίδα και στερεώστε τη με παξιμάδι και κατσαβίδι.

• **Τοποθέτηση των εμπρόσθιων τροχών:** Σύρετε τον μπροστινό άξονα μέσα από τις υποδοχές του μπροστινού πιρουνιού. Συνδέστε έναν τροχό σε κάθε πλευρά του άξονα. Στη συνέχεια, τοποθετήστε σε κάθε πλευρά τη ροδελα και τον πυρο για να στερεώσετε τους τροχούς. Τοποθετήστε τα διακοσμητικά καπακιά στους τροχούς. (τασια).

• **2. Βήμα 2 - Βλέπε σχήμα 2 - Πίσω τροχοί:** Συνδέστε το στήριγμα των πίσω τροχών στο σώμα του αυτοκινήτου. Τοποθετήστε το με 4 βίδες. Σύρετε τον πίσω άξονα μέσω των ανοίγματος της θήκης. Σε κάθε πλευρά του άξονα τοποθετήστε έναν τροχό και έπειτα μια τσιμουχα. Στερεώστε τους τροχούς χρησιμοποιώντας το πυρο και ολοκληρώστε την τοποθέτηση των διακοσμητικών ζαντών.

• **3. Βήμα 3 - Βλ. Σχήμα 3 - Πίσω πλάτη:** Τοποθετήστε την πλάτη στο πίσω μέρος του αμαξώματος του αυτοκινήτου. Πιέστε προσεκτικά προς τα κάτω μέχρι να σταθεροποιηθεί.

#### **VII. ΤΟΠΟΘΕΤΗΣΗ ΤΩΝ ΜΠΑΤΑΡΙΩΝ**

1. **ΠΡΟΣΟΧΗ!** Κατά την τοποθέτηση των μπαταριών δεν πρέπει να παρουσιαστούν τα παιδιά.
2. Το πακέτο δεν περιλαμβάνει μπαταρίες.
3. Ξεβιδώστε τις βίδες στο καπάκι του διαμερίσματος μπαταριών και την βάλτε στην άκρη.
4. Στη συνέχεια, τοποθετήστε 2 x AA 1,5 V μπαταρίες στο διαμέρισμα, τηρώντας την σωστή πόλωση (+/-) κατά τη τοποθέτηση τους που αναγράφεται στο σχήμα «ΑΛΛΑΓΗ ΜΠΑΤΑΡΙΩΝ» και στο βυθός διαμερίσματος.
5. Αντικαταστήστε το καπάκι διαμερίσματος μπαταριών και ασφαλίστε το με τη βίδα.

**Εισαγωγέας:** Moni Trade LTD

**Διεύθυνση:** Βουλγαρία, πόλη Σόφια, συνοικία Trebich, δρόμος 1 Dolo

**Τηλ:** +359 2/936 07 90; **Web:** www.moni.bg

### I. ATENTIE

- Acest ambalaj contine piese mici, care trebuie montate numai de catre o persoana adulta.
- Fiti atenti, atunci cand desfaceti si montati produsul. Tineti copiii departe, atunci cand faceti acest lucru.
- Pentru a evita riscul sufocarii, eliminati ambalajele de nailon si montati produsul in lipsa copiilor.
- Nu permiteti copilului sa indeparteze sticherele de pe produs, daca exista asemenea, si sa le inghita.
- Materialele din care produsul este executat, nu sunt periculoase pentru sanatatea copilului.

### II. AVERTISMENTE SI RECOMANDARI PENTRU UTILIZAREA PRODUSULUI IN CONDITII DE SECURITATE

1. Folositi produsul numai sub supravegherea directa a unei persoane adulte.
2. Vehiculul este proiectat pentru a fi utilizat de copii cu varsta cuprinsa intre 18 si 72 de luni. Greutatea copilului nu trebuie sa depaseasca 25 de kg., deoarece produsul nu dispune de puterea necesara sustinerii unei greutati mai mari.
3. Produsul este proiectat in asa fel incat sa fie folosit numai de catre un copil, pentru evitarea vatamarilor.
4. Montarea si instalarea, trebuie efectuate de catre o persoana adulta, pentru asigurarea securitatii copilului, deoarece produsul are piese mici, ascutite si proeminente
5. Cu bateriile trebuie sa lucreze o persoana adulta.
6. Conduceti cu atentie vehiculul si evitati sa faceti acest lucru pe strazi, intersectii, zone cu trafic, bazine de inot, scari, portiuni de drum prafuite, inegale si cu pietris. La fel, nu folositi vehiculul in apropierea unor surse de caldura – foc deschis, dispozitive de incalzire si aragaze.
7. Produsul trebuie controlat si verificat in permanenta, pentru a se evita caderea copilului.
8. Verificati in mod regulat, daca gaica si surubul volanului sunt stranse bine si nu prezinta pericol.
9. Daca produsul nu este montat corect, pot aparea diferite pericole.
10. Copilul trebuie sa fie incaltat, cand foloseste vehiculul.
11. Produsul corespunde standardului EN71 si cerintelor principale de "Siguranta generala a produsului".
12. Toate ambalajele de nailon trebuie indepartate imediat dupa desfacerea produsului, pentru evitarea sufocarii copilului.

### III. LUCRUL CU BATERIA

1. Cu bateria trebuie sa lucreze numai o persoana adulta. Nu permiteti copiilor sa se joace cu bateriile.
2. Intotdeauna indepartati bateriile epuizate si nu le aruncati impreuna cu gunoiul menajer, ci in locuri special amenajate in acest scop. Ele sunt reciclabile.
3. Folositi numai baterii de tipul AA.
4. Se recomanda numai folosirea de baterii alcaline.
5. Intotdeauna scoateti bateriile, atunci cand nu folositi produsul pe timp indelungat.
6. Cand inlocuiti bateriile, intotdeauna inlocuiti-le pe toate impreuna. Copiii nu trebuie sa fie prezenti cand schimbati bateriile.
7. Nu amestecati bateriile vechi cu cele noi.
8. Nu amestecati baterii alcaline, standard (carbon – zinc) sau reincarcabile (nichel – cadmiu).
9. Nu aruncati bateriile in foc, deoarece pot curge sau exploda.

### IV. CURATAREA SI INTRETINEREA PRODUSULUI

1. Curatati produsul in mod regulat.
2. Nu folositi produse corozive agresive, preparate pe baza de spirt sau care contin particule abrazive.
3. Curatati cu o carpa moale umeda si uscati intotdeauna produsul cu o carpa moale uscata.
4. Verificati intotdeauna produsul de piese, sparte, rupte sau defectate. Daca exista asemenea, nu folositi produsul pana cand nu le inlocuiti sau eliminati defectiunea.
5. In caz de defectiune, luati legatura cu producatorul, importatorul sau agentul comercial de la care ati cumparat produsul.
6. Nu reparati singuri si nu faceti modificari produsului, deoarece puteti pune in pericol sanatatea copilului dumneavoastra.
7. Verificati in mod regulat functionalitatea principalelor piese componente ale vehiculului (volanul, corpusul si rotile)

### V. COMPONENTE

VIZUALIZAȚI **FIGURA PD**: 1. Volan; 2. Caroserie; 3. Roți de față; 4. Spătar; 5. Roți de spate.

### VI. INSTRUCȚIUNI DE ASAMBLARE A PRODUSULUI

- Cititi, va rugam, cu atentie instructiunile, inainte de a incepe asamblarea produsului.
- Urmati cu exactitate pasii de asamblare si verificati daca ati fixat bine fiecare piesa.
- **Atenție!** Schemele și figurile din această instrucțiune sunt numai ilustrative și indicative și produsul, pe care ați achiziționat poate diferă de acestea.

### **1. Pasul 1 – (Schema 1):**

•**Atasarea volanului:** Atasati volanul si egalati orificiile surubului de fixare. Dupa asta, introduceti surubul in orificiul corespunzator din suportul volanului. Fixati surubul cu o piulita si o surubelnita. Nu strangeti prea tare, pentru a nu rupe surubul sau vreo piesa componenta a volanului.

•**Asamblarea rotilor din fata:** Asamblarea rotilor din fata: Introduceti axul din fata prin gatul furcii anterioare a heviculului. Atasati saiba si rotile din fata. Fixati prin intermediul splinturilor de fixare si atasati capacele decorative.

**2. Pasul 2 – Schema 2 & Schema 3: Asamblarea rotilor din spate** O parte a axei din spate este fara orificiu prin care sa treaca splintul de fixare, pentru care, mai intai, trebuie sa atasati o saiba, dupa care roata si garnitura. Introduceti cealalta parte a axei prin orificiile respective ale carcusei, dupa care garnitura → roata spate → saiba → splint de fixare. Atasati capacele decorative ale rotilor din spate.

**3. Pasul 3 – Montarea spatarului (Schema 4):** Atasati spatarul deasupra orificiilor de pe partea inferioara a carcusei vehiculului. Apasati cu atentie pentru a-l fixa, iar concomitent, cu cealalta mana, tineti de carcasa vehiculului. Trageti usor in sus, pentru a verifica daca a fost fixat bine.

## **VII. ASEZAREA BATERIILOR**

### **ATENTIE! La asezarea bateriilor, copiii nu trebuie sa fie prezenti!**

1. Bateriile nu sunt incluse in set.
2. Desfaceti cu o surubelnita suruburile capacului compartimentului pentru baterii.
3. Dupa care, asezati in compartiment 2 baterii x AA 1.5 V. Respectati principiul polaritatii (+/-), indicat in schema „SCHIMBAREA BATERIILOR“ din interiorul compartimentului.
4. Asezati inapoi capacul compartimentului pentru baterii si fixati-l cu ajutorul surubului.

**Importator: Moni Trade SRL**  
**Adresa: Bulgaria, or.Sofia**  
**Cartier Trebich – Stopanski dvor**  
**Tel.: +359 2/ 936 07 90**  
**Web: www.moni.bg**