

BG: ИНСТРУКЦИЯ ЗА СГЛОБЯВАНЕ И УПОТРЕБА НА БЕБЕШКАТА ПРОХОДИЛКА  
DAYTONNA  
Артикулен номер: 2137C  
EN: INSTRUCTION FOR ASSEMBLY AND USE OF BABY WALKER DAYTONNA  
Item No.: 2137C  
GR: ΟΔΗΓΙΕΣ ΣΥΝΑΡΜΟΛΟΓΗΣΗΣ ΚΑΙ ΧΡΗΣΗΣ ΤΗΣ ΒΡΕΦΙΚΗΣ ΠΕΡΠΑΤΟΥΡΑΣ DAYTONNA  
Αριθμός προϊόντος: 2137C  
RO: INSTRUCȚIUNI DE UTILIZARE PREMERGĂTOR PENTRU BEBELUȘI  
DAYTONNA  
NR ARTICOL: 2137C  
DE: HINWEISE FÜR DIE MONTAGE UND VERWENDUNG Baby-Wandere DAYTONNA  
ARTIKELNUMMER: 2137C  
RU: ИНСТРУКЦИЯ ПО МОНТАЖУ И ИСПОЛЬЗОВАНИЮ DAYTONNA BABY WALKER  
Номер статьи :: 2137C

**МОЛЯ, ПРОЧЕТЕТЕ ВНИМАТЕЛНО ИНСТРУКЦИИТЕ ПРЕДИ УПОТРЕБАТА НА ПРОДУКТА И ГИ ЗАПАЗЕТЕ ЗА БЪДЕЩА СПРАВКА НА ЛЕСНО ДОСТЪПНО И СИГУРНО МЯСТО! ТЯ СЪДЪРЖА ВАЖНА ИНФОРМАЦИЯ, УКАЗАНИЯ И ПРЕПОРЪКИ ЗА ПРОХОДИЛКАТА И ЗА БЕЗОПАСНАТА ѝ УПОТРЕБА. ДЕТЕТО МОЖЕ ДА СЕ НАРАНИ, АКО НЕ СПАЗВАТЕ ТЕЗИ ИНСТРУКЦИИ.**

**PLEASE, READ CAREFULLY THIS INSTRUCTION MANUAL BEFORE USE AND KEEP FOR FUTURE REFERENCE AT AN EASY TO REACH AND SECURE PLACE! IT CONTAINS IMPORTANT INFORMATION, GUIDELINES AND RECOMMENDATIONS ABOUT THE WALKER AND ITS SAFE USE. THE CHILD MAY GET INJURED IF YOU DO NOT FOLLOW THESE INSTRUCTIONS.**

**ΠΑΡΑΚΑΛΩ, ΔΙΑΒΑΣΤΕ ΠΡΟΣΕΚΤΙΚΑ ΤΙΣ ΟΔΗΓΙΕΣ ΠΡΙΝ ΑΠΟ ΤΗΝ ΧΡΗΣΗ ΤΟΥ ΠΡΟΪΟΝΤΟΣ ΚΑΙ ΦΥΛΑΞΤΕ ΤΕΣ ΓΙΑ ΜΕΛΛΟΝΤΙΚΗ ΑΝΑΦΟΡΑ ΣΕ ΑΣΦΑΛΕΣ ΚΑΙ ΕΥΠΡΟΣΙΤΟ ΣΗΜΕΙΟ! ΠΕΡΙΕΧΟΥΝ ΧΡΗΣΙΜΕΣ ΠΛΗΡΟΦΟΡΙΕΣ, ΟΔΗΓΙΕΣ ΚΑΙ ΣΥΜΒΟΥΛΕΣ ΓΙΑ ΤΗΝ ΠΕΡΠΑΤΟΥΡΑ ΚΑΙ ΤΗΝ ΑΣΦΑΛΗ ΧΡΗΣΗ ΤΗΣ. ΤΟ ΠΑΙΔΙ ΣΑΣ ΜΠΟΡΕΙ ΝΑ ΤΡΑΥΜΑΤΙΣΤΕΙ, ΕΑΝ ΔΕΝ ΑΚΟΛΟΥΘΕΙΤΕ ΤΙΣ ΟΔΗΓΙΕΣ ΑΥΤΕΣ.**

**VĂ RUGĂM SĂ CITIȚI CU ATENȚIE ACEST MANUAL DE INSTRUCȚIUNE ÎNAINTE DE A UTILIZAȚI ȘI PĂSTRĂȚI-VĂ PENTRU REFERINȚĂ VIITOARE LA UN CEL MAI BUN DE REACH ȘI SECURITATE! CONȚINE INFORMAȚII IMPORTANTE, ORIENTĂRI ȘI RECOMANDĂRI PRIVIND WALKERUL ȘI UTILIZAREA SĂNĂTOASĂ. COPILUL POATE FI INCREDAT, DACĂ NU FACEȚI ACESTE INSTRUCȚIUNI.**

**BITTE LESEN SIE DIESE GEBRAUCHSANLEITUNG SORGFÄLTIG UND BEWAHREN SIE SIE AUF, UM ZUKUNFT REFERENZ AUF EINEM EINFACHEN UND SICHEREN ORT ZU ERHALTEN! IT ENTHÄLT WICHTIGE INFORMATIONEN, LEITLINIEN UND EMPFEHLUNGEN ZUM WALKER UND SEINER SICHEREN VERWENDUNG. DAS KIND KANN VERLETZT WERDEN, WENN SIE DIESE ANWEISUNGEN NICHT BEFOLGEN.**

**ПОЖАЛУЙСТА, ВНИМАТЕЛНО ПРОЧИТАЙТЕ ИНСТРУКЦИЮ ПЕРЕД ИСПОЛЬЗОВАНИЕМ ПРОДУКТА И СОХРАНИТЕ ИХ НА БУДУЩЕЕ ОТНОСИТЕЛЬНО ДОСТУПНОГО И БЕЗОПАСНОГО МЕСТА! Они содержат важную информацию, инструкции и рекомендации по использованию и его безопасности. ВАШ РЕБЕНОК МОЖЕТ ТРАВМАТЬСЯ, ЕСЛИ ВЫ НЕ СОБЛЮДАЕТЕ ЭТИ ИНСТРУКЦИИ.**

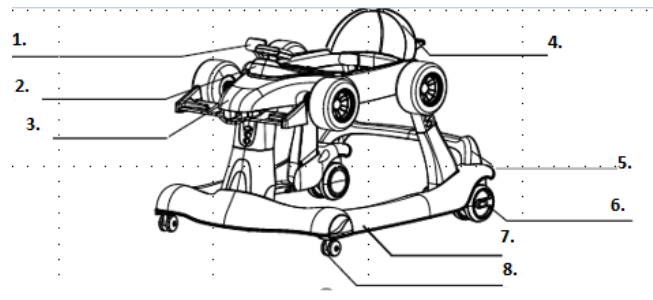

СГЛОБЯВАНЕ/ASSEMBLING/ΣΥΝΑΡΜΟΛΟΓΗΣΗ/ASAMBLARE/MONTAGE

A.

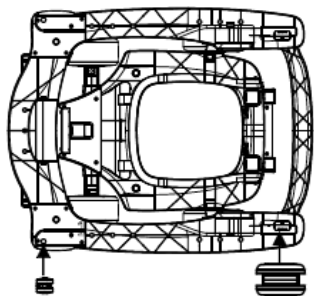

B.

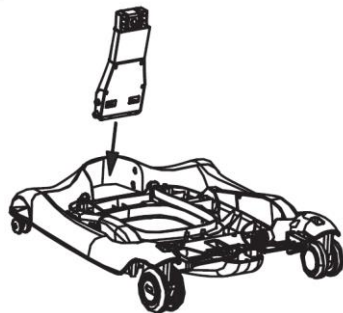

C.

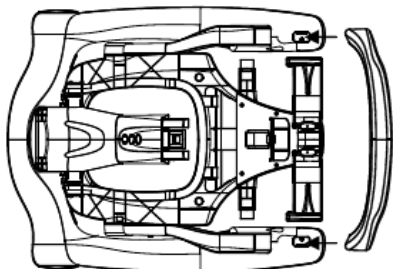

13. Utilisez des piles de la taille indiquée dans les instructions ou dans le compartiment pour les piles.
14. Pour un fonctionnement optimal du produit il est recommandé d'utiliser des piles alcalines.
15. Les piles doivent être insérées correctement selon la polarité indiquée dans le compartiment pour les piles.
16. Les piles rechargeables doivent être retirées du jouet avant de les charger.
17. Lorsque les piles sont épuisées, retirez-les immédiatement du produit. Si vous prévoyez de ne pas utiliser le produit pendant une longue période, retirez les piles.

FONCTIONS

1. Vous pouvez régler la hauteur à l'aide des boutons qui se trouvent sur la base.
2. Relâchez les deux boutons des deux côtés de la partie antérieure du trotteur (comme indiqué à la figure).
3. En vissant/dévisant le boulon des roues arrière vous pouvez régler la vitesse des roues.

NETTOYAGE ET ENTRETIEN

1. Le trotteur est conçu pour les enfants qui ne marchent pas encore seuls. Il est un outil qui aide toujours l'enfant à apprendre à marcher seul.
2. Avant la première utilisation du trotteur, veuillez vérifier si toutes les pièces sont bien fixées et si les éléments de serrage sont bien serrés.
3. Contrôlez régulièrement l'état des pièces principales et des mécanismes de verrouillage afin de vous assurer qu'il n'y a pas de pièces cassées ou endommagées. En cas de dommage constaté, veuillez cesser d'utiliser le trotteur bébé jusqu'à ce que la pièce endommagée soit remplacée. Ne réparez pas le produit vous-même, mais contactez un centre de service autorisé ou le vendeur auprès duquel vous avez acheté le produit. Sinon, votre garantie sera annulée.
4. Lorsque vous n'utilisez pas le trotteur, veuillez le stocker dans un endroit sec, aéré et sûr. Ne stockez pas le produit dans une pièce poussiéreuse et humide avec des températures ambiantes très basses ou très élevées.
5. Lorsque vous dépliez le trotteur, vérifiez toujours que le mécanisme de support est correctement verrouillé avant de placer l'enfant dans le trotteur.
6. Les tissus du trotteur doivent être nettoyés à l'eau tiède et au savon doux. Après le nettoyage laissez le trotteur sécher bien avant de l'utiliser. Il est absolument interdit de le plier et de le ranger avant qu'il ne soit complètement sec.
7. N'utilisez pas de détergents puissants, d'eau de javel ou de substances avec de particules abrasives pour le nettoyage du produit. Il est interdit de le nettoyer dans un lave-linge, sèche-linge, par nettoyage à sec, blanchiment et centrifugation.
8. Nettoyez les pièces en plastique avec un chiffon doux humide et séchez avec un chiffon doux et sec.
9. Ne laissez pas le produit aux effets endommageant de facteurs externes – la lumière directe du soleil, la pluie, la neige ou le vent. Cela pourrait endommager les parties en plastique et causer la décoloration des tissus du trotteur.

D.

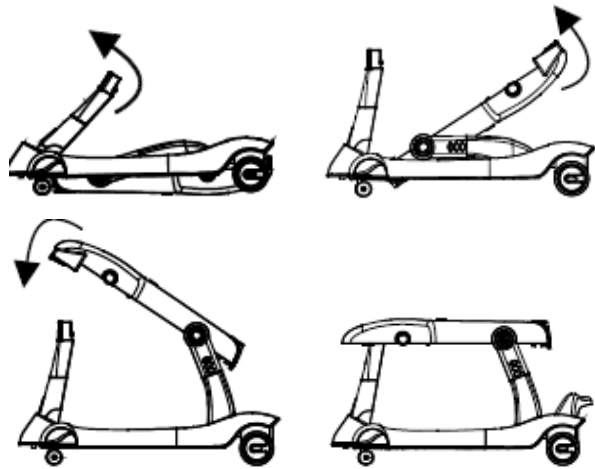

E.

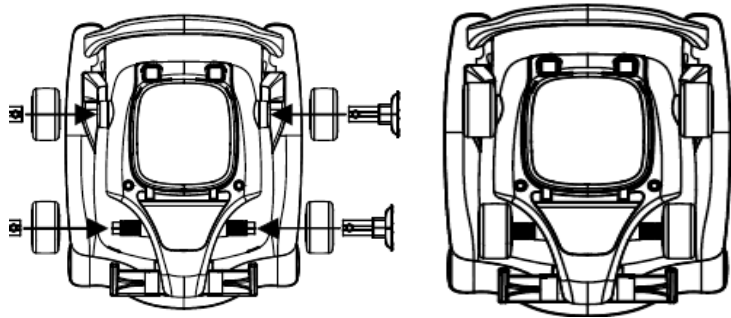

F.

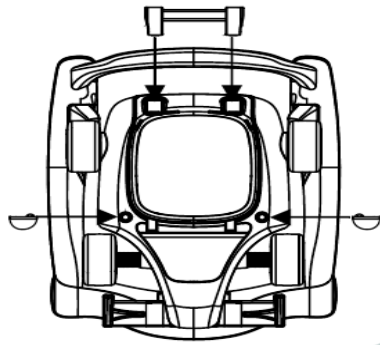

20. Ne pliez pas et ne réglez pas la hauteur du trotteur lorsque l'enfant est dedans 21. Les stoppers du trotteur ne limitent pas complètement ses mouvements et ne sont pas une garantie pour éviter les accidents. Par conséquent, observez toujours l'enfant pendant qu'il est dans le trotteur, même si vous avez placé les stoppers.

### PIÈCES

- |                          |                  |
|--------------------------|------------------|
| 1. Rétroviseurs latéraux | 5. Bord arrière  |
| 2. Jouet musical         | 6. Roues arrière |
| 3. Plateau               | 7. Base          |
| 4. Siège                 | 8. Roues avant   |

### INSTRUCTIONS DE MONTAGE

Veillez suivre les instructions d'assemblage du produit. Après chaque action, vérifiez que vous avez correctement connecté, fixé et verrouillé les différentes parties du produit.

- A. Installez les roues avant et arrière du trotteur.
- B. Installez le bord arrière sur la base.
- C. Ouvrez la partie antérieure du trotteur.

Verrouillez le corps jusqu'à la position de montage de la partie antérieure.

Soulevez le dossier du siège comme indiqué à la figure.

D. Montez les vis avant et arrière comme indiqué à la figure.

E. Insérez les rétroviseurs latéraux.

### ATTENTION - RISQUE DE CHUTE DANS UN ESCALIER

POUR ÉVITER LE RISQUE DE BLESSURE GRAVE OU DE MORT, AVANT DE PLACER L'ENFANT DANS LE TROTTEUR, BLOCQUEZ L'ACCÈS À TOUS LES ESCALIERS, MARCHES OU SURFACES EN PENTE ! LES STOPPERS NE GARANTISSENT PAS LE MANQUE D'ACCIDENTS SI VOUS N'AVEZ PAS SÉCURISÉ L'ENDROIT OÙ VOUS ALLEZ UTILISER LE PRODUIT. NE JAMAIS LAISSEZ L'ENFANT SANS SURVEILLANCE.

Informations importantes sur les piles :

- 1. Les piles doivent être manipulées par un adulte. Ne laissez pas les enfants jouer avec les piles.
- 2. Utilisez toujours des piles neuves.
- 3. Ne jamais mélangez des piles neuves avec des piles épuisées.
- 4. Utilisez toujours des piles du même type. Ne mélangez pas des piles alcalines, standard (carbone-zinc) ou rechargeables (nickel-cadmium).
- 5. Les piles épuisées doivent être immédiatement retirées du jouet.
- 6. Après avoir retiré les piles épuisées, jetez-les aux endroits désignés et non dans les conteneurs de déchets ménagers. Ne jetez pas les piles dans le feu, il existe un risque d'explosion ou de fuite.
- 7. Lors du remplacement de piles épuisées par des neuves, remplacez toujours toutes les piles. Les enfants ne doivent pas être présents lors du remplacement des piles.
- 8. Si vous prévoyez de ne pas utiliser le produit pendant une longue période, retirez les piles.
- 9. Ne mélangez jamais différents types de piles.
- 10. Il est interdit de modifier le circuit électrique ou d'en ajouter d'autres parties. Ne reliez pas les bornes des piles.
- 11. Les piles non rechargeables ne doivent pas être chargées.
- 12. Si vous utilisez des piles rechargeables, vous devez tout d'abord les retirer du produit avant de les charger sous le contrôle d'un adulte.

Ce produit est conforme au Standard européen EN 1273:2020 – Articles de puériculture. Trotteurs. Le trotteur est destiné à être utilisé par des enfants qui peuvent s'asseoir sans assistance, âgés d'environ 6 mois et de poids maximal de 12kg.

1.

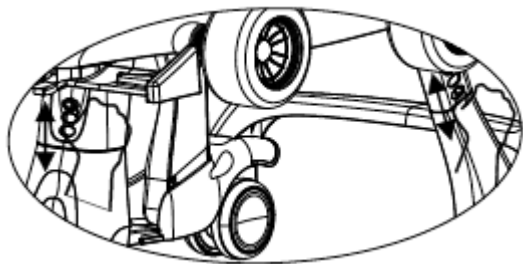

2.

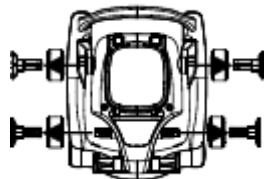
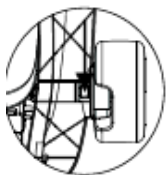

3.



**ATTENTION ! VOTRE ENFANT SERA PROTÉGÉ AU MAXIMUM SI VOUS OBSERVEZ LES RECOMMANDATIONS ET LES INSTRUCTIONS ACTUELLES !** Faites attention aux avertissements d'une utilisation en toute sécurité et assurez toutes les mesures nécessaires pour éviter tout risque de dommage ou de blessure de l'enfant, si vous ne suivez pas et ne respectez pas ces instructions et recommandations ! Assurez-vous que chaque personne utilisant le trotteur connaît les instructions et les suit.

**RECOMMANDATIONS ET AVERTISSEMENTS D'UTILISATION EN PLEINE SÉCURITÉ**  
**LISEZ ATTENTIVEMENT CES INSTRUCTIONS AVANT D'UTILISER LE PRODUIT ET CONSERVEZ-LES POUR RÉFÉRENCE FUTURE.**  
**L'UTILISATION ET LA MAINTENANCE CORRECTE DE CE PRODUIT SONT EXTRÊMEMENT IMPORTANTES.**

**Important : Lisez attentivement les instructions avant d'utiliser le produit et conservez-les en lieu sûr pour toute référence future !**  
**Veillez suivre les instructions afin d'assurer la pleine sécurité de l'enfant et afin d'éviter des accidents qui pourraient mettre sa santé en danger !**

1. ATTENTION ! Ne laissez jamais l'enfant sans surveillance par un adulte lorsqu'il se trouve dans le trotteur bébé.
2. ATTENTION ! Lorsque votre enfant est dans le trotteur, il peut atteindre des lieux plus lointains et se déplacer plus rapidement qu'avant !
3. ATTENTION ! Arrêtez d'utiliser le trotteur bébé lorsque votre enfant est déjà capable de marcher sans aide.
4. ATTENTION ! Le trotteur doit être assemblé par un adulte.
5. N'utilisez pas le trotteur bébé sur des surfaces inégales, graveleuses ou glacées, près des escaliers ou des marches, seuils, surfaces glissantes et mouillées, à côté de piscines.
6. Ne laissez pas le trotteur bébé à proximité de sources de chaleur – feu ouvert, cuisinières et poêles à gaz, appareils de chauffage, etc.
7. Le trotteur ne doit pas être utilisé à proximité de câbles électriques, cordons de rideaux, radiateurs et liquides chauds.
8. Assurez-vous que l'enfant touche le sol avec ses pieds lorsqu'il est dans le trotteur.
9. Lors de l'utilisation, protégez l'enfant des collisions avec des portes, des fenêtres et des meubles contenant des éléments en verre.
10. Le trotteur n'est pas conçu à être utilisé par plus d'un enfant simultanément. Veuillez utiliser le produit comme prévu. Le trotteur n'est pas un jouet et ne permettez pas à d'autres enfants de le pousser et de jouer avec lorsque votre enfant est dedans.
11. ATTENTION ! N'apportez aucune modification ou amélioration à la construction du trotteur, car cela pourrait entraîner le renversement ou l'endommagement du trotteur pendant que l'enfant se trouve dedans et il pourrait se blesser.
12. Ne fixez pas d'objets et d'accessoires au trotteur qui ne sont pas fournis par le fabricant, car cela pourrait affecter sa stabilité et la sécurité de votre enfant.
13. Avant chaque utilisation du produit vérifiez que toutes les parties du trotteur sont correctement installées et serrées et qu'il n'y a pas de pièces manquantes.
14. Avant chaque utilisation vérifiez que toutes les parties du trotteur sont correctement installées et serrées et qu'il n'y a pas de pièces manquantes. Si vous constatez de tels dommages, veuillez cesser d'utiliser le trotteur jusqu'à ce que les dommages soient éliminés et les pièces cassées remplacées.
15. Ne réparez pas le trotteur vous-même. Contactez un centre de service agréé ou le vendeur auprès duquel vous avez acheté le produit.
16. Ce trotteur bébé ne doit être utilisé que pendant de courtes périodes, maximum 20 minutes.
17. N'utilisez pas de pièces de rechange autres que celles fournies et approuvées par le fabricant ou le distributeur.
18. N'utilisez le trotteur que sur des surfaces planes en éliminant à l'avance tous les objets qui pourraient provoquer une collision ou le renversement du produit.
19. Afin d'éviter l'étouffement de l'enfant, jetez tous les sacs en plastique aux endroits prévus.

Този продукт отговаря на Европейски стандарт EN 1273:2020 – Изделия за отглеждане на малки деца. Проходилки за бебета. Проходилката е предназначена за употреба от деца, които могат да седят в седнало положение без чужда помощ, на възраст приблизително 6 месеца и тегло максимум до 12 кг. **ВНИМАНИЕ! ВАШЕТО ДЕТЕ ЩЕ БЪДЕ МАКСИМАЛНО ЗАЩИТЕНО, АКО СПАЗВАТЕ ПРЕПОРЪКИТЕ И УКАЗАНИЯТА ОТ ИНСТРУКЦИЯТА!** Обърнете внимание на предупрежденията за безопасна употреба и осигурете всички необходими предпазни мерки, за да предотвратите риска от нараняване или увреждане на детето, ако не спазвате и не се съобразявате с тези указания и препоръки! Уверете се, че всеки, който ползва проходилката е запознат с инструкцията и я спазва.

### ПРЕПОРЪКИ И ПРЕДУПРЕЖДЕНИЯ ЗА БЕЗОПАСНА УПОТРЕБА

**ПРОЧЕТЕТЕ ТЕЗИ ИНСТРУКЦИИ ВНИМАТЕЛНО ПРЕДИ УПОТРЕБАТА НА ПРОДУКТА И ГИ ЗАПАЗЕТЕ ЗА БЪДЕЩА СПРАВКА. ПРАВИЛНАТА УПОТРЕБА И ПОДДРЪЖКА НА ТОЗИ ПРОДУКТ Е ИЗКЛЮЧИТЕЛНО ВАЖНА.**



**Важно: Прочетете внимателно инструкциите преди употреба и ги запазете на сигурно място за бъдещи справки! Следвайте инструкциите, за да осигурите пълна безопасност за детето и да избегнете инциденти, които да застрашат здравето му!**

1. **ВНИМАНИЕ!** Никога не оставяйте детето без надзор от възрастен, докато е в бебешката проходилка.
2. **ВНИМАНИЕ!** Когато вашето дете е в проходилката, то може да достигне до по-далечни места и да се движи по-бързо от преди!
3. **ВНИМАНИЕ!** Преустановете употребата на бебешката проходилка, когато детето Ви вече може само да се придвижва без чужда помощ.
4. **ВНИМАНИЕ!** Проходилката трябва да се сглоби от възрастен.
5. Не използвайте бебешката проходилка на неравни, чакълести или заледени повърхности, в близост до стъпала или стълбища, прагове, хлъзгави и мокри повърхности, до плувни басейни.
6. Не оставяйте бебешката проходилка в близост до източници на топлина – открит огън, готварски печки и газови печки, отоплителни уреди и др.
7. Проходилката не трябва да се използва в близост до електрически кабели, шнулове на завеси, радиатори и горещи течности.
8. Уверете се, че детето докосва пода с крачета, когато е в проходилката.
9. При употреба предпазвайте детето от сблъсък с врати, прозорци и мебели, съдържащи стъклени елементи.
10. Бебешката проходилка не е предназначена за употреба от повече от едно дете едновременно. Моля, използвайте продукта по предназначение. Проходилката не е играчка и не позволявайте на други деца да я бутат и играят с нея, когато Вашето дете е в нея.
11. **ВНИМАНИЕ!** Не правете никакви промени и подобрения по конструкцията на проходилката, тъй като това може да доведе до прекатурване или повреда на проходилката, докато детето е в нея и то да се нарани.
12. Не прикачвайте предмети и аксесоари към проходилката, които не са осигурени от производителя, тъй като това може да се отрази на стабилността ѝ и безопасността на Вашето дете.
13. Преди всяка употреба на продукта, проверете дали всички части на проходилката са правилно поставени и затегнати и дали няма липсващи части.
14. Преди всяка употреба проверявайте дали всички части на проходилката са правилно поставени и затегнати и дали няма липсващи части. Ако установите такива повреди, моля, преустановете ползването на проходилката, докато повредата бъде отстранена и счупените части подменени.

5. Le batterie scariche devono essere rimosse immediatamente dal giocattolo.
6. Una volta rimosse, le batterie usate devono essere smaltite nei luoghi previsti a questo scopo e non nei contenitori dei rifiuti domestici. Non gettare le batterie nel fuoco, rischio di esplosione o fuoriuscita di liquido.
7. Quando si sostituiscono le batterie usate con nuove, sempre devono essere sostituite tutte le batterie. I bambini non devono essere presenti durante la sostituzione delle batterie.
8. Se si prevede di non utilizzare il prodotto per un lungo periodo, rimuovere le batterie
9. Non mischiare mai diversi tipi di batterie.
10. È vietato modificare il circuito elettrico o aggiungervi altre parti. Non mettere in corto i terminali delle batterie.
11. Le batterie che non sono ricaricabili non devono essere caricate.
12. Se vanno usate batterie ricaricabili, prima devono essere ritirate dal prodotto e poi caricate solo sotto la sorveglianza di un adulto. .
13. Usare solo batterie della dimensione specificata nelle istruzioni o nel vano batterie.
14. Per il funzionamento ottimale del prodotto si consiglia l'uso di batterie alcaline.
15. Le batterie devono essere inserite rispettando la polarità indicata nel vano batterie.
16. Le batterie ricaricabili devono essere rimosse dal giocattolo prima di essere caricate.
17. Quando le batterie si esauriscono, devono essere immediatamente rimosse dal prodotto.
18. Se si prevede di non utilizzare il prodotto per un lungo periodo, rimuovere le batterie.

### FUNZIONI

1. L'altezza può essere regolata per mezzo dei bottoni che si trovano sulla base.
2. Rilasciare i due bottoni su entrambi i lati della parte posteriore della base del girello (come indicato in figura).
3. Avvitando/svitando il bullone delle ruote posteriori potete regolare la velocità delle ruote.

### PULIZIA E MANUTENZIONE

1. Il girello è destinato a bambini che non hanno iniziato a camminare in modo autonomo. Esso è uno strumento che aiuta sempre il bambino a imparare a camminare in modo autonomo.
2. Prima dell'uso iniziale del girello si prega di controllare se tutte le parti sono ben fissate e se gli elementi di serraggio sono ben stretti.
3. Controllare periodicamente lo stato delle parti principali e i meccanismi di blocco, se c'è qualcosa di rotto o danneggiato. Se viene constatato un guasto, si prega di smettere l'uso del girello finché il pezzo danneggiato non sia sostituito. Non riparare da soli il prodotto, invece contattare un riparatore autorizzato o il rivenditore da cui è stato comprato il prodotto. Nel caso contrario la garanzia del prodotto sarà annullata.
4. Quando il girello non va usato, conservarlo in luogo asciutto, aerato e sicuro. Non tenere il prodotto in un luogo polveroso e umido con temperature ambienti troppo basse o troppo elevate.
5. Dispiegando il prodotto controllare sempre che il dispositivo di supporto sia correttamente bloccato prima di mettere il bambino nel girello.
6. I tessuti del girello vanno puliti con acqua calda e sapone delicato. Una volta pulito, lasciare il girello asciugare bene prima di usarlo. È assolutamente vietato piegarlo e riporlo prima di essere completamente asciutto.
7. Non utilizzare per la pulizia del prodotto detersivi aggressivi, candeggina o prodotti contenenti particelle abrasive. È vietata la pulizia in lavatrice, asciugatrice, lavaggio a secco, sbiancamento e centrifugazione.
8. Pulire le parti in plastica con panno morbido umido e asciugare con un panno morbido secco.
9. Non lasciare il prodotto agli effetti nocivi dei fattori esterni - luce diretta del sole, pioggia, neve o vento. Ciò potrebbe causare il danneggiamento delle parti in plastica e la decolorazione dei tessuti del girello.

15. Не извършвайте сами ремонт на проходилката. Свържете се с оторизиран сервиз или търговското лице, от което сте закупили продукта.
16. Тази бебешка проходилка трябва да се използва само за къси периоди от време, максимум 20 минути.
17. Не използвайте други резервни части освен тези, които са предоставени и одобрени от производителя или дистрибутора.
18. Използвайте проходилката само на равни повърхности като предварително махнете всички предмети, които могат да предизвикат сблъсък или преобръщане на продукта.
19. С цел да се избегне задушаване на детето, изхвърлете всички найлонови опаковки на означените за целта места.
20. Не съгвайте и не регулирайте височината на проходилката, докато детето е в нея!
21. Стоперите на проходилката не ограничават изцяло движенията ѝ и не са гаранция за избягване на инциденти. Затова винаги наблюдавайте детето, докато е в проходилката, дори да сте поставили стоперите.

#### ЧАСТИ

- |                       |                   |
|-----------------------|-------------------|
| 1. Странични огледала | 5. Заден борд     |
| 2. Музикална играчка  | 6. Задни колелца  |
| 3. Табла              | 7. Основа         |
| 4. Седалка            | 8. Предни колелца |

#### ИНСТРУКЦИИ ЗА СГЛОБЯВАНЕ

Моля, следвайте инструкциите за сглобяване на продукта. След всяко действие проверявайте дали сте свързали, фиксирали и застопорили правилно отделните части на продукта.

- A. Поставете предните и задните колелца на проходилката.
  - B. Натиснете бутоните от двете страни на предната част и поставете предния крак в слота.
  - C. Поставете задния борд на основата.
  - D. Отворете предната част на проходилката.
- Закопчайте тялото до монтажната позиция на предната част.
- Повдигнете облегалката на седалката (както е показано на фигурата)
- E. Монтирайте предните и задните винтове както е показано на фигурата.
  - F. Поставете страничните огледала

#### ВНИМАНИЕ – ОПАСНОСТ ОТ ПАДАНЕ ПО СТЬЛБИ!

ЗА ДА ИЗБЕГНЕТЕ ОПАСНОСТТА ОТ СЕРИОЗНО НАРАНЯВАНЕ И СМЪРТ, ПРЕДИ ДА ПОСТАВИТЕ ДЕТЕТО В ПРОХОДИЛКАТА, БЛОКИРАЙТЕ ДОСТЪПА ДО ВСИЧКИ СТЬЛБИЩА, СТЬПАЛА И НАКЛОНЕНИ ПОВЪХНОСТИ! СТОПЕРИТЕ НЕ СА ГАРАНЦИЯ ЗА ЛИПСА НА ИНЦИДЕНТИ АКО НЕ СЕ ПОГРИЖИТЕ ДА ОБЕЗОПАСИТЕ ПОМЕЩЕНИЕТО, В КОЕТО ЩЕ ИЗПОЛЗВАТЕ ПРОДУКТА. НИКОГА НЕ ОСТАВАЙТЕ ДЕТЕТО БЕЗ РОДИТЕЛСКИ КОНТРОЛ.

14. Prima di ogni utilizzo controllare se tutte le parti del girello sono state installate correttamente e ben serrate e se non vi sono parti mancanti. Se vanno constatati tali guasti, si prega di smettere l'uso del girello finché il guasto non viene riparato e i pezzi danneggiati non siano sostituiti.
15. Non riparare da soli il girello. Contattare un riparatore autorizzato o il rivenditore da cui è stato comprato il prodotto
16. Questo girello deve essere utilizzato solo per brevi periodi di tempo, 20 minuti al massimo.
17. Non utilizzare accessori o pezzi di ricambio diversi da questi forniti e approvati dal fabbricante o dal rivenditore.
18. Utilizzare il girello solo su superfici piatte, eliminando in anticipo ogni oggetto che potrebbe causare collisione o il ribaltamento del prodotto.
19. Per evitare il rischio di soffocamento del bambino, gettare tutte le bustine in plastica nei luoghi previsti a questo scopo.
20. Non piegare e non regolare l'altezza del girello mentre il bambino sta dentro!
21. Gli stopper di sicurezza non limitano completamente i suoi movimenti e non sono una garanzia per evitare incidenti. Perciò dovete sempre custodire il bambino mentre sta nel girello, anche se avete inserito gli stopper.

#### PARTI

- |                         |                     |
|-------------------------|---------------------|
| 1. Specchietti laterali | 5. Bordo posteriore |
| 2. Giocattolo musicale  | 6. Ruote posteriori |
| 3. Vassoio              | 7. Base             |
| 4. Seduta               | 8. Ruote anteriori  |

#### ISTRUZIONI DI ASSEMBLAGGIO

Si prega di seguire le istruzioni di assemblaggio del prodotto. Dopo ogni operazione controllare il collegamento, il fissaggio e il bloccaggio corretto delle diverse parti del prodotto.

- A. Installare le ruote anteriori e posteriori del girello.
  - B. Appuyez sur les boutons des deux côtés de l'avant-pied et insérez le pied avant dans la fente de montage du mur de pied
  - C. Installare il bordo posteriore sulla base.
  - D. Aprire la parte anteriore del girello.
- Allacciare il corpo alla posizione di montaggio della parte anteriore.
- Sollevare lo schienale della seduta come indicato in figura.
- E. Montare le viti anteriori e posteriori come indicato in figura.
  - F. Installare gli specchietti laterali.

#### ATTENZIONE - RISCHIO DI CADUTA PER LE SCALE!

PER EVITARE IL RISCHIO DI GRAVI FERITE E DI MORTE, PRIMA DI METTERE IL BAMBINO NEL GIRELLO, BLOCCARE OGNI ACCESSO A SCALE, GRADINI E SUPERFICI INCLINATE! GLI STOPPER NON SONO UNA GARANZIA DELL'ASSENZA DI INCIDENTI SE NON PRENDETE CURA DI METTERE IN SICUREZZA IL LOCALE IN CUI VERRÀ UTILIZZATO IL PRODOTTO. NON LASCIARE MAI IL BAMBINO NON SORVEGLIATO DA UN ADULTO.

Informazioni importanti sulle batterie:

1. Le batterie devono essere maneggiate da un adulto. Non permettere ai bambini di giocare con esse.
2. Utilizzare sempre batterie nuove.
3. Non mischiare mai batterie nuove e vecchie.
4. Utilizzare sempre batterie dello stesso tipo. Non mischiare batterie alcaline, standard (carbonio-zinco) o ricaricabili (nicel-cadmio).

## ВНИМАНИЕ – ОПАСНОСТ ОТ ПАДАНЕ ПО СЪТЪЛБИ!

ЗА ДА ИЗБЕГНЕТЕ ОПАСНОСТТА ОТ СЕРИОЗНО НАРАНЯВАНЕ И СМЪРТ, ПРЕДИ ДА ПОСТАВИТЕ ДЕТЕТО В ПРОХОДИЛКАТА, БЛОКИРАЙТЕ ДОСТЪПА ДО ВСИЧКИ СЪТЪЛБИЩА, СЪПАЛА И НАКЛОНЕНИ ПОВЪХНОСТИ! СТОПЕРИТЕ НЕ СА ГАРАНЦИЯ ЗА ЛИПСА НА ИНЦИДЕНТИ АКО НЕ СЕ ПОГРИЖИТЕ ДА ОБЕЗОПАСИТЕ ПОМЕЩЕНИЕТО, В КОЕТО ЩЕ ИЗПОЛЗВАТЕ ПРОДУКТА. НИКОГА НЕ ОСТАВЯЙТЕ ДЕТЕТО БЕЗ РОДИТЕЛСКИ КОНТРОЛ.

Важна информация за батериите:

1. С батериата трябва да борави възрастен. Не позволявайте децата да си играят с батериите.
2. Винаги използвайте нови батерии.
3. Никога не смесвайте нови със изтощени батерии.
4. Винаги използвайте батерии от един и същи вид. Не смесвайте алкални, стандартни (въглерод-цинкови), или презаредими (никел-кадмиеви) батерии.
5. Батериите, които са изтощени трябва да се отстранят от играчката незабавно.
6. След отстраняване на изтощените батерии ги изхвърлете на указаните за това места, а не в контейнерите за битов отпадък. Не изхвърляйте батериите в огън, има опасност от експлозия или от протичане.
7. Когато сменят изтощените батерии с нови, винаги сменяйте всички батерии. Децата не трябва да присъстват по време на смяната на батериите.
8. Ако няма да използвате продукта за дълго време, извадете батериите от него.
9. Никога не смесвайте различни видова батерии.
10. Забранено е модифицирането на електрическата верига или прибавянето на други части към нея. Не съкращавайте клемите на батериите.
11. Батерии, които не са презареждащи се, не трябва да се зареждат.
12. Ако използвате презареждащи се батерии, първо е необходимо да ги извадите от продукта и след това да се заредят само под наблюдението на възрастен.
13. Използвайте батерии с означения размер в инструкцията или в отделението за батерии.
14. За оптимална работа на продукта, се препоръчват алкални батерии.
15. Батериите трябва да се поставят съгласно полярността, посочена на отделението за батерии.
16. Презаредимите батерии трябва да се отстранят от играчката преди да се сложат за зареждане.
17. Когато батериите се изтощат, отстранете ги незабавно от продукта.
18. Ако няма да използвате продукта за дълго време, отстранете батериите.

## ФУНКЦИИ

1. Можете да регулирате височината чрез бутоните намиращи се на основата.
2. За да прикрепите колелата към конзолата вкарайте и притеснете. Завийте гайките на задната ос.
3. Освободете двата бутона от двете страни на задната част на основата на проходилката (както е показано на фигурата). Чрез завинтване/отвинтване на болта на задните колела, можете да регулирате скоростта на колелата.

## ПОЧИСТВАНЕ И ПОДДРЪЖКА

1. Проходилката е предназначена за деца, които не са започнали да ходят самостоятелно. Тя е инструмент, който винаги помага на детето да се научи да ходи самостоятелно.
2. Преди първоначална употреба на проходилката, моля, проверете дали всички части са фиксирани добре и дали затягащите елементи са добре затегнати.
3. Редовно проверявайте състоянието на основните части и заключващите механизми, дали има нещо счупено или отчупено и дали не са повредени. Ако установите повреда, моля, преустановете ползването на бебешката проходилка, докато повредената част се подмени. Не извършвайте сами ремонт на продукта, а се свържете с оторизиран сервиз или търговския агент, от който сами сте закупили продукта. В противен случай вашата гаранция ще бъде анулирана.
4. Когато не използвате проходилката, моля, съхранявайте я на сухо, проветриво и безопасно място. Не съхранявайте продукта в прашно, влажно помещение с много ниски или много високи стайни температури.

6. Los tejidos del andador se limpian con agua caliente y jabón suave. Después de limpiar el andador, déjelo secarse bien antes de utilizarlo de nuevo. Está absolutamente prohibido plegar y guardar así el andador, antes de que esté completamente seco.
7. No use detergentes fuertes, lejía o detergentes con partículas abrasivas para limpiar el producto. Está prohibido lavarlos en lavadoras y secadoras, así como la limpieza en seco, el blanqueo y el centrifugado.
8. Limpie las partes de plástico con un paño suave y húmedo y séquelas con un paño suave y seco.
9. No deje el producto bajo los efectos nocivos de factores externos como la luz solar directa, la lluvia, la nieve o el viento. Esto puede causar que las partes de plástico se dañen y que la tapicería del andador pierda su color.

IT

Questo prodotto è conforme alla Norma europea EN 1273:2020 – Articoli di puericultura. Girelli. Il girello è destinato a bambini che sono in grado di stare seduti da soli, di età di 6 mesi circa e con un peso massimo di 12 kg.



ATTENZIONE! IL VOSTRO BAMBINO SARÀ PROTETTO AL MASSIMO SE SEGUITE LE RACCOMANDAZIONI E LE INDICAZIONI DELL'ISTRUZIONE! Prestare attenzione agli avvertimenti per l'uso sicuro e prendere tutte le precauzioni necessarie per evitare il rischio di lesione o danno al bambino se queste indicazioni e raccomandazioni non vanno prese in considerazione. Assicuratevi che ogni persona che usa il girello conosca le istruzioni e le soddisfi.

### AVVERTENZE E RACCOMANDAZIONI PER UN UTILIZZO SICURO

**LEGGERE ATTENTAMENTE QUESTE ISTRUZIONI PRIMA DELL'UTILIZZO DEL PRODOTTO E CONSERVARE PER RIFERIMENTI FUTURI. LA MANUTENZIONE E L'UTILIZZO CORRETTO DI QUESTO PRODOTTO È ESTREMAMENTE IMPORTANTE.**

**Importante: Si prega di leggere attentamente queste istruzioni prima di utilizzare il prodotto e di conservarle in un luogo sicuro per riferimenti futuri! Seguire le istruzioni per garantire la piena sicurezza del bambino e per evitare incidenti che potrebbero mettere in pericolo la sua salute!**

1. ATTENZIONE! Non lasciare mai il bambino nel girello senza la sorveglianza di un adulto.
2. ATTENZIONE! Quando il vostro bambino è nel girello, lui può raggiungere luoghi più lontani e spostarsi più velocemente di prima.
3. ATTENZIONE! Smettere l'utilizzo del girello quando il bambino è già in grado di spostarsi in modo autonomo.
4. ATTENZIONE! Il girello deve essere assemblato da un adulto.
5. Non utilizzare il girello su superfici irregolari, ghiaiose o ghiacciate, in vicinanza di gradini o scale, soglie, superfici scivolose e umide, vicino a piscine.
6. Non lasciare il girello vicino a fonti di calore - fiamme libere, cucine e stufe a gas, apparecchi di riscaldamento, ecc.
7. Il girello non deve essere utilizzato vicino a cavi elettrici, cordoni di tende, radiatori e liquidi caldi.
8. Assicurarsi che il bambino tocchi il pavimento con i piedi mentre sta nel girello.
9. Durante l'utilizzo proteggere il bambino dalla collisione con porte, finestre e mobili contenenti elementi in vetro.
10. Il girello non è destinato all'uso di più di un bambino allo stesso tempo. Si prega di utilizzare il prodotto per l'uso previsto. Il girello non è un giocattolo e non si deve permettere ad altri bambini di spingerlo e di giocare con esso mentre il vostro bambino sta dentro.
11. ATTENZIONE! Non apportare alcuna modifica e miglioramento alla struttura del girello perché ciò potrebbe portare al ribaltamento o al danneggiamento del girello con il bambino dentro e il bambino può infortunarsi.
12. Non attaccare al girello oggetti ed accessori che non sono forniti dal fabbricante perché ciò potrebbe compromettere la sua stabilità e la sicurezza del vostro bambino.
13. Prima di ogni utilizzo del prodotto controllare se tutte le parti del girello sono state installate correttamente e ben serrate e se non vi sono parti mancanti.

3. Редовно проверявайте състоянието на основните части и заключващите механизми, дали има нещо счупено или отчупено и дали не са повредени. Ако установите повреда, моля, преустановете ползването на бебешката проходилка, докато повредената част се подмени. Не извършвайте сами ремонт на продукта, а се свържете с оторизиран сервиз или търговския агент, от който сами сте закупили продукта. В противен случай вашата гаранция ще бъде анулирана.
4. Когато не използвате проходилката, моля, съхранявайте я на сухо, проветриво и безопасно място. Не съхранявайте продукта в прашно, влажно помещение с много ниски или много високи стайни температури.
5. При разгъване на проходилката винаги проверявайте дали правилно е застопорен поддържащият механизъм преди да поставите детето на проходилката.
6. Платовете по проходилката се почистват с топла вода и мек сапун. След почистване оставете проходилката да изсъхне добре преди да я използвате. Абсолютно забранено е да я сгъвате и прибирате преди да е напълно изсъхнала.
7. Не използвайте силни почистващи препарати, белина или препарати с абразивни частици, за да почистите продукта. Забранено е почистването му в пералня машина, сушилня, чрез химическо чистене, избелване и центрофугиране.
8. Пластмасовите части почиствайте с влажна мека кърпа и подсушавайте със суха мека кърпа.
9. Не оставяйте продукта на вредното въздействие на външните фактори – преки слънчеви лъчи, дъжд, сняг или вятър. Това може да доведе до повреда на пластмасовите части и избледняване на платовете на проходилката.

**Вносител: Мони Трейд ООД**  
**Адрес: България, гр. София,**  
**кв. Требич – Стопански двор**  
**Тел: 02/ 936 07 90**  
**Web: www.cangaroo-bg.com**

EN

This product complies with European standard EN 1273:2020 – **Child use and care articles**. Baby walking frames. The walker is intended for use by children which can sit up unaided, aged approximately 6 months and weighing maximum to 12 kg. **WARNING! YOUR CHILD WILL BE MAXIMALLY PROTECTED, IF YOU FOLLOW THE WARNINGS AND RECOMMENDATIONS FROM THE INSTRUCTION!** Pay attention to the warnings for safe use and provide all necessary precautions, in order to avoid the risk of injury or impairment of the child, if you do not comply and observe these warnings and recommendations! Make sure that anyone who uses the walker is familiar with the instruction and observes it.

#### WARNINGS AND RECOMMENDATIONS FOR SAFE USE

**READ THESE INSTRUCTION CAREFULLY BEFORE USE OF THE PRODUCT AND KEEP THEM FOR FUTURE REFERENCE. THE CORRECT USE AND MAINTENANCE OF THIS PRODUCT IS VERY IMPORTANT.**



**Important: Read the instructions carefully before use and keep them in a secure place for future reference! Follow the instructions in order to provide complete security of the child and avoid incidents that can endanger its health!**

1. WARNING! Never leave the child without adult supervision, while it is in the walker.
2. WARNING! When your child is in the walker, it can reach further and move more quickly than before!
3. WARNING! Stop using the walker, when your child is able to walk unaided.
4. WARNING! The walker must be assembled by an adult.

#### ¡PRECAUCIÓN - RIESGO DE CAÍDA EN LAS ESCALERAS!

PARA EVITAR EL RIESGO DE UNA LESIÓN GRAVE Y MUERTE, ¡ANTES DE COLOCAR AL NIÑO EN EL ANDADOR, BLOQUEE EL ACCESO DEL NIÑO A TODO TIPO DE ESCALERAS, PASOS Y SUPERFICIES INCLINADAS! LAS ESTOPERAS NO GARANTIZAN QUE NO HABRÁ ACCIDENTES, SI USTED NO TOMA LAS MEDIDAS PARA ASEGURAR EL LUGAR DONDE EL PRODUCTO SE UTILIZARÁ. NUNCA DEJE AL NIÑO DESATENDIDO.

Información importante sobre las pilas:

1. Las pilas deben ser manejadas por adultos. No permita a los niños jugar con las pilas.
2. Siempre utilice nuevas pilas.
3. Nunca mezcle las nuevas pilas con las agotadas.
4. Siempre utilice pilas del mismo tipo. No mezcle pilas alcalinas, estándares (carbono-zinc) o recargables (níquel-cadmio).
5. Las pilas agotadas deben ser quitadas del juguete inmediatamente.
6. Después de remover las pilas agotadas, tírelas en los lugares designados, pero nunca en los contenedores de basura doméstica. No tire a las pilas en el fuego, porque existe el riesgo de una explosión o fugas.
7. Cuando sustituye las pilas agotadas con las nuevas, siempre sustituya todas las pilas. Los niños no deben estar presentes mientras usted sustituya las pilas.
8. Si no va a utilizar el producto por un periodo prolongado de tiempo, saque las pilas del mismo.
9. Nunca mezcle diferentes tipos de pilas.
10. Está prohibido modificar la cadena eléctrica y añadir cualquier parte a ella. No corte los terminales de las pilas.
11. Pilas que no sean recargables, no deben ser recargadas.
12. Si utiliza pilas recargables, primero será necesario sacarlas del producto y luego cargarlas bajo la supervisión de un adulto.
13. Use pilas de la medida, indicada en las instrucciones o en el compartimiento de pilas.
14. Para un funcionamiento óptimo del producto se recomienda el uso de pilas alcalinas.
15. Las pilas se deben poner de acuerdo con la polaridad indicada en el compartimiento de pilas.
16. Las pilas recargables deben sacarse del juguete antes de ser recargadas.
17. Cuando las pilas se agoten, retírelas del producto inmediatamente.
18. Si no va a utilizar el producto por un periodo prolongado de tiempo, saque las pilas del mismo.

#### FUNCIONES

1. Puede ajustar la altura usando los botones en la base.
2. Libere los dos botones en ambos lados de la parte trasera de la base del andador (véase la figura).
3. Puede regular la velocidad de las ruedas atornillando/desatornillando el tornillo en las ruedas traseras.

#### LIMPIEZA Y MANTENIMIENTO

1. El andador está diseñado para niños que aún no hayan empezado a andar sin soporte. Es un dispositivo, que está siempre con el niño mientras el último esté aprendiendo a andar solo.
2. Antes de la primera utilización del producto, por favor, compruebe si todas las partes estén bien fijadas y si los elementos de aprieto estén bien apretados.
3. De manera regular debe controlar la condición de las partes originales y los mecanismos de bloqueo, asegurarse que no haya algo roto, partes rasgadas o dañadas. En caso de fallos, por favor, deje de usar el andador hasta que la parte rota sea reemplazada. No haga solo/a la reparación del producto y póngase en contacto con un taller autorizado o con el agente comercial de donde haya comprado el producto. A lo contrario, la garantía se le anulará.
4. Cuando no utiliza el andador, por favor, manténgalo en un lugar seco, climatizado y seguro. No guarde el producto en lugares polvorientos, húmedos y con temperaturas demasiado altas o bajas.
5. Cuando despliega el andador, siempre tenga cuidado y compruebe si el mecanismo de sujeción esté bien fijado antes de colocar al niño en el andador.



5. Do not use the walker on uneven, gravel or icy surfaces, close to steps or stairs, thresholds, slippery and wet surfaces, close to swimming pools.
6. Do not leave the walker close to sources of heat – open fire, stoves and gas stoves, heating devices, etc.
7. The walker must not be used close to electric cables, curtain cords, radiators and hot liquids.
8. Make sure that the child reaches the floor with its feet when in the walker.
9. During use protect the child from collision with doors, windows and furniture that contains glass elements.
10. The walker is not intended for use by more than one child at the same time. Please, use the product as intended. The walker is not a toy, do not allow other children to push it and play with it while your child is in it.
11. **WARNING!** Do not make any changes and improvements of the walker's construction, because this may lead to upturning or damage of the walker, until the child is in it and it might get hurt.
12. Do not attach objects and accessories to the walker, which are not provided by the manufacturer, because this may affect its stability and the safety of your child.
13. Before each use of the product check whether all parts of the walker are correctly placed and fastened and whether there are any missing parts.
14. Before each use check whether all parts of the walker are correctly placed and fastened and there are any missing parts. If you find any damage, please, stop using the walker until the damage is removed and the broken parts are replaced.
15. Do not repair the walker by yourselves. Contact an authorized repair shop or the commercial site you have bought the product from.
16. This baby walker must be used for short periods of time only, maximum 20 minutes.
17. Do not use other spare parts, except for those, which are provided and approved by the manufacturer or distributor.
18. Use the walker on even surfaces only; first remove all objects that can cause collision or upturning of the product.
19. For the purpose of avoiding suffocation of the child, throw away all plastic packaging at the places intended for this purpose.
20. Do not fold and do not adjust the height of the walker, while the child is in it!
21. The stoppers of the walker do not limit its movements entirely and are not a warranty for avoiding accidents. That is why you must always monitor the child, while it is in the walker even if you have placed stoppers.

#### PARTS

- |                     |                |
|---------------------|----------------|
| 1. Rear view mirror | 6. Rear wheel  |
| 2. Music box        | 7. Footwall    |
| 3. Upper part       | 8. Front wheel |
| 4. Cloth group      |                |
| 5. Rear bumper      |                |

#### ASSEMBLING INSTRUCTIONS

Please follow the instructions for assembling the product. After each action, check that you have connected, fixed and locked the individual parts of the product correctly.

- A. Place the front and rear wheels on the walker.
- B. Press the buttons on both sides of the forefoot and insert the front foot into the mounting slot of the footwall.
- C. Place the rear board on the base.
- D. Open the front of the walker.  
Fasten the body to the mounting position on the front.  
Raise the seatback as shown in the figure.
- E. Install the front and rear screws as shown in the figure.
- F. Insert the side mirrors.

#### Functions

- 1- You can adjust the height using the buttons on the base.
2. Release the two buttons on either side of the back of the walker base (as shown in the figure).
3. By screwing / unscrewing the rear wheel bolt, you can adjust the wheel speed.

4. ¡PRECAUCIÓN! El armado del andador se debe hacer por un adulto.
5. No use el andador en superficies irregulares, con grava o hielo, cerca de escalones (pasos) o escaleras, umbrales, superficies resbaladizas o mojadas, o cerca de piscinas.
6. No deje el andador cerca de fuentes de calor como fuego al aire libre, cocinas y estufas de gas, dispositivos de calefacción, etc.
7. El andador no debe usarse cerca de cables eléctricos, cables de cortina, radiadores y líquidos calientes.
8. Asegúrese de que el niño alcance al suelo con las piernas mientras esté en el andador.
9. Cuando esté en uso, proteja al niño de la colisión con puertas, ventanas y muebles que contengan elementos de vidrio.
10. El andador no está diseñado para el uso por más de un niño a la vez. Utilice el producto según sus fines. El andador no es un juguete y no permita que otros niños lo empujen y jueguen con él cuando su niño esté en el mismo.
11. ¡PRECAUCIÓN! No aplique cambios ni mejoras en la estructura del andador, ya que esto puede llevar a daños o a que el mismo se caiga, mientras el niño está sentado, causando lesiones.
12. No cuelgue objetos ni accesorios del andador, si estos no le han sido provistos por el fabricante, porque esto puede perjudicar a la estabilidad del producto y la seguridad del niño.
13. Antes de cada uso del producto, asegúrese de que todas las partes del andador estén correctamente puestas y apretadas y que no falten partes.
14. Siempre antes de utilizar el producto se asegure que todas las partes del andador estén montadas correctamente y que estén apretadas y que además no falten partes. En caso de identificar averiado de este tipo, no utilice al andador hasta que la falla sea eliminada y las partes rotas - reemplazadas.
15. No repare el andador solo/a. Contacte con un taller autorizado o con el distribuidor de donde haya comprado el producto.
16. Este andador debe usarse durante cortos períodos de tiempo, como máximo 20 minutos.
17. No utilice otras partes de repuesto, diferentes de las partes provistas y aprobadas por el fabricante y el distribuidor.
18. Utilice el andador solo en superficies planas, retirando de antemano todos los objetos que pueden causar un golpe o que el producto se vuelque.
19. Con el fin de evitar posibles asfixias del niño, tire todo el embalaje en los lugares designados.
20. ¡No pliegue ni ajuste la altura del andador mientras haya un niño dentro!
21. Las estoperas del andador no restringen completamente sus movimientos y no garantizan la prevención de accidentes. Por lo tanto, siempre observe al niño mientras está en el andador, incluso si las estoperas están activadas.

#### PARTES

- |                      |                      |
|----------------------|----------------------|
| 1. Espejos laterales | 6. Ruedas traseras   |
| 2. Juguete musical   | 7. Base              |
| 3. Bandeja           | 8. Ruedas delanteras |
| 4. Asiento           |                      |
| 5. Barra trasera     |                      |

#### INSTRUCCIONES DE MONTAJE

Por favor, siga las instrucciones de montaje del producto. Después de cada paso compruebe si haya conectado, fijado y bloqueado correctamente cada parte del producto.

- A. Inserte las ruedas delanteras y traseras del andador.
- B. Premere i pulsanti su entrambi i lati dell'avampiede e inserire il piede anteriore nella fessura di montaggio della parete del piede
- C. Fije la barra trasera a la base.
- D. Abra la parte delantera del andador.  
Fije el cuerpo en el punto de montaje en la parte delantera.  
Levante el respaldo del asiento (véase la figura).
- E. Atornille los tornillos delanteros y traseros (véase la figura).
- F. Instale los espejos laterales.

## CLEANING AND MAINTENANCE

1. The walker is intended for children which have not started walking. It is an instrument that always helps the child to learn to walk by itself.
2. Before initial use of the walker, please, check whether all parts are fixed well and whether the fastening elements are secured well.
3. Regularly check the condition of the main parts and fastening elements, whether there is something broken or chipped and whether they are damaged. If you find any damage, please stop using the baby walker, until the broken part is replaced. Do not repair the product by yourself; contact an authorized repair shop or the commercial agent you bought the product from. Otherwise your warranty will be annulled.
4. When you do not use the product, please, store it at a dry, well ventilated and safe place. Do not store the product at a dusty, moist rooms with very high or very low room temperatures.
5. When unfolding the walker always check whether the supporting mechanism is correctly secured before placing the baby in the walker.
6. The fabric of the walker must be cleaned with warm water and soft soap. After cleaning leave the walker to dry well before using it. It is absolutely forbidden to fold it and store it before it is completely dry.
7. When unfolding the walker always check whether the supporting mechanism is correctly secured before placing the baby in the walker.
8. The fabric of the walker must be cleaned with warm water and soft soap. After cleaning leave the walker to dry well before using it. It is absolutely forbidden to fold it and store it before it is completely dry.
9. Do not use strong cleaning agents, bleach or agents with abrasive particles in order to clean the product. It is forbidden to clean it in a washing machine, dryer, dry cleaning, whitening and tumble drying.
10. The plastic parts must be cleaned with wet soft cloth and dry with dry soft cloth.
11. Do not leave the product exposed to the harmful effect of external factors – direct sunlight, rain, snow or wind. This may lead to damage of the plastic parts and fading of the fabrics of the product.

**Producer: Moni Trade Ltd.**  
**Address: Bulgaria, city of Sofia,**  
**Trebich quarter, ul. Dolo 1**  
**Tel: 02/ 936 07 90**  
**Web: www.cangaroo-bg.com**

DE

Dieses Produkt entspricht der europäischen Norm EN 1273:2020 – Kinderpflegeartikel. Lauflernhilfe für Kleinkinder. Die Lauflernhilfe ist für Kinder gedacht, die ohne Hilfe sitzen können, ca. 6 Monate alt sind, mit einem Maximumgewicht von bis 12 kg.

**ACHTUNG! IHR KIND WIRD MAXIMAL SICHER SEIN, WENN SIE DIE EMPFEHLUNGEN UND ANWEISUNGEN IN DER BEDIENUNGSANLEITUNG BEFOLGEN!** Beachten Sie die Warnhinweise für sicheren Gebrauch und gewährleisten Sie alle erforderlichen Vorsichtsmaßnahmen, um das Risiko von Verletzungen für das Kind zu vermeiden, wenn diese Anweisungen und Empfehlungen nicht befolgt werden! Stellen Sie sicher, dass jeder, der die Lauflernhilfe verwendet, mit der Anweisung vertraut ist und sie befolgt.

### **EMPFEHLUNGEN UND WARNUNGEN FÜR DEN SICHEREN GEBRAUCH**

**LESEN SIE DIESE ANWEISUNGEN SORGFÄLTIG DURCH, BEVOR SIE DAS PRODUKT VERWENDEN, UND BEWAHREN SIE SIE FÜR EINE SPÄTERE VERWENDUNG AUF. DER ORDNUNGSGEMÄSSE GEBRAUCH UND WARTUNG DIESES PRODUKTS IST ÄUSSERST WICHTIG.**

**Wichtig: Lesen Sie die Anweisungen vor Gebrauch sorgfältig durch, und bewahren Sie sie an einem sicheren Ort auf, damit sie später darin nachschlagen können! Befolgen Sie die Anweisungen, um die vollständige Sicherheit des Kindes zu gewährleisten und Unfälle zu vermeiden, die seine Gesundheit gefährden könnten!**

10

6. Nakon što izvadite istrošene baterije, odložite ih na predviđena mesta, a ne u kontejnere za kućni otpad. Ne bacajte baterije u vatru zbog opasnosti od eksplozije ili curenja.
7. Kada menjate istrošene baterije novima uvek menjajte sve baterije. Ne radite to u prisustvu dece
8. Ako proizvod nećete koristiti dužeg vremena, izvadite baterije
9. Nikada ne mešajte različitih vrsta baterija.
10. Zabranjeno je modifikovati električno kolo ili dodavati drugih delova u njemu. Ne skraćujte terminale baterija.
11. Ne smete puniti baterije koje nisu punjive.
12. Ako koristite punjive baterije, prvo ih morate ukloniti iz proizvoda, a zatim ih napuniti jedino pod nadzorom odraslih.
13. Koristite baterije veličine određene u uputstvu za upotrebu ili u odeljku za baterije
14. Za optimalni rad proizvoda preporučujemo alkalne baterije.
15. Baterije treba umetnuti prema polaritetu označenom u odeljku za baterije.
16. Punjive baterije treba izvaditi iz dubka pre punjenja
17. Kada su baterije istrošene morate ih odmah izvaditi iz proizvoda
18. Ako proizvod nećete koristiti dužeg vremena, izvadite baterije

## FUNKCIJE

1. Možete da podesite visinu pomoću tastera koji se nalaze na osnovi.
2. Otpustite dva tastera sa obe strane zadnje strane osnove dubka (kao što je prikazano na slici).
3. Zavrtanjem / odvrtanjem vijaka zadnjih točaka možete podesiti brzinu okretanja točaka.

ES

Este producto cumple con los requisitos del estándar europeo EN 1273:2020 „Artículos de puericultura". Andador para bebés. El andador está diseñado para el uso de niños, que pueden quedarse sentados sin la ayuda de un adulto, de alrededor de 6 meses de edad y un peso máximo de hasta 12 kg.



**¡PRECAUCIÓN! ¡SU HIJO TENDRÁ LA MÁXIMA PROTECCIÓN SI USTED SIGA LAS RECOMENDACIONES Y LAS ADVERTENCIAS DE LAS INSTRUCCIONES!** ¡Presta atención a las advertencias para un uso seguro y tome todas las medidas de seguridad necesarias, para evitar el riesgo de lesiones o heridas del niño en caso de no haber cumplido con las instrucciones y las recomendaciones! ¡Asegúrese de que toda persona, usando el andador, lea y siga las instrucciones!

### **RECOMENDACIONES Y ADVERTENCIAS DE USO SEGURO**

**LEA ESTAS INSTRUCCIONES ATENTAMENTE ANTES DE USAR EL PRODUCTO Y GUÁRDELAS PARA CONSULTAS FUTURAS. USAR Y EJERCER EL MANTENIMIENTO DEL PRODUCTO DE UNA MANERA CORRECTA ES MUY IMPORTANTE.**

**Importante: ¡Lea atentamente las instrucciones antes del uso y guárdelas en un lugar seguro para futuras referencias! ¡Siga las instrucciones para garantizar la seguridad óptima del niño y para evitar accidentes que pueden perjudicar a su salud!**

1. ¡PRECAUCIÓN! Nunca deje al niño desatendido mientras esté en el andador para bebés.
2. ¡PRECAUCIÓN! ¡Mientras esté en el andador, su niño puede alcanzar lugares más alejados y moverse más rápido que antes!
3. ¡PRECAUCIÓN! Deje de usar el andador una vez que el niño ya haya aprendido andar sin la ayuda de otra persona.

23

1. ACHTUNG! Lassen Sie das Kind niemals unbeaufsichtigt seitens einem Erwachsenen, während es sich in der Lauflernhilfe befindet.
2. ACHTUNG! Wenn sich Ihr Kind in der Lauflernhilfe befindet, kann es weiter entfernte Orte erreichen und sich schneller als zuvor bewegen!
3. ACHTUNG! Verwenden Sie die Lauflernhilfe nicht mehr, wenn Ihr Kind sich schon selbstständig ohne Hilfe fortbewegen kann.
4. ACHTUNG! Die Lauflernhilfe muss von einem Erwachsenen zusammengebaut werden
5. Verwenden Sie die Lauflernhilfe nicht auf unebenen, kiesigen oder vereisten Oberflächen, in der Nähe von Stufen oder Treppen, Schwellen, rutschigen und nassen Oberflächen, in der Nähe von Schwimmbädern.
6. Lassen Sie die Lauflernhilfe nicht in der Nähe von Wärmequellen - offenem Feuer, Herden, Gasherden, Heizgeräten, etc.
7. Die Lauflernhilfe darf nicht in der Nähe von elektrischen Kabeln, Vorhangschnüren, Heizkörpern und heißen Flüssigkeiten verwendet werden.
8. Achten Sie darauf, dass das Kind den Boden mit den Füßen berührt, während es in der Lauflernhilfe ist.
9. Schützen Sie das Kind während des Gebrauchs vor Zusammenstoß mit Türen, Fenster und Möbel mit Glaselementen
10. Die Lauflernhilfe ist nicht für den gleichzeitigen Gebrauch durch mehrere Kinder vorgesehen. Bitte verwenden Sie das Produkt für den vorgesehenen Zweck. Die Lauflernhilfe ist kein Spielzeug. Erlauben Sie anderen Kindern nicht, sie zu schieben und damit zu spielen, wenn Ihr Kind darin ist.
11. ACHTUNG! Nehmen Sie keine Änderungen oder Verbesserungen am Aufbau der Lauflernhilfe vor, da dies zu Umkippen oder Schäden an der Lauflernhilfe führen kann, während das Kind darin ist und dadurch verletzt wird.
12. Befestigen Sie keine Gegenstände und Zubehörteile an die Lauflernhilfe, die nicht vom Hersteller bereitgestellt wurden, da dies den Halt des Geräts und die Sicherheit Ihres Kindes beeinträchtigen kann.
13. Überprüfen Sie vor jedem Gebrauch des Produkts, ob alle Teile der Lernlaufhilfe richtig angebracht und angezogen sind und keine fehlenden Teile vorhanden sind.
14. Stellen Sie vor jedem Gebrauch sicher, dass alle Teile der Lernlaufhilfe korrekt montiert und angezogen sind und dass keine fehlenden Teile vorhanden sind. Wenn ein solcher Schaden festgestellt wird, verwenden Sie die Lernlaufhilfe nicht mehr, bis der Fehler behoben und die defekten Teile ersetzt werden.
15. Führen Sie keine Reparaturen an der Lernlaufhilfe selbst durch. Wenden Sie sich an ein autorisiertes Bedienungszentrum oder an den Verkäufer, von dem Sie das Produkt gekauft haben.
16. Diese Lernlaufhilfe sollte nur für kurze Zeiträume von bis zu 20 Minuten verwendet werden.
17. Verwenden Sie keine anderen Ersatzteile als die vom Hersteller oder Händler bereitgestellten und zugelassenen.
18. Verwenden Sie die Lernlaufhilfe nur auf ebenen Oberflächen, indem Sie vorab alle Objekte beseitigen, die zum Absturz oder Umkippen des Produkts führen könnten.
19. Entsorgen Sie alle Kunststoffverpackungen in den dafür vorgesehenen Bereichen, damit das Kind nicht daran erstickt.
20. Falten oder passen Sie die Höhe der Lernlaufhilfe nicht an, während sich das Kind darin befindet!
21. Die Stopper der Lernlaufhilfe schränken ihre Bewegung nicht vollständig ein und sind keine Garantie, Unfälle zu vermeiden. Beobachten Sie daher das Kind immer, während es sich in der Lernlaufhilfe befindet, auch wenn Sie die Stopper gesetzt haben.

#### TEILE

- |                   |                |
|-------------------|----------------|
| 1. Seitenspiegel  | 5. Rückplatte  |
| 2. Musikspielzeug | 6. Hinterräder |
| 3. Brett          | 7. Basis       |
| 4. Sitz           | 8. Vorderräder |

#### HINWEISE FÜR DEN ZUSAMMENBAU

Bitte, befolgen Sie die Montageanleitung für das Produkt. Überprüfen Sie nach jeder Handlung, ob Sie die einzelnen Teile des Produkts richtig verbunden, fixiert und verriegelt haben.

- A. Bringen Sie die Vorder- und Hinterräder auf die Laufhilfe an.
- B. Bringen Sie die Rückplatte auf die Basis an.
- C. Öffnen Sie das Vorderteil der Laufhilfe.  
Knüpfen Sie die Laufhilfe an die Montage Position des Vorderteils zu.  
Heben Sie die Rückenlehne des Sitzes, siehe Abbildung.
- D. Montieren Sie die vorderen und die hinteren Schrauben, siehe Abbildung.
- E. Setzen Sie die Seitenspiegel ein.

#### ACHTUNG – STURZGEFAHR AUF TREPPEN!

Bitte befolgen Sie die Anweisungen für den Zusammenbau des Produkts. Stellen Sie nach jedem Vorgang sicher, dass Sie die einzelnen Teile des Produkts ordnungsgemäß angeschlossen, verriegelt und gesichert haben.

**UM DAS RISIKO SCHWERER VERLETZUNGEN UND DES TODES ZU VERMEIDEN, VERRIEGELN SIE DEN ZUGANG ZU ALLEN TREPPEN, STUFEN UND NEIGUNGSFLÄCHEN, BEVOR DAS KIND IN DIE LERNLAUFHILFE SETZEN! DIE STOPPER SIND KEINE GARANTIE GEGEN UNFÄLLE, WENN SIE SICH NICHT DARUM KÜMMERN, DEN RAUM ZU SICHERN, IN WELCHEM SIE DAS PRODUKT VERWENDEN WERDEN. LASSEN SIE DAS KIND NIEMALS OHNE ELTERLICHE AUFSICHT.**

#### Wichtige Informationen zu den Batterien:

1. Mit den Batterien muss ein Erwachsener umgehen. Kinder dürfen nicht mit den Batterien spielen.
2. Verwenden Sie immer neue Batterien.
3. Mischen Sie niemals neue mit leeren Batterien.
4. Verwenden Sie immer Batterien des gleichen Typs. Keine Alkali-, Standard- (Zink-Kohle) oder wiederaufladbare (Nickel-Cadmium) Batterien mischen.
5. Die leeren Batterien müssen sofort aus dem Spielzeug entfernt werden
6. Entsorgen Sie die entladenen Batterien nach dem Entfernen an den angegebenen Orten, nicht in die Haushaltsabfallbehälter. Entsorgen Sie Batterien nicht im Feuer, da Explosions- oder Auslaufgefahr besteht.
7. Wenn Sie leere Batterien durch neue ersetzen, ersetzen Sie immer alle Batterien. Kinder sollten während des Batteriewechsels nicht anwesend sein.
8. Wenn Sie das Produkt längere Zeit nicht verwenden möchten, nehmen Sie die Batterien aus dem Gerät.
9. Mischen Sie niemals verschiedene Batterietypen.
10. Modifikationen des elektrischen Stromkreises oder das Hinzufügen anderer Teile zu diesem Stromkreis sind untersagt. Die Batterieklemmen dürfen nicht gekürzt werden.
11. Batterien, die nicht wiederaufladbar sind, dürfen nicht aufgeladen werden
12. Wenn Sie wiederaufladbare Batterien verwenden, müssen Sie sie zunächst aus dem Produkt entfernen und dann nur unter der Aufsicht von Erwachsenen aufladen.
13. Verwenden Sie Batterien mit der in der Anleitung oder im Batteriefach angegebenen Größe.
14. Für eine optimale Produktleistung werden Alkalibatterien empfohlen.

15. Die Batterien müssen gemäß der Polarität im Batteriefach eingesetzt werden.
16. Wiederaufladbare Batterien müssen aus dem Spielzeug entfernt werden, bevor sie zum Laden aufgesetzt werden.
17. Wenn die Batterien leer sind, entfernen Sie sie sofort aus dem Produkt.
18. Wenn Sie das Produkt längere Zeit nicht verwenden möchten, nehmen Sie die Batterien aus dem Gerät.

## FUNKTIONEN

1. Man kann die Höhe über die Tasten an der Basis einstellen
2. Um den Körper vom Rahmen zu lösen, drücken Sie beide Knöpfe auf der rechten Seite und ziehen Sie sie nach oben und zurück.
3. Drücken Sie die Tasten auf beiden Seiten der Basis und trennen Sie dann den Körper von der .
1. Die Lernlaufhilfe ist für Kinder gedacht, die noch nicht selbständig zu gehen begonnen haben. Sie ist ein Werkzeug, das dem Kind immer hilft, selbständig zu gehen
2. Prüfen Sie bitte vor der ersten Verwendung der Lernlaufhilfe, ob alle Teile ordnungsgemäß befestigt sind und die Spannelemente fest sitzen.

## REINIGUNG UND WARTUNG

### GR

Αυτό το προϊόν συμμορφώνεται με το ευρωπαϊκό πρότυπο EN 1273: 2020 – *Νηπιακά είδη — Βοηθητικά για το βάδισμα βρεφών. Βρεφικές στράτες*. Η στράτα προορίζεται για χρήση από παιδιά που είναι ικανά να κάθονται χωρίς ξένη βοήθεια, σε ηλικία περίπου 6 μηνών και βάρους ως 12 κιλά.

**ΠΡΟΣΟΧΗ! ΤΟ ΠΑΙΔΙ ΣΑΣ ΘΑ ΠΡΟΣΤΑΤΕΥΤΕΙ ΜΕΓΙΣΤΑ ΑΝ ΑΚΟΛΟΥΘΕΙΤΕ ΤΙΣ ΣΥΣΤΑΣΕΙΣ ΚΑΙ ΣΥΜΒΟΥΛΕΣ ΣΤΙΣ ΟΔΗΓΙΕΣ!** Δώστε προσοχή στις προειδοποιήσεις για την ασφαλή χρήση και εξασφαλίστε όλες τις απαραίτητες προφυλάξεις για να αποτραπεί ο κίνδυνος τραυματισμού ή βλάβης του παιδιού αν δεν διατηρείτε και δεν συμμορφώνεστε με τις εν λόγω οδηγίες και συστάσεις! Βεβαιωθείτε ότι όποιος χρησιμοποιεί τη στράτα έχει διαβάσει τις οδηγίες και συμμορφώνεται με αυτές.

### ΣΥΣΤΑΣΕΙΣ ΚΑΙ ΠΡΟΕΙΔΟΠΟΙΗΣΕΙΣ ΓΙΑ ΤΗΝ ΑΣΦΑΛΗ ΧΡΗΣΗ

**ΔΙΑΒΑΣΤΕ ΠΡΟΣΕΚΤΙΚΑ ΑΥΤΕΣ ΤΙΣ ΟΔΗΓΙΕΣ ΠΡΙΝ ΤΗ ΧΡΗΣΗ ΤΟΥ ΠΡΟΪΟΝΤΟΣ ΚΑΙ ΔΙΑΤΗΡΗΣΤΕ ΤΙΣ ΓΙΑ ΜΕΛΛΟΝΤΙΚΗ ΑΝΑΦΟΡΑ. Η ΣΩΣΤΗ ΧΡΗΣΗ ΚΑΙ ΣΥΝΤΗΡΗΣΗ ΑΥΤΟΥ ΤΟΥ ΠΡΟΪΟΝΤΟΣ ΕΙΝΑΙ ΕΞΑΙΡΕΤΙΚΑ ΣΗΜΑΝΤΙΚΗ.** Σημαντικό:

**Διαβάστε προσεκτικά τις οδηγίες πριν τη χρήση και φυλάξτε τις σε ασφαλές μέρος για μελλοντική αναφορά! Ακολουθήστε τις οδηγίες για να εξασφαλίσετε πλήρη ασφάλεια για το παιδί και να αποφύγετε ατυχήματα που θα μπορούσαν να θέσουν σε κίνδυνο την υγεία του!**

1. ΠΡΟΣΟΧΗ! Ποτέ μην αφήνετε το παιδί χωρίς επίβλεψη από έναν ενήλικα ενώ είναι μέσα στη βρεφική στράτα.
2. ΠΡΟΣΟΧΗ! Όταν το παιδί σας βρίσκεται στη στράτα μπορεί να φτάνει πιο μακριά και να κινείται πιο γρήγορα από πριν.
3. ΠΡΟΣΟΧΗ! Διακόψτε την χρήση της βρεφικής στράτας όταν το παιδί σας μπορεί ήδη να περπατά χωρίς ξένη βοήθεια.
4. ΠΡΟΣΟΧΗ! Η στράτα πρέπει να συναρμολογηθεί από έναν ενήλικα
5. Μην χρησιμοποιείτε την βρεφική στράτα σε ανώμαλες επιφάνειες, επιφάνειες χαλικιών ή παγωμένες επιφάνειες, κοντά σε σκαλοπάτια ή σκάλες, σε κατώφλια, σε γλιστερές και υγρές επιφάνειες, σε πισίνες.
6. Μην αφήνετε την βρεφική στράτα κοντά σε πηγές θερμότητας - τζάκια, θερμάστρες και κουζίνες, συσκευές θέρμανσης κ.α
7. Η στράτα δεν πρέπει να χρησιμοποιείται κοντά σε ηλεκτρικά καλώδια, κορδόνια για κουρτίνες, θερμαντικά σώματα και καυτά υγρά.
8. Βεβαιωθείτε ότι το παιδί αγγίζει το πάτωμα με τα πόδια, όταν είναι στη στράτα
9. Κατά τη χρήση να προστατεύετε το παιδί από σύγκρουση με πόρτες, παράθυρα και έπιπλα που περιέχουν γυάλινα στοιχεία.

15. Ne popravljajte sami dubak, već kontaktirajte ovlašćenog servisa ili trgovca od koga ste kupili proizvoda.
6. Ovaj dubak ne treba koristiti dužeg vremena (maksimalno 20 minuta).
17. Ne koristite rezervne delove koji nisu dostavljeni proizvođačem ili distributerom;
18. Koristite dubak samo na ravnim površinama, a pre toga sklonite sve predmete koji mogu prouzrokovati sudar ili preokretanje proizvoda.
19. Da bi izbegli opasnost od gušenja deteta bacite sva najlonska pakovanja na označena za to mesta.
20. Ne sklapajte i ne podešavajte visinu dupka gok je dete u njemu!
21. Stopere dupka ne ograničavaju u potpunosti njegovo kretanje i nisu garancija za izbegavanje nezgoda. Stoga, uvek nadgledajte dete dok je u dubku, čak i ako ste postavili stopere.

## DELOVI

- |                    |                    |
|--------------------|--------------------|
| 1. Bočna ogledala  | 6. Zadnji točkovi  |
| 2. Muzička igračka | 7. Osnova          |
| 3. Tabla           | 8. Prednji točkovi |
| 4. Sedište         |                    |
| 5. Zadnji bord     |                    |

## UPUTSTVA ZA SKLAPANJE

Molimo Vas, pratite uputstva za zglabanje proizvoda. Posle svake radnje proveravajte da li ste pravilno povezali, fiksirali i pričvrstili pojedine delove proizvoda.

- A. Postavite prednje i zadnje točkove dubka.
- B. Presione los botones en ambos lados del antepié e inserte el pie delantero en la ranura de montaje del reposapiés
- C. Postavite zadnji bord na osnovi.
- D. Otvorite prednjeg dela dubka. Pričvrstite kućište u prednji položaj za montiranje. Podignite naslon sedišta kao što je prikazano na slici.
- E. Montirajte prednjih i zadnjih vijaka kako je prikazano na slici.
- F. Montirajte bočna ogledala

## PAŽNJA – OPASNOST OD PADANJA NIZ STEPENICE!

**DA BI IZBEGLI OPASNOST OD OZBIJNE OZLEDE I SMRT, PRE NEGO ŠTO STAVITE DETE U DUBAK, BLOKIRAJTE PRISTUP SVIM STEPENIŠTIMA, STEPENICAMA I KOSIM POVRŠINAMA! STOPERE NISU GARANCIJA DA NEĆE DOĆI DO INCIDENATA AKO SE VI NE POBRINETE DA OSIGURATE PROSTORIJU U KOJOJ ĆETE KORISTITI PROIZVOD. NIKADA NE OSTAVLJAJTE DETE BEZ RODITELJSKE KONTROLE.**

Važne informacije o baterijama

1. Baterijama treba da manipuliše odrasla osoba. Ne dozvoljite deci da se igraju baterijama.
2. Uvek koristite nove baterije.
3. Nikada ne mešajte nove baterije sa istrošenima.
4. Uvek koristite baterije iste vrste. Ne mešajte alkalne, standardne (ugljenik-cink) ili punjive (nikl-kadmijum) baterije.
5. Baterije koje su istrošene treba odmah izvaditi.

10. Η στράτα δεν προορίζεται για χρήση από περισσότερα από ένα παιδιά ταυτόχρονα. Παρακαλούμε να χρησιμοποιείτε το προϊόν σύμφωνα με τον προορισμό του. Η στράτα δεν είναι παιχνίδι και μην αφήσετε άλλα παιδιά να την σπρώχνουν και να παίζουν με αυτή όταν το παιδί σας είναι μέσα!
11. ΠΡΟΣΟΧΗ! Μην κάνετε οποιεσδήποτε αλλαγές και βελτιώσεις στη δομή της στράτας καθώς αυτό μπορεί να οδηγήσει σε ανατροπή ή ζημιά της στράτας ενώ το παιδί είναι μέσα, και μπορεί να τραυματιστεί!
12. Μην κρεμάτε αντικείμενα και αξεσουάρ στη στράτα, τα οποία δεν παρέχονται από τον κατασκευαστή, καθώς αυτό μπορεί να επηρεάσει τη σταθερότητά της και την ασφάλεια του παιδιού σας.
13. Πριν από κάθε χρήση του προϊόντος ελέγξτε αν όλα τα μέρη της στράτας είναι σωστά τοποθετημένα και σφιγμένα και αν δεν υπάρχουν ελλείποντα μέρη.
14. Πριν από κάθε χρήση βεβαιωθείτε ότι όλα τα μέρη της στράτας είναι σωστά τοποθετημένα και σφιγμένα και ότι δεν υπάρχουν ελλείποντα μέρη. Αν βρείτε τέτοια ζημιά, παρακαλούμε διακόψτε τη χρήση της στράτας, για να επισκευαστεί η ζημιά και τα σπασμένα μέρη να αντικατασταθούν.
15. Μην επισκευάζετε τη στράτα μόνοι σας. Επικοινωνήστε με εξουσιοδοτημένο σέρβις ή με τον έμπορο από τον οποίο αγοράσατε το προϊόν.
16. Αυτή η βρεφική στράτα πρέπει να χρησιμοποιείται μόνο για σύντομες χρονικές περιόδους, το μεγαλύτερο 20 λεπτά.
17. Μην χρησιμοποιείτε άλλα ανταλλακτικά εκτός απ' αυτά που παρέχονται από τον κατασκευαστή ή τον διανομέα.
18. Χρησιμοποιήστε τη στράτα μόνο σε επίπεδες επιφάνειες αφαιρώντας πρώτα όλα τα αντικείμενα που μπορεί να προκαλέσουν σύγκρουση ή ανατροπή του προϊόντος.
19. Με σκοπό να αποφύγετε την ασφυξία του παιδιού απορρίψτε όλες τις πλαστικές συσκευασίες στους ορισμένους για τον σκοπό τόπους.
20. Μην διπλώνετε και μην προσαρμόζετε το ύψος της στράτας ενώ το παιδί είναι μέσα!
21. Τα πώματα της στράτας δεν περιορίζουν εξ' ολοκλήρου τις κινήσεις της και δεν αποτελούν εγγύηση για την αποφυγή ατυχημάτων. Γι' αυτό πάντα παρακολουθήστε το παιδί, ενώ είναι στην στράτα, ακόμα και αν έχετε βάλει τα πώματα.

#### ΜΕΡΗ

- |                      |                       |
|----------------------|-----------------------|
| 1. Πλαϊνοί καθρέπτες | 5. Πίσω προστατευτικό |
| 2. Μουσικό παιχνίδι  | 6. Πίσω ρόδες         |
| 3. Δίσκος            | 7. Βάση               |
| 4. Κάθισμα           | 8. Πρόσθιες ρόδες     |

#### ΟΔΗΓΙΕΣ ΣΥΝΑΡΜΟΛΟΓΗΣΗΣ

Παρακαλώ ακολουθήστε τις οδηγίες συναρμολόγησης του προϊόντος. Μετά από κάθε ενέργεια ελέγχετε εάν έχετε συνδέσει, σταθεροποιήσει και στηρίξει σωστά τα χωριστά μέρη του προϊόντος.

- A. Τοποθετήστε τις πρόσθιες και τις πίσω ρόδες στην περπατούρα.
- B. Τοποθετήστε το πίσω προστατευτικό στην βάση.
- C. Ανοίξτε το μπροστινό σημείο της περπατούρας.
- Ασφαλίστε το σώμα μέχρι την θέση συναρμολόγησης του μπροστινού σημείου.
- Σηκώστε την πλάτη του καθίσματος όπως απεικονίζεται στην εικόνα.
- D. Συναρμολογήστε τις πρόσθιες και τις πίσω βίδες όπως απεικονίζεται στην εικόνα.
- E. Τοποθετήστε τους πλαϊνούς καθρέπτες.

4. Когда ходунки не используются, храните их в сухом, вентилируемом и безопасном месте. Не храните изделие в пыльной, влажной комнате с очень низкими или очень высокими температурами окружающей среды.
6. Ткани ходунков очищаются теплой водой и мягким мылом. После очистки, дайте ходункам высохнуть полностью перед использованием. Категорически запрещается складывать и собирать до полного высыхания.
7. Не используйте сильные моющие средства, отбеливатель или моющие средства с абразивными частицами для очистки изделия. Запрещается чистить его в стиральной машине, сушилке, путём химчистки, отбеливания и отжима.
8. Очистите пластиковые детали влажной тканью и высушите сухой мягкой тканью
9. Не оставляйте изделие на вредное воздействие внешних факторов - прямых солнечных лучей, дождя, снега или ветра. Это может привести к повреждению пластиковых деталей и выцветанию ткани ходунков.

SR

Ovaj proizvod odgovara Evropskom standardu EN 1273:2020 – Proizvodi za bebe i malu decu. Dubci za bebe. Dubak je namenjen za upotrebu od dece koji mogu da ostanu u sedećem položaju bez tuđe pomoći uzrasta oko 6 meseci i maksimalne težine do 12 kilograma. PAŽNJA! VAŠE DETE ĆE BITI MAKSIMALNO ZAŠTIĆENO, AKO POŠTUJETE PREPORUKE I UPUTSTVA IZ OVE INSTRUKCIJE! Obratite pažnju na upozorenja za bezopasnu upotrebu i obezbedite sve neobhodne mere bezbednosti da bi ste sprečili rizik od povrede ili oštećenja deteta, ako ne poštujuete preporuke i uputstva! Uverite se da svako ko koristi dubak je upoznat sa instrukcijom i poštuie uputstva.



#### PREPORUKE I UPOZORENJA ZA BEZOPASNU UPOTREBU

**PRE UPOTREBE PROIZVODA PAŽLJIVO PROČITAJTE OVA UPUTSTVA I SAČUVAJTE IH ZA BUDUĆE REFERENCE. PRAVILNA UPOTREBA I ODRŽAVANJE OVOG PROIZVODA SU IZUZETNO VAŽNI.**

**Važno: Pre upotrebe pročitajte pažljivo uputstva i sačuvajte ih na sigurnom mestu za buduće reference! Pratite uputstva da bi obezbedili potpunu bezbednost detetu i da bi ste izbegli incidente koji bi ugrozili njegovo zdravlje!**

1. PAŽNJA! Nikada ne ostavljajte deteta bez nadzora odrasle osobe dok je u bebećem dubku. 2. PAŽNJA! Dok je u dubku, Vaše dete može da se kreće brže i da stiže do odaljenja mesta.
3. PAŽNJA! Prestanite da koristite dubak za bebe kada se vaše dete može kretati samo bez tuđe pomoći.
4. PAŽNJA! Zglabanje treba da se obavi odraslom osobom.
5. Ne koristite dubak na neravnim, šljunkovitim ili zaledenim površinama, u blizini stepenica ili stepeništa, pragova, klizavih i vlažnih površina, u blizini bazena.
6. Ne ostavljajte dubak u blizini izvora toplote - otvorene vatre, šporeta i plinskih peći, grejalica itd.
7. Dubak ne treba koristiti u blizini električnih kablova, šnurova za zavese, radiatora i vrućih tekućina.
8. Proverite da li dete dotiče pod nožicama dok je u dubku.
9. Pre upotrebe zašтите dete od sudara sa vratima, prozorima i nameštajem sa staklenim elementima.
10. Bebeći dubak nije namenjen za upotrebu od više od jednog deteta istovremeno. Molimo Vas, koristite proizvod prema njegovoj nameni. Dubak nije igračka i ne dozvolite drugom detetu da se igra njime dok je vaše dete u njemu.
11. PAŽNJA! Ne pravite nikakve izmene ili poboljšanja na konstrukciji dupka, jer to može dovesti do prevrtanja ili oštećenja dupka dok je dete u njemu i dete se može ozlediti.
12. Na dubak ne postavljajte predmete ili dodatke koje nije obezbedio proizvođač, jer to može uticati na stabilnost i bezbednost Vašeg deteta.
13. Pre svake upotrebe proizvoda proveravajte da li su svi delovi dupka pravilno postavljeni i zategnuti i da li ima nedostajućih delova.
14. Pre svake upotrebe proverite da li postoje oštećeni, polomljeni ili nedostajući delovi. Ako nađete takvu štetu, prestanite da koristite dubak dok se oštećenja ne uklone i slomljeni delovi ne zamene.

## Σημαντικές πληροφορίες για τις μπαταρίες

1. Η μπαταρία πρέπει να χρησιμοποιείται από ενήλικα. Μην αφήνετε τα παιδιά να παίζουν με τις μπαταρίες.
2. Πάντα χρησιμοποιείτε καινούριες μπαταρίες.
3. Ποτέ μην αναμιγνύετε καινούριες μπαταρίες με εξαντλημένες μπαταρίες.
4. Πάντα χρησιμοποιείτε μπαταρίες από τον ίδιο τύπο. Μην αναμιγνύετε αλκαλικές, τυποποιημένες (άνθρακα - ψευδάργυρου) ή επαναφορτιζόμενες (νικελίου - καδμίου) μπαταρίες
5. Οι μπαταρίες που εξαντλήθηκαν πρέπει να αφαιρεθούν αμέσως από το παιχνίδι
6. Μετά την αφαίρεση των εξαντλημένων μπαταριών, πετάξτε τις στους ορισμένους για το σκοπό αυτό τόπους και όχι στα δοχεία για τα οικιακά απορρίμματα. Μην πετάτε τις μπαταρίες στη φωτιά, υπάρχει κίνδυνος έκρηξης ή απορροής.
7. Όταν αλλάζετε τις εξαντλημένες μπαταρίες με καινούριες, πάντα αλλάξτε όλες τις μπαταρίες. Τα παιδιά δεν πρέπει να παρουσιάζονται κατά τη αντικατάσταση μπαταριών.
8. Αν δεν θα χρησιμοποιείτε το προϊόν για μεγάλο χρονικό διάστημα, αφαιρέστε τις μπαταρίες από αυτό.
9. Ποτέ μην αναμιγνύετε μπαταρίες διάφορων ειδών.
10. Απαγορεύεται η τροποποίηση ηλεκτρικού κυκλώματος ή η πρόσθεση άλλων μερών σ' αυτό. Μην συντομεύετε τους ακροδέκτες της μπαταρίας .
11. Οι μπαταρίες που δεν είναι επαναφορτιζόμενες, δεν θα πρέπει να επαναφορτίζονται.
12. Αν χρησιμοποιείτε επαναφορτιζόμενες μπαταρίες, είναι απαραίτητο πρώτα να τους αφαιρέσετε από το προϊόν και, στη συνέχεια, να επαναφορτιστούν υπό την επίβλεψη ενός ενήλικα.
13. Χρησιμοποιείτε μπαταρίες με τη διάσταση ορισμένη στην οδηγία ή στο τμήμα μπαταριών.
14. Για τη βέλτιστη απόδοση του προϊόντος συνιστώνται αλκαλικές μπαταρίες
15. Οι μπαταρίες πρέπει να τοποθετούνται σύμφωνα με την πολικότητα που αναγράφεται στο διαμέρισμα μπαταριών.
16. Οι επαναφορτιζόμενες μπαταρίες πρέπει να αφαιρεθούν από το παιχνίδι πριν την επαναφόρτιση.
17. Όταν οι μπαταρίες εξαντληθούν, αφαιρέστε τις αμέσως από το προϊόν.
18. Αν δεν θα χρησιμοποιήσετε το προϊόν για μεγάλο χρονικό διάστημα, αφαιρέστε τις μπαταρίες από αυτό.

## ΛΕΙΤΟΥΡΓΙΕΣ

1. Μπορείτε να ρυθμίσετε το ύψος μέσω των κουμπιών που βρίσκονται στην βάση.
2. Απελευθερώστε τα δύο κουμπιά από τις δύο πλευρές του πίσω σημείου της βάσης της περπατούρας (όπως απεικονίζεται στην εικόνα).
3. Βιδώνοντας / ξεβιδώνοντας την βίδα των πίσω ροδών, μπορείτε να ρυθμίσετε την ταχύτητα των ροδών.

## ΚΑΘΑΡΙΣΜΟΣ ΚΑΙ ΣΥΝΤΗΡΗΣΗ

- . Η στράτα προορίζεται για παιδιά που δεν έχουν αρχίσει να περπατούν. Είναι ένα εργαλείο που πάντα βοηθάει το παιδί να μάθει να περπατάει ανεξάρτητα.
2. Πριν από την αρχική χρήση της στράτας, παρακαλούμε ελέγξτε αν όλα τα μέρη είναι καλά σταθεροποιημένα και αν τα στοιχεία φιξαρίσματος είναι καλά σφιγμένα.

## ВНИМАНИЕ – ОПАСНОСТЬ ПАДЕНИЯ С ЛЕСТНИЦЫ !

ПЕРЕД ТЕМ КАК ПОСАДИТЬ РЕБЁНКА В ХОДУНКИ, ОБЯЗАТЕЛЬНО ПЕРЕКРОЙТЕ ПОДХОДЫ К ЛЕСТНИЦАМ, СТУПЕНЯМ И НАКЛОННЫМ ПОВЕРХНОСТЯМ, ЧТОБЫ ИЗБЕЖАТЬ ОПАСНОСТИ СЕРЬЕЗНЫХ ТРАВМ И СМЕРТИ! СТОПОРЫ НЕ ГАРАНТИРУЮТ ОТСУТСТВИЕ НЕСЧАСТНЫХ СЛУЧАЕВ, ЕСЛИ ВЫ НЕ ПОЗАБОТИТЕСЬ ОБЕСПЕЧИТЬ КОМНАТУ, В КОТОРОЙ ВЫ БУДЕТЕ ИСПОЛЬЗОВАТЬ ИЗДЕЛИЕ. НИКОГДА НЕ ОСТАВЛЯЙТЕ РЕБЁНКА БЕЗ ПРИСМОТРА.  
Важная информация о батарейках:

1. Установку батареек необходимо проводить только взрослый. Не позволять детям играть с батарейками.
2. Всегда используйте новые батарейки
3. Никогда не смешивайте старые и новые батарейки
4. Всегда используйте батарейки одного и того же вида. Не смешивать щелочные, стандартные (углерод-цинковые) или перезаряжаемые (никель-кадмиевые) батареи
5. Разряженные батарейки нужно вынимать из игрушки немедленно.
6. После удаления разряженных батареек, утилизировать их в специально отведенных местах, а не в контейнер для бытовых отходов. Не выбрасывать батарейки в огонь, существует опасность взрыва или утечки.
7. При замене разряженных батареек на новые, всегда меняйте все батарейки. Дети не должны присутствовать при замене батареек.
8. Если вы не будете использовать изделие в течение длительного времени, удалите батарейки из него.
9. Никогда не смешивайте разные типы батареек.
10. Запрещается изменять электрическую цепь или добавлять к ней другие элементы. Не замыкайте клеммы батарейки коротко.
11. Не перезаряжайте батарейки, которые не подлежат перезарядке.
12. Если вы используете аккумуляторные батарейки, вы должны сначала извлечь их из продукта, а затем заряжать их только под наблюдением взрослых.
13. Используйте батарейки с маркировкой размера в инструкции или в батарейном отсеке. 14. Для оптимальной работы изделия рекомендуется использовать щелочные батареи.
15. Батарейки необходимо вставлять с соблюдением полярности, указанной на батарейном отсеке.
16. Перезаряжаемые батарейки нужно удалить из игрушки перед зарядкой.
17. Когда батарейки разрядятся, немедленно выньте их из изделия.
18. Если вы не собираетесь использовать изделие в течение длительного времени, удалите батарейки из него.

## ФУНКЦИИ

1. Вы можете отрегулировать высоту с помощью кнопок на основании.
2. Отпустите обе кнопки по обеим сторонам задней части основания ходунков (как показано на рисунке).
3. Закручивая/откручивая болта задних колес, вы можете регулировать скорость колес.

## ОЧИСТКА И ТЕХНИЧЕСКОЕ ОБСЛУЖИВАНИЕ

Ходунки предназначены для детей, которые еще не ходят самостоятельно. Они как инструмент, который всегда помогает малышу научиться ходить самостоятельно.

2. Перед первоначальным использованием ходунков, пожалуйста, убедитесь, что все части хорошо зафиксированы, и что зажимные элементы хорошо затянуты.
3. Регулярно проверяйте состояние основных деталей и механизмов блокировки, есть ли что-то сломанное или разорванное, повреждены ли они, или нет. Если вы обнаружите неисправность, пожалуйста, прекратите использование ходунков до тех пор, пока поврежденная часть не будет заменена. Не ремонтируйте изделие самостоятельно, а обращайтесь к авторизованному поставщику услуг или агенту по продажам, у которого вы приобрели изделие самостоятельно. В противном случае ваша гарантия будет недействительна.

3. Ελέγξτε τακτικά την κατάσταση των βασικών μερών και των μηχανισμών κλειδώματος, εάν υπάρχει κάτι σπασμένο ή κομμένο και αν είναι βλαμμένα. Αν βρείτε ζημιές, παρακαλούμε διακόψτε τη χρήση της παιδικής στράτας, ενώ το σπασμένο τμήμα αντικατασταθεί. Μην επισκευάζετε μόνοι σας το προϊόν αν επικοινωνήσετε με ένα εξουσιοδοτημένο σέρβις ή τον εμπορικό αντιπρόσωπο από τον οποίο αγοράσατε το προϊόν. Διαφορετικά η εγγύησή σας θα ακυρωθεί.
4. Όταν δεν χρησιμοποιείτε τη στράτα, παρακαλούμε διατηρήστε την σε ένα ξηρό, δροσερό και ασφαλές μέρος. Μην διατηρήσετε το προϊόν σε σκοτισμένο, υγρό χώρο με πολύ χαμηλές ή πολύ υψηλές θερμοκρασίες περιβάλλοντος.
5. Όταν ξεδιπλώνετε τη στράτα πάντα να βεβαιωθείτε αν έχει ασφαλιστεί σωστά ο μηχανισμός συγκράτησης πριν από την τοποθέτηση του παιδιού.
6. Τα υφάσματα της στράτας καθαρίζονται με ζεστό νερό και ήπιο σαπούνι. Μετά τον καθαρισμό αφήστε τη στράτα να στεγνώσει καλά πριν να την χρησιμοποιήσετε. Απαγορεύεται απολύτως να τη διπλώσετε και να την αποθηκεύετε προτού στεγνώσει εντελώς.
7. Μην χρησιμοποιείτε ισχυρά απορρυπαντικά, χλωρίνη ή λειαντικά για να καθαρίσετε το προϊόν. Απαγορεύεται ο καθορισμός του στο πλυντήριο, στεγνωτήριο, το στεγνό καθάρισμα, η λεύκανση και η περιδίνηση.
8. Καθαρίζετε τα πλαστικά μέρη με υγρό μαλακό πανί και στεγνώστε με στεγνό μαλακό πανί.
9. Μην αφήνετε το προϊόν στις βλαβερές συνέπειες των εξωτερικών παραγόντων - άμεση ηλιακή ακτινοβολία, τη βροχή, το χιόνι ή τον άνεμο. Αυτό μπορεί να οδηγήσει σε ζημιά των πλαστικών μερών και τον αποχρωματισμό των υφασμάτων της στράτας

RO

Acest produsul corespunde Standardului European EN 1273:2020 – Articole folosite pentru cresterea copiilor mici. Premergatoare pentru bebelusi. Premergatorul este destinat a fi utilizat de copii, care pot sta in pozitie asezata si fara ajutor, in varsta de aproximativ 6 luni si greutate maxima de pana la 12 kg.

#### RECOMANDARI SI AVERTIZARI PENTRU UTILIZARE IN STARE DE SIGURANTA

**CITITI CU ATENTIE ACESTE INSTRUCIUNI INAINTE DE A UTILIZA PRODUSUL SI PASTRATI PENTRU CONSULTARI VIITOARE. UTILIZAREA SI INTRETINEREA CORECTA A PRODUSULUI ESTE FOARTE IMPORTANTA.**



**Atentie! Cititi cu atentie aceste instructiuni inainte de utilizare si pastrati intr-un loc sigur pentru consultari viitoare! Urmati instructiunile pentru a oferi o siguranta completa copilului si pentru a evita accidentele care pot pune sanatatea in pericol!**

1. ATENTIE! Niciodata nu lasati copilul fara supraveghere de catre adult, timp in care se afla in premergatorul pentru bebelusi.
2. ATENTIE! Atunci cand copilul dumneavoastra se afla in premergator, acesta se poate deplasa mai repede si sa ajunga mai departe decat inainte.
3. ATENTIE! Incatati folosirea premergatorului pentru bebelusi, atunci cand copilul dumneavoastra se poate deplasa singur, fara ajutor
4. ATENTIE! Premergatorul trebuie montat de catre un adult
5. Nu folositi premergatorul pentru bebelusi pe suprafete inegale, acoperite cu pietris sau gheata, in apropiere de scari sau trepte, praguri, suprafete alunecatoare sau ude, langa piscine de inot
7. Premergatorul nu trebuie folosit in apropiere de cabluri electrice, snururi de perdele, radiatoare si lichide fierbinte.
8. Asigurati-va ca copilul atinge pardoseaua cu picioarele, atunci cand este in premergator
9. La utilizarea produsului, feriti copilul de impacturi cu usi, geamuri si mobila, care au in dotare elemente din sticla.
10. Premergatorul pentru bebelusi nu este destinat pentru a fi folosit de mai mult de un copil in acelasi timp. Va rugam sa utilizati produsul conform destinatiei sale. Premergatorul nu este o jucarie, nu permiteti altor copii sa-l impinga si sa se joace cu acesta, timp in care copilul dumneavoastra se afla in el!
11. ATENTIE! Nu aduceti modificari sau ameliorari constructiei premergatorului, intrucat aceasta poate cauza rasturnarea sau defectarea premergatorului, atunci cand copilul se afla in el, provocand vatamarea acestuia.
12. Nu atasati obiecte sau accesorii de premergator, altele decat cele furnizate de catre producator, intrucat aceasta poate reflecta asupra stabilitatii si sigurantei copilului dumneavoastra.

- не использовать ходунки, если есть сломанные или отсутствующие части;
  - эти ходунки не следует использовать в течение длительных периодов времени (максимум 20 минут);
  - эти ходунки предназначены для детей, которые могут сидеть самостоятельно, в возрасте приблизительно 6 месяцев. Не предназначены для детей весом более 12 кг.
  - не использовать запасные части, которые не утверждены или предоставлены производителем, или дистрибьютором;
3. Внимание! Прекратите использование ходунков, когда ваш ребёнок уже может ходить самостоятельно.
  4. Внимание! Ходунки должны быть собраны взрослым.
  5. Не используйте ходунки на неровных, галечных или ледяных поверхностях, рядом с лестницами или ступенями, порогами, скользкими и влажными поверхностями, вблизи бассейнов.
  6. Не оставляйте ходунки возле источников тепла, как открытый огонь, плиты и газовые плиты, отопительные приборы и т.д.
  7. Ходунки не следует использовать вблизи электрических шнуров, шнуров для занавесок, радиаторов и горячих жидкостей.
  8. Убедитесь, что ребёнок касается пола ногами, когда в ходунках.
  9. При эксплуатации защитите ребёнка от столкновения с дверями, окнами и мебелью, содержащей стеклянные элементы.
  10. Ходунки не предназначены для использования более чем одним ребёнком одновременно. Пожалуйста, используйте изделие по назначению. Ходунки не игрушка, и не позволяйте другим детям толкать их и играть с ними, когда ваш ребёнок находится в них!
  11. Внимание! Не вносите никаких изменений и улучшений в конструкцию ходунков, так как это может привести к опрокидыванию или повреждению ходунков пока ребёнок находится в них, и он может получить травму.
  12. Не прикрепляйте предметы и аксессуары к ходункам, которые не предоставляются производителем, так как это может повлиять на их стабильность и безопасность вашего ребёнка.
  13. Перед каждым использованием изделия, убедитесь, что все части ходунков должным образом вставлены и затянуты, и что нет отсутствующих частей.
  14. Перед каждым использованием проверяйте, нет ли поврежденных, сломанных, или отсутствующих частей. Если вы обнаружите такие повреждения, пожалуйста, прекратите использование ходунков до тех пор, пока повреждение не будет исправлено и сломанные части заменены.
  15. Не ремонтируйте ходунки самостоятельно. Обратитесь к авторизованному поставщику услуг или торговому лицу, у которого вы приобрели изделие.
  16. Эти ходунки можно использовать только в течение коротких периодов времени, максимум 20 минут.
  17. Не используйте другие запасные части, кроме тех, которые предоставляются производителем или дистрибьютором.
  18. Чтобы не задушить ребёнка, выбросьте все пластиковые пакеты в обозначенные места.
  19. Никогда не приступайте к складыванию и регулировки высоты ходунков, пока ребёнок находится в них!
  20. Музыкальная игровая панель работает при помощи батареек (не входят в комплект).
  21. Стопоры ходунков не полностью ограничивают их движения и не гарантируют избежание несчастных случаев. Так что всегда следите за ребёнком, пока он находится в ходунках, даже если вы разместили стопоры.

#### ЧАСТИ

- |                                 |                  |
|---------------------------------|------------------|
| 1. Боковые зеркала заднего вида | 6. Задни колела  |
| 2. Музыкальная игрушка          | 7. Основа        |
| 3. Доска                        | 8. Предни колела |
| 4. Сиденье                      |                  |
| 5. Задний бампер                |                  |

#### Инструкции по сборке

Пожалуйста, следуйте тщательно инструкциям, чтобы разложить и сложить изделие. После каждого действия убедитесь, что вы соединили, зафиксировали и заблокировали отдельные части изделия.

- А. Установите на ходунки передние и задние колеса.
- В. Установите задний бампер на основание.
- С. Откройте переднюю часть ходунков. Закрепите каркас в монтажном положении спереди. Поднимите спинку сиденья, как показано на рисунке.
- Д. Установите передние и задние винты, как показано на рисунке.
- Е. Вставьте боковые зеркала заднего вида.

13. Inaintea fiecarei utilizari a produsului, verificati daca toate piesele premergatorului sunt fixate corect si stranse si daca nu lipsesc anumite piese.
14. Inaintea fiecarei utilizari a produsului, verificati daca toate piesele premergatorului sunt fixate corect si stranse si daca nu lipsesc anumite piese. La constatarea unor asemenea defectiuni, va rugam sa incetati folosirea premergatorului, pana la remedierea defectiunii si inlocuirea pieselor defectate.
15. Nu reparati singuri premergatorul. Contactati un service autorizat sau comerciantul de la care ati achizitionat produsul.
16. Acest premergator pentru bebelusi trebuie folosit numai pentru intervale scurte de timp, cu durata de maxim 20 de minute.
17. Nu folositi alte piese de schimb, altele decat cele furnizate si aprobate de catre producator sau distribuitor.
18. Utilizati premergatorul numai pe suprafete plane, indepartand in prealabil toate obiectele care pot cauza coliziunea sau rasturnarea produsului.
19. Pentru prevenirea sufocarii copilului, eliminati tot ambalajul din plastic la locurile desemnate pentru acest scop.
20. Nu pliasi si nu reglati inaltimea premergatorului, atunci cand copilul se afla inaintea.
21. Stoperii premergatorului nu delimiteaza in intregime miscarile lui si nu reprezinta o garantie pentru evitarea accidentelor. Din acest motiv, intotdeauna trebuie sa supravegheati copilul, atunci cand este in premergator, chiar daca ati actionat stoperii.

#### COMPONENTE

- |                     |               |
|---------------------|---------------|
| 1. Oglinzi laterale | 5. Bord spate |
| 2. Jucarie muzicala | 6. Roti spate |
| 3. Tavita           | 7. Baza       |
| 4. Sezut/Scaun      | 8. Roti fata  |

#### INSTRUCTIUNI PENTRU ASAMBLARE

Va rugam sa urmati instructiunile pentru asamblarea produsului. Dupa fiecare actiune, verificati daca ati conectat, fixat si blocat corect partile individuale ale produsului.

- A. Amplasati rotile din fata si spate pe premergator.
  - B. Apăsati butoanele de pe ambele părți ale piciorului anterior și introduceți piciorul frontal în fanta de montare a peretelui piciorului.
  - C. Amplasati bordul din spate pe baza.
  - D. Depliati partea din fata a premergatorului.
- Fixati corpul de pozitia de montare aflata in partea din fata.  
 Ridicati spatarul sezutului/scaunului asa cum este aratat in figura.  
 E. Montati suruburile din fata si din spate asa cum este aratat in figura.  
 F. Amplasati oglinzile laterale.

#### ATENȚIE – PERICOL DE CADERE PE SCARI!

PENTRU A EVITA PERICOLUL DE VATAMARE SERIOASA SI DECES, INAINTE DE A ASEZA COPILUL IN PREMERGATOR, BLOCATI ACCESUL CATRE TOATE SCARILE, TREPTELE SI SUPRAFETELE INCLINATE! STOPERII NU GARANTEAZA LIPSA UNOR ACCIDENTE, DACA NU AVETI GRIJA CU PRIVIRE LA ASIGURAREA INCAPERII IN CARE VA FI FOLOSIT PRODUSUL. NICIODATA NU LASATI COPILUL FARA CONTROL PARENTAL.

Informatie importanta cu privire la baterii:

1. Bateriile trebuie manipulate numai de catre adult. Nu permiteti copiilor a se juca cu bateriile.
2. Folositi intotdeauna baterii noi
3. Niciodata nu amestecati baterii noi cu baterii epuizate
4. Intotdeauna folositi baterii de unul si acelasi tip. Nu amestecati baterii alcaline, standard (carbon-zinc), sau reincarcabile (nichel-cadmium).

5. Bateriile epuizate trebuie inlaturate imediat din jucarie.
6. Dupa inlaturarea bateriilor epuizate, acestea trebuie eliminate la locurile desemnate pentru acest scop, nu in containerele pentru deseuri menajere. Nu aruncati bateriile in foc, deoarece exista pericol de explozie sau de scurgere.
7. La inlocuirea bateriilor epuizate cu baterii noi, intotdeauna inlocuiti toate bateriile. Copii nu trebuie sa fie prezenti in timpul procesului de schimbare a bateriilor.
8. Daca nu veti folosi produsul pentru un interval de timp indelungat, scoateti bateriile din produs.
9. Niciodata nu amestecati diferite tipuri de baterii
10. Este interzisa modificarea retelei electrice sau adaugarea unor piese acestuia. Nu scurtati clemele bateriilor.
11. Baterii care nu sunt reincarcabile, nu trebuie incarcate
12. Daca folositi baterii reincarcabile, in primul rand trebuie scoase din produs si apoi incarcate numai sub supravegherea unui adult.
13. Folositi baterii cu dimensiunile desemnate in aceste instructiuni sau in compartimentul pentru baterii.
14. Pentru o performanta optima a produsului, se recomanda bateriile alcaline.
15. Bateriile trebuie montate in conformitate cu polaritatea acestora, indicata in compartimentul pentru baterii.
16. Bateriile reincarcabile trebuie scoase din jucarie inainte de a fi puse la incarcare.
17. Daca bateriile sunt epuizate, trebuie scoase imediat din produs.
18. Daca nu veti folosi produsul pentru un interval de timp indelungat, scoateti bateriile din produs.

RU

#### FUNCTII

1. Puteti regla inaltimea prin intermediul butoanelor aflate pe baza.
2. Eliberati cele doua butoane aflate lateral pe partea din spate a bazei premergatorului (asa cum este aratat in figura).
3. Prin insurubarea/desurubarea surubului la rotile din spate, puteti regla viteza rotilor.

Этот продукт соответствует европейскому стандарту EN 1273:2020 - изделия для выращивания малышей. Ходунки для малышей. Ходунки предназначены для использования малышам, которые могут сидеть в сидячем положении без посторонней помощи, в возрасте около 6 месяцев и весом до 12 кг.

**ВНИМАНИЕ! ВАШ РЕБЕНОК БУДЕТ МАКСИМАЛЬНО ЗАЩИЩЕН, ЕСЛИ ВЫ БУДЕТЕ СЛЕДОВАТЬ РЕКОМЕНДАЦИЯМ И УКАЗАНИЯМ ИНСТРУКЦИИ!** Обратите внимание на предупреждения по безопасной эксплуатации и примите все необходимые меры предосторожности, чтобы предотвратить риск травмы или вреда для ребенка, если вы не будете следовать и соблюдать эти инструкции и рекомендации! Убедитесь, что каждый, кто использует ходунки, знаком с инструкцией и соблюдает ее.

#### Рекомендации и предупреждения по безопасной эксплуатации

**Внимательно прочитайте эти инструкции перед эксплуатацией продукта и храните их для дальнейшего использования. Правильная эксплуатация и обслуживание этого изделия чрезвычайно важны.**



1. Внимание! Никогда не оставляйте ребёнка без присмотра взрослого, находясь в детских ходунках.
2. Внимание! Ваш ребёнок может двигаться быстро и достичь дальше, когда находится в ходунках:
  - ограничить доступ ребёнка к лестницам, ступенькам и неровным поверхностям;
  - принять меры предосторожности против пожаров и доступа к отопительным и кухонным приборам;
  - поместить в недоступные места горячие жидкости, электрические шнуры и другие потенциально опасные предметы;
  - предотвращать столкновения со стеклянными дверями, окнами и мебелью;