

## EASY FOLD



EN1888:2018

Maximum -22 kg  
0-4 éves korig ajánlott

Termék neve: BABAKOCSI

Forgalmazó: Kokolindo Kft. 2030. Érd Tömösi utca 4.

Gyártó neve és címe: Moni Trade Ltd. Bulgaria Sofia Trebich 1 Dolo Str.

A termék használata előtt kérjük, figyelmesen olvassa el a használati útmutatót.

Amennyiben észrevételei, kérdései vannak, a termékkel kapcsolatban úgy kérjük, vegye fel velünk a kapcsolatot a kokolindokft@gmail.com emailcímen.

Összeszerelés és használat (kövesse a termékhez kapott idegennyelvű használati utasítást, képeit, kövesse a mellékelt ábrákkal ellátott utasítást!) A használati útmutatóban található képek csak illusztrációk és kis mértékben eltérhetnek a valódi terméktől.

**FIGYELMEZTETÉSEK:** A gyermek felügyelet nélkül hagyása veszéllyel jár. Használja a szíjakat, amikor a gyermek elkezd magától felülni. Tilos a termékben további matracot használni. A babakocsi használata előtt győződjön meg róla, hogy az összecukó mechanizmusok le vannak blokkolva. Mindig együtt használja az ágyékövet a medenceövével. A babakocsi tolókarjára felakasztott minden terhelés csökkenti a babakocsi stabilitását. A terméket nem szabad görkorcsolyával vagy futva vezetni. A babakocsi csak egy gyermek szállítására szolgál. A babakocsi 0-36 hónapos és maximum 22 kg súlyú gyermekek számára szolgál. Használja a háttámla helyzetét ülő helyzetben 6 hónapos kor feletti gyermekek számára!

Ne hagyja a babakocsit benne a gyermekkel lejtős felületen, még akkor sem, ha be van húzva a fék. Ne használja a babakocsit, amennyiben annak valamelyik része sérült. A babakocsi szétnyitása és összecukása során győződjön meg róla, hogy a gyermek biztonságos távolságra található. A szabályozás végrehajtásakor győződjön meg róla, hogy a termék mozgó részei nem érintkeznek a gyermek testével. Mindig blokkolni kell a féket, mikor áll a babakocsival. A kosár maximális terhelése 3 kg. A babakocsi tolókarjára felakasztott minden táska vagy más terhelés csökkenti a babakocsi stabilitását. A termékben csak eredeti, a gyártó által elfogadott alkatrészeket szabad használni. A járdaszegélyre vagy más lépcsőre való feltolás esetén emelje meg az első kerekeket. Ne tolja a babakocsit a lépcsőn. A babakocsit gyermekek számára hozzáférhetetlen helyen kell tárolni. Nyílt láng, hőforrástól távol tartandó! Ne hagyja, hogy a gyermek játszon ezzel a termékkel. 20 mm-nél vastagabb extra matracot ne tegyen az ülésbe! Ne végezzen változtatást vagy módosítást a szerkezeten! Ha szükséges, forduljon a szállítóhoz vagy egy meghatalmazotthoz szervizközpont tanácsadásért és javításért. Ne használja a terméket, ha hiányzó vagy sérült alkatrészt talál! Ne engedje, hogy 3 év alatti gyermekek teljesen összeszereljék a terméket, nehogy hozzáférjenek, a kicsi és szétszerelt termékekhez alkatrészekhez! A fulladásveszély elkerülése érdekében ne helyezzen további zsinórokat vagy kötéseket a termékre!

Ne használja a babakocsit mozgólépcsőn, és legyen óvatos, amikor le vagy fel a járdára.

Ötpontos biztonsági öv biztosítja a gyermek biztonságát alkalmas 0 és 4 év közötti csecsemőknek és gyermekeknek 22 kg-ig.

A gyermek háttámlája, a lábtámasz és a napellenző helyzete állítható.

Az ülés két pozícióban van felszerelve, lehetővé téve, hogy a gyermek menetirányba vagy menetirányba nézzen. A biztosíték az állítható és igény szerint eltávolítható. A fogantyú is állítható, és a kívánt pozícióba állítható. Az első kerék 360°-ban forog. A levehető, így a babakocsi nyári választás.

A szerkezetre autós gyerekülés is felszerelhető. A babakocsi a követelményeknek megfelelően készült

európai szabvány EN 1888-1 - „Gyermekepolási cikkek. Kerek eszközök a gyermekek mozgatásához. 1. rész: Babakocsik és

babakocsik.” EN 1888-2 "Termékek kisgyermekek neveléséhez. Kerek eszközök gyermekek mozgatásához. 2. rész: Babakocsik 0 kg és 22 kg közötti gyermekek

### A TERMÉK JELLEMZŐI

- 5 pontos biztonsági öv;
- Állítható háttámla;
- Állítható lökhárító;
- Állítható napernyő;
- Az első kerekek forgó és egyenes mozgása

#### Alkatrészek:

1. Tolókar
2. Napernyő
3. Ülész
4. Keret
5. Első kerekek
6. Állítható lábtámasz
7. Kosár
8. Hátsó kerekek

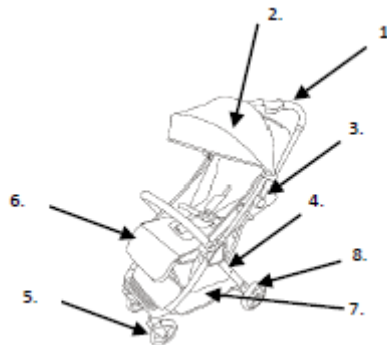

#### Az első kerekek felszerelése

FIGYELMEZTETÉS: Használat előtt győződjön meg arról, hogy a kerekek biztonságosan rögzítve vannak (1. kép). FIGYELMEZTETÉS: Amikor kinyitja a babakocsit, ügyeljen arra, hogy gyermeke vagy más gyermeke biztonságos távolságban legyen. Győződjön meg arról, hogy ezen műveletek során a mozgatható részek a babakocsi ne érintkezzen gyermekével. Helyezze az első kerekeket a babakocsi első keretének mindkét oldalára és rögzítse őket (1. kép).

#### A babakocsi kibontása

Először engedje el a babakocsi keretének bal és jobb oldalán található gombot (2. kép). A babakocsinak úgy kell kinéznie, mint a 3. képen.

#### Hátsó fék

A parkolóberendezés aktiválásához és a két hátsó kerék reteszeléséhez nyomja le a pedált a hátsó tengelyen (4. kép). Soha ne hagyja a gyermeket egyedül a babakocsiban. A fék kioldásához emelje fel a pedált.

#### Az első kerekek rögzítése

Az első kerekek 360°-ban elforgathatók. Nyomja meg a kerekek feletti gombot, hogy csak egy irányban rögzítse őket (5. kép).

#### Biztonsági öv

A 6. képen látható módon nyomja meg a bal oldalon található gombot az öv kioldásához. A hevederek beállításához a 8-9. képen látható módon, állítsa a pántokat olyan helyzetbe, amely kényelmes a gyermek számára.

#### Kiegészítő kosár

Az összeszereléshez helyezze az öveket a babakocsi kerete köré a megfelelő pozícióba. (10. kép) Figyelem! Ne helyezzen 2,5 kg-nál nehezebb csomagokat a kosárba.

#### Az első kerekek eltávolítása

Kérjük, nyomja meg a gombot, hogy a keret belső oldalán legyen, és a kerekek levehetőek. (11. kép)

A 12. képen látható módon kérjük, vegye a lökhárító rudat és rögzítse a babakocsi keretébe. Az eltávolítás érdekében kérjük, nyomja meg a babakocsi keretén lévő gombokat.

#### A babakocsi összecsukása

A keret összecsukásához nyomja meg a fogantyún lévő két gombot, majd nyomja le (14. kép). A babakocsi teljes összecsukásához nyomja meg mind a két műanyag biztosítékok egyidejűleg. A babakocsi össze van hajtva, ha ugyanolyan, mint a 15. kép. Gondoskodjon arról, hogy gyermeke vagy más gyermekei biztonságos távolságban legyenek. Ügyeljen arra, hogy a kocsi mozgó részei ne érintkezzenek gyermekével e műveletek során. A kosár bezárása előtt győződjön meg arról, hogy a tárolótartály üres.

