

**BG: ИНСТРУКЦИЯ ЗА УПОТРЕБА НА ДЕТСКА  
АКУМУЛАТОРНА КОЛА С 2.4G ДИСТАНЦИОННО УПРАВЛЕНИЕ  
МОДЕЛ: FLORIDA АРТИКУЛЕН НОМЕР: KL-5088-1  
EN: USER MANUAL FOR CHILDREN BATTERY-OPERATED CAR  
WITH 2.4G REMOTE CONTROL  
MODEL: FLORIDA ITEM NO.: KL-5088-1**











**BG: ВАЖНО!** ПРОЧЕТЕТЕ ВНИМАТЕЛНО И ЗАПАЗЕТЕ ЗА БЪДЕЩИ СПРАВКИ!  
ИНСТРУКЦИЯТА ЗА УПОТРЕБА СЪДЪРЖА ВАЖНА ИНФОРМАЦИЯ ЗА  
СГЛОБЯВАНЕТО, ПРАВИЛНОТО ИЗПОЛЗВАНЕ И ПОДДРЪЖКАТА НА ПРОДУКТА.

**ВНИМАНИЕ!** СХЕМИТЕ И ФИГУРИТЕ В ТАЗИ ИНСТРУКЦИЯ СА САМО  
ИЛЮСТРАТИВНИ И НАСОЧВАЩИ. ПРОДУКТЪТ, КОЙТО СТЕ ЗАКУПИЛИ МОЖЕ ДА СЕ  
РАЗЛИЧАВА ОТ ТЯХ.

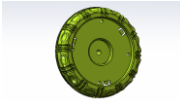
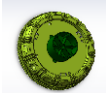
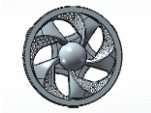
**EN: IMPORTANT!** READ CAREFULLY AND KEEP FOR FUTURE REFERENCE!  
THE USER MANUAL CONTAINS IMPORTANT INFORMATION ON THE ASSEMBLY,  
CORRECT USE AND MAINTENANCE OF THE PRODUCT.

**WARNING!** THE SHEMES AND FIGURES IN THIS INSTRUCTIONS ARE FOR  
ILLUSTRATIVE PURPOSE ONLY. THE PRODUCT YOU HAVE BOUGHT MAY DIFFER  
FROM THEM.

PD

1	
2	
3	
4	
5	
6	
7	
8	
9	
10	
11	
12	

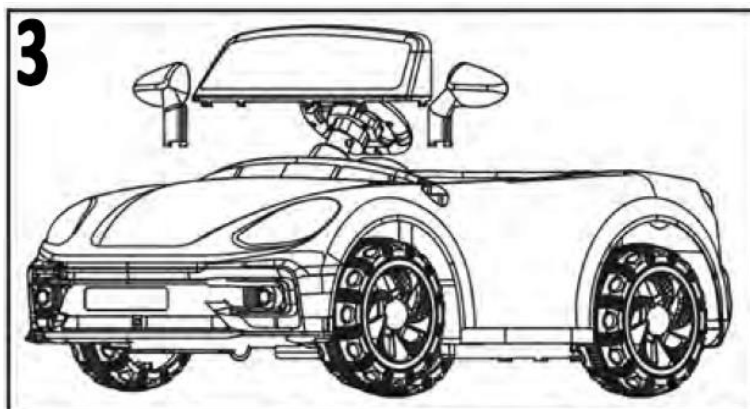
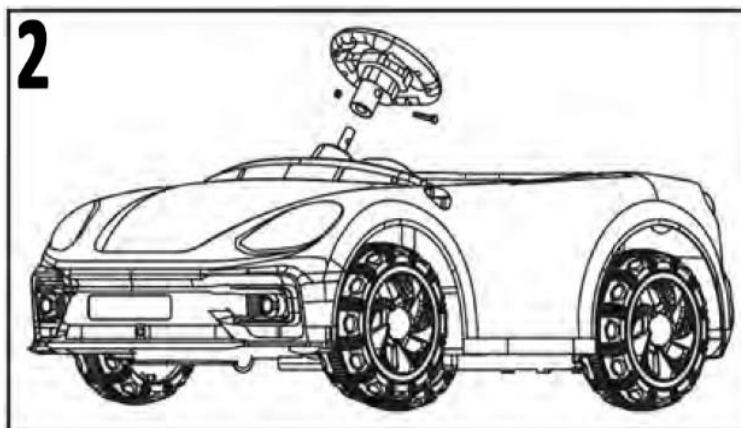
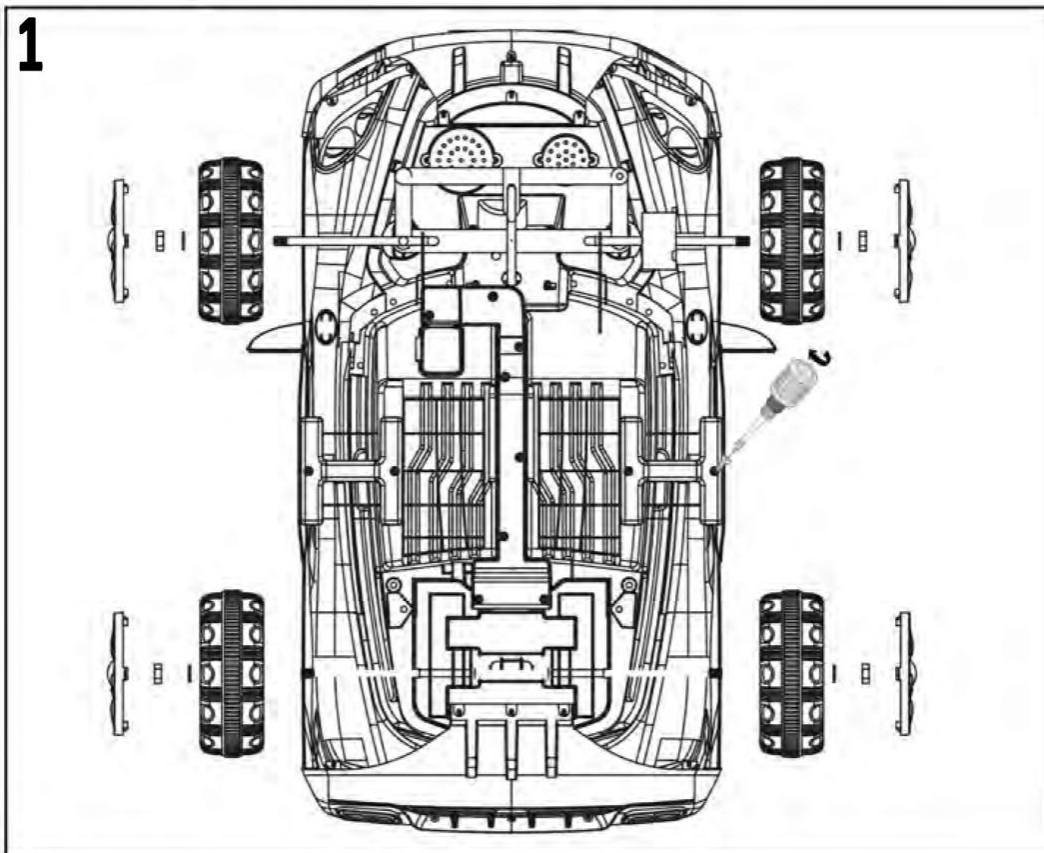

**СТЪПКИ НА СГЛОБЯВАНЕ, УПОТРЕБА И ЗАРЕЖДАНЕ / ASSEMBLY STEPS, USE AND CHARGING**

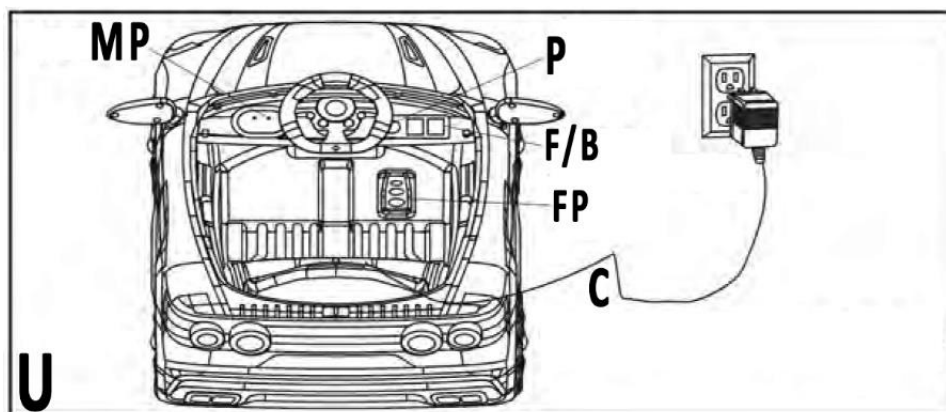
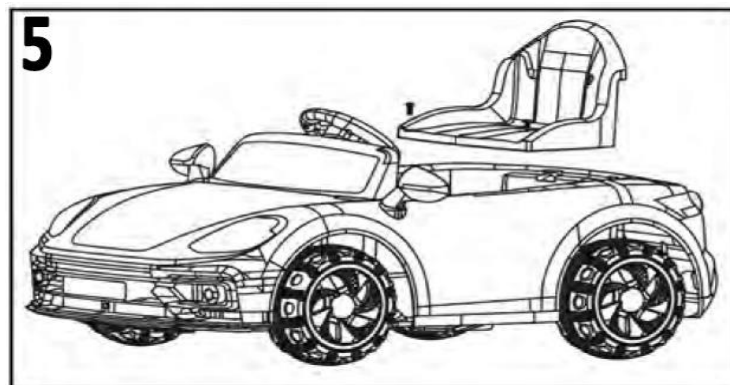
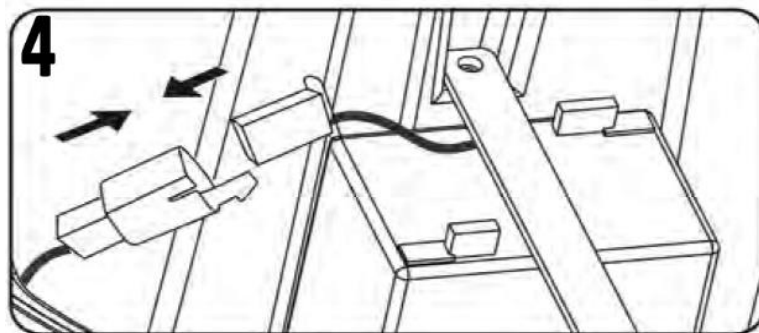

**RC**

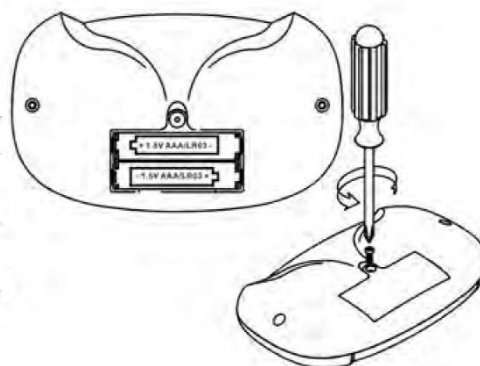
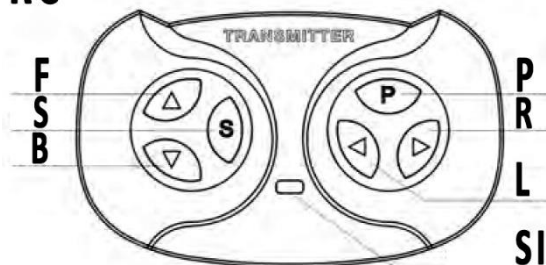

Подходяща възраст	Над 3 години	Максимална товароносимост	< 20 кг
Скорост	3 – 5 km/ h	Размер на продукта Размер на опаковката	96 x 63 x 41 см 98 x 53.5 x 29.5 см
Зарядно	Входящ ток: 110-220V 50-60Hz Изходящ ток: DC12V 1000mA	Батерия:	1*12V4.5Ah
Начин на захранване	Чрез акумулаторна батерия	Време за зареждане	8 ~ 12 Часа
Време за употреба	Около 40-45 минути след пълно зареждане	Среден живот на батерията	Около 300 зареждания
Работна честота на дистанционното управление	2.4GHz	Обхват на устройството за дистанционно управление	До 10 метра



Използвайте само на равна повърхност!

Не използвайте на затревени и кални площи!

## ВНИМАНИЕ!

### • НЕ ИЗПОЛЗВАЙТЕ В КАЛНИ ТЕРЕНИ!!!!

- **ИЗИСКВА СЕ СГЛОБЯВАНЕ ОТ СПЕЦИАЛИСТ.** Продуктът съдържа малки части, които трябва да бъдат сглобени само от възрастен. Дръжте децата настрана по време на сглобяването.
- Преди сглобяването винаги сваляйте предпазните материали и изхвърлете всички опаковки.
- **ОПАСНОСТ ОТ ЗАДАВЯНЕ** – Малки части. Не е подходящо за деца под 36 месеца.

## СЕ МАРКИРОВКА И ЕО СЪОТВЕТСТВИЕ

Акумулаторната кола е проектирана и произведена в съответствие с изискванията на европейската Директива 2009/48/ЕО относно безопасността на играчките, транспонирана на национално ниво с Наредба за съществените изисквания и оценяване на съответствието на играчките.

Продуктът и неговото устройство за дистанционно управление отговарят на общите и специфичните изисквания на следните хармонизирани стандарти:

• EN 71-1:2014+A1:2018; EN 71-2:2020; EN 71-3:2019; EN IEC 62115:2020+A11:2020; EN 62368-1:2014+A11:2017; EN 62479:2:2010; EN 61000-3-2:2014; EN 61000-3-3:2013; ETSI EN 301 489-1 V2.2.3 (2019-11); ETSI EN 301 489-17 V3.2.2 (2019-07); ETSI EN 300328 V2.2.2 (2019-07).

## ПРЕДВИДЕНА УПОТРЕБА

Акумулаторна кола Florida е предназначена за деца на възраст над 36 месеца с тегло до 20 кг. Продуктът е проектиран за забавление и употреба в домашни условия. Предназначен е за ползване само от едно дете. Детето, което ще използва колата, трябва да може да стои стабилно на краката си и да се придвижва самостоятелно.

## ПРЕПОРЪКИ И ПРЕДУПРЕЖДЕНИЯ ЗА БЕЗОПАСНА УПОТРЕБА

- **Внимание!** Да се употребява само под пряк надзор от възрастен.
- **НИКОГА НЕ ОСТАВЯЙТЕ ДЕТЕТО БЕЗ НАДЗОР.** Винаги наблюдавайте детето, когато използва акумулаторната кола.
- **Внимание!** Тази играчка не е подходяща за деца под тригодишна възраст поради нейната максималната скорост.
- **Внимание!** Тази играчка няма спиращка.
- **Внимание!** При употреба следва да се носят лични предпазни средства. Винаги да се носят обувки по време на употреба. Уверете се, че детето е с плътни обувки, които не са с хлъзгаща подметка.
- **Внимание!** Да не се използва по платното за движение на превозни средства.
- **Внимание!** Продуктът е проектиран да се кара от малки деца на равна и гладка настилка. Не използвайте продукта върху меки повърхности като трева, почва или пясък. Да се използва само на добре осветени и обезопасени пространства и площадки за игра. Да не се използва на мокри и хлъзгави настилки. Никога не позволявайте на детето да кара в близост до басейни, стълби, стръмни склонове. Не използвайте в дъждовно време или вечер.
- **Внимание!** Продуктът трябва да се използва с повишено внимание! Необходими са определени умения, за да се избегнат евентуални падания или сблъсъци, които да причинят наранявания на детето. Преди да използвате акумулаторната кола, запознайте детето с начина на употреба. Уверете се, че детето разбира как функционира и може свободно да маневрира с колата в обезопасена среда и под наблюдение.
- **Внимание!** Използвайте продукта само по предвиденото му предназначение. Ако детето ползва продукта по начин, различен от предвидената употреба, съществува риск от повреда, която може да доведе до наранявания. Да не се използва за пренасяне на товари. Да не се използва повече от едно дете едновременно. Винаги да се седи на седалката. Максимално допустимото тегло на детето, използващо колата е 20 кг.
- Не позволявайте на детето да стъпва върху седалката или да употребява акумулаторната кола, докато е в изправено положение.
- **Внимание!** Движещи се части. Опасност от прищипване/заклещване. Не позволявайте на детето, управляващо акумулаторната кола, както и на други деца, намиращи се в близост, да докосват ходовите колела с ръце или други предмети, докато са в движение.
- Изисква се сглобяване от възрастен.
- По време на сглобяването на колата, не трябва да има деца под 3 години в близост. Дребни части. Риск от задавяне.
- Дръжте опаковката на продукта на място, недостъпно за деца по време на разопаковането и след това.
- Поставянето и зареждането на батериите да се извършва само от възрастен.
- При удар внимателно прегледайте акумулаторната кола и нейните компоненти за евентуални неизправности, преди детето да я използва отново.
- Периодично проверявайте състоянието и целостта на отделните детайли, защото в случай на повреда е възможно нараняване на вашето дете.
- Не използвайте акумулаторната кола, ако установите, че има липсващи, разхлабени, износени или повредени части. Свържете се с търговския обект, от който сте закупили продукта, за резервни части. Не замествайте с части, които не са предоставени от производителя.
- **ВАЖНО:** Не променяйте нищо по конструкцията на продукта, което може да доведе до намаляване на безопасността на продукта. Не поставяйте и не връзвайте по играчката предмети или други аксесоари и връзки. Това може да предизвика закачане, омотаване и нарушаване на равновесието, вследствие, на което детето може да се нарани.

## ПРАВИЛА ЗА БЕЗОПАСНО КАРАНЕ

- **Дръжте децата само в Безопасни Зони за Каране!**
- Забранено е да съкращавате електрическите кабели или да добавяте други електрически части.
- Проверявайте жиците, буксите и конекторите периодично.
- Продуктът има регулируеми предпазни колани. Инструктирайте децата как да си поставят предпазния колан преди употреба, за да гарантирате безопасността им.
- При рестартирането на задвижващия мотор може да се появят искри. Забранено е да стартирате колата при силно възпламеними и експлозивни среди, като например бензиностанции.
- Възрастен трябва да прочете внимателно тази инструкция и да даде правилни насоки на децата преди игра с продукта.

Покажете им как да стартират и отпускат педала, как да спират колата и как да действат при неизправности.

- Когато не използвате повече играчката, спрете я от захранване.
- Не променяйте нищо по корпуса и частите на продукта. Това може да доведе до дестабилизиране на играчката и нараняване на Вашето дете.

❖ **Следното трябва да се потвърди преди употребата на продукта:**

- **Важно!** Преди употребата на продукта за първи път, батерията трябва да се зареди за 8 - 12 часа, но не повече от 15 часа. Само възрастен може да зарежда и презарежда батерията.
- Проверявайте редовно всички винтове, гайки и предпазни покрития и ги затягайте, ако е нужно!
- Преди всяка употреба проверявайте седалката. Дали е правилно поставена и обезопасена (фиксирана) с помощта на винт.
- Проверете изправността на обезопасителните коланите преди всяка употреба.
- Уверете се, че пластмасовите части на играчката не са пукнати или счупени.
- За да се избегнат инциденти, уверете се, че акумулаторната кола е напълно безопасна преди употреба.

## СПИСЪК НА ЧАСТИТЕ

Преди да започнете да сглобявате акумулаторната кола, извадете частите от опаковката и проверете дали са налични всички, описани по-долу. Запазете опаковките, докато завършите напълно сглобяването.

**Вижте Фигура PD:** 1. Корпус на колата - 1 бр.; 2. Седалка - 1 бр.; 3. Странични огледала - 1 к-т (ляво и дясно); 4. Предни колела - 2 бр.; 5. Задни задвижващи колела – 2 бр.; 6. Тас на колелата – 4 бр.; 7. Зарядно - 1 бр.; 8. Устройство за дистанционно управление - 1 бр.; 9. Предно стъкло – 1 бр.; 10. Волан - 1 бр.; 11. Инструкция за употреба – 1 бр.; 12. Странични крепежни скоби – 2 бр. (лява и дясна).

## СТЪПКИ НА СГЛОБЯВАНЕ

### 1. Монтиране на крепежните елементи, предни и задни колела - Вижте Фигура 1:

- **Крепежни скоби:** Обърнете корпуса на колата на равна повърхност. Поставете по 1 крепежна скоба на лявата и дясната страна на колата. Фиксирайте ги с помощта на винтове и отвертка.

- **Предни колела:** Свалете шплинтовете и четирите шайби от предната ос. Прикрепете двете предни колела към предната ос. Поставете по една шайба на двете страни на оста, подаващи се от колелата. След това вкарайте шплинтовете в съответните отвори на оста, за да фиксирате колелата. Прикрепете декоративните тасове към гумите. Натиснете внимателно, докато се фиксират към гумите. Ще чуете звук на щракване.

- **Задни колела:** Свалете шплинтовете и шайбите от задната ос. Поставете двете задни колела на лявата и дясната страна на задната ос. Зъбчатките на колелата трябва да паснат плътно към зъбните колела на редукторите. Поставете по една шайба на двете страни на оста, подаващи се от колелата. След това вкарайте шплинтовете в съответните отвори на оста, за да фиксирате колелата. Прикрепете декоративните тасове към гумите. Натиснете внимателно, докато се фиксират към гумите. Ще чуете звук на щракване.

**2. Поставяне на волан – Вижте Фигура 2:** Свържете кабела на волана с този, показващ се от таблото на колата. След това, вкарайте кабелите в отвора. Поставете волана на върха на кормилния вал. **Внимавайте** да не скъсате кабелите. Подравнете отворите на волана с тези на кормилния вал. Промушете през тях 5x35mm болт и го фиксирайте с помощта на М5 гайка и отвертка.

**3. Поставяне на предно стъкло – Вижте Фигура 3:** Поставете стъклото в предната част на корпуса. Пластмасовите щифтове на стъклото трябва да влязат в съответните отвори на корпуса. Натиснете внимателно надолу, за да го фиксирате. **Внимавайте!** Ако приложите твърде голяма сила, може да счупите някоя от частите.

**4. Свързване на кабелите на колата с батерията и монтиране на седалката – Вижте Фигури 4 и 5:** Вдигнете седалката и свържете червения кабел на колата с червената клемма на батерията. **Никога** не обръщайте полярността. **Никога** не свързвайте черен кабел с червена клемма, или обратното. Това може да доведе до късо съединение. Включете захранването, за да проверите дали свързването е било успешно и има ток по електрическата верига. Поставете седалката обратно над батерията на корпуса на колата. Пластмасовите щифтове на гърба на седалката трябва да се прикрепят към корпуса на колата. Фиксирайте седалката с помощта на два винта.

## ИНСТРУКЦИИ ЗА РЪЧНО УПРАВЛЕНИЕ НА АКУМУЛАТОРНАТА КОЛА

### ➤ Вижте Фигура U:

1. **MP** – Музикален плейър
2. **P** – Бутон за включване и изключване на колата (ON/OFF)
3. **FP** – Крачен педал
4. **F/V** – Бутон за Напред/ Назад
5. **C** – контакт за зареждане на акумулаторната батерия

➤ **Бележка:** Когато сменяте посоката на движение, първо се уверете, че колата не се движи. В противен случай, ако сменяте внезапно посоката на движение без да сте спрели колата, може да се стигне до повреда на редуктора и мотора.

### ➤ Движение Напред/ Назад:

1. **Включете захранването на колата.** Музиката ще се включи.
2. **Движение Напред:** Поставете превключвателя за Напред/ Назад (Forward ▲/ Backward ▼) в позиция "Forward ▲" напред и натиснете педала, за да придвижите колата напред.
3. **Спиране:** Вдигнете крака си от педала, за да се спре колата от движение. Ако поставите бутона за Напред/ Назад в средна позиция, колата също няма да може да се движи.
4. **Движение Назад:** За да смените посоката на движение, първо се уверете, че колата не се движи. Поставете бутона в позиция „Backward ▼” назад и натиснете педала, за да придвижите колата назад.



Не слушайте силно музика, тъй като това може да доведе до увреждане на слуха.

## ДИСТАНЦИОННОТО УПРАВЛЕНИЕ НА АКУМУЛАТОРНАТА КОЛА

### САМО ВЪЗРАСТЕН МОЖЕ ДА ИЗПОЛЗВА ДИСТАНЦИОННОТО УПРАВЛЕНИЕ!

Употребата на дистанционно устройство е винаги водещо пред придвижването на колата чрез ръчно управление с педал.

(При използване на дистанционното управление, педалът не функционира.)

Следвайте стриктно инструкциите при дистанционно управление на акумулаторната кола.

### I. ПОСТАВЯНЕ НА БАТЕРИИТЕ:

**ВНИМАНИЕ!** При поставянето на батериите не трябва да присъстват деца!

1. В комплекта не са включени батерии.
2. Отвъртете винта на капака на отделението за батерии с помощта на отвертка и го оставете настрана.
3. След това поставете 2 бр. AAA (1.5V) батерии в отделението, като спазвате правилния поляритет (+/-), означен на дъното на отделението.
4. Поставете обратно капачето на отделението за батерии и го застопорете с помощта на винта.
5. С батериите трябва да борави възрастен. Не позволявайте децата да си играят с батериите.
6. **Внимание!** Поставянето и следваща смяна на батериите винаги трябва да се извърши от възрастен.

### II. БУТОНИ НА ДИСТАНЦИОННОТО УПРАВЛЕНИЕ – ВИЖТЕ ФИГУРА RC:

- F – Напред – натиснете, за да придвижите колата напред;
- B – Назад – натиснете, за да придвижите колата назад;
- P – Спиране/ Пауза – натиснете, за да спрете колата от движение;
- L – Завиване наляво – натиснете, за да завие колата наляво;
- R – Завиване надясно – натиснете, за да завие колата надясно;
- S – Избор на скорост – 3 скорости – бавна, средна и бърза. Назад колата се движи само с бавна скорост.
- SI – LED индикаторна светлина за скоростта – 1 индикаторна светлина = бавна скорост, 2 = средна скорост и 3 = бърза скорост.

### III. СВЪРЗВАНЕ НА УСТРОЙСТВОТО ЗА ДИСТАНЦИОННО УПРАВЛЕНИЕ С КОЛАТА:

1. Изключете захранването на колата от таблото на колата. Сложете батерии в отделението на дистанционното управление.
2. Задръжте едновременно бутоните за движение Напред ▲ и Назад ▼ на дистанционното управление за около 3 секунди. Първата индикаторна светлина за скоростта ще започне да пресврътне. Включете захранването на акумулаторната кола. Светлинният индикатор ще спре да мига и ще започне да свети продължително. Това означава, че свързването е било успешно. Ако не е успешно свързването, изключете колата от захранване и повторете стъпка 1.
3. Дистанционното управление ще се изключи автоматично и ще премине в режим за пестене на енергия, ако не го използвате след 10 секунди.



4. Устройството за дистанционно управление е с функция памет. Когато сменяте изтощените батерии с нови, не е нужно да свързвате наново устройството за дистанционно управление на колата.

➤ **С настоящото, Мони Трейд ООД, декларира, че този тип радиосъоръжение, модел KL-5088-1, е в съответствие с Директива 2014/53/ЕС. Пълният текст на ЕС декларацията за съответствие може да се намери на следния интернет адрес: [www.moni.bg](http://www.moni.bg).**

#### **IV. ИНСТРУКЦИИ ЗА УПРАВЛЕНИЕ НА АКУМУЛАТОРНАТА КОЛА С ДИСТАНЦИОННО УСТРОЙСТВО**

Включете захранването на колата. Музиката ще се включи. Включете дистанционното устройство и съобразно желаното действие -движение напред/назад/наляво/надясно – натиснете съответния бутон на дистанционното управление. Когато акумулаторната кола не се употребява, изключете захранването на колата.

#### **V. ВАЖНА ИНФОРМАЦИЯ ЗА БАТЕРИИТЕ:**

1. Винаги махайте изтощените батерии и не ги изхвърляйте заедно с битовия отпадък, а на определените за целта места. Те са рециклируеми.
2. Използвайте батерии с означения размер и волтаж на дъното на отделението за батерии.
3. Препоръчват се алкални батерии.
4. Непрезаредимите батерии не трябва да се презареждат, затова не ги презареждайте
5. Извадете батериите, ако няма да използвате продукта дълго време.
6. Изтощените батерии трябва незабавно да се извадят от продукта.
7. Когато сменяте с нови батерии, винаги сменяйте всички батерии.
8. Батериите не са играчки. Децата не трябва да присъстват по време на смяната на батериите.
9. Не смесвайте стари с нови батерии.
10. Не смесвайте алкални, стандартни (Въглерод - Цинкови ), или презаредими (Никел – Кадмиеви) батерии.
11. Не слагайте батериите в огън, тъй като те може да избухнат или да протекат.

#### **ЗАРЕЖДАНЕ НА АКУМУЛАТОРНАТА БАТЕРИЯ НА ИГРАЧКАТА**

#### **ЗАРЕЖДАНЕТО НА АКУМУЛАТОРНАТА БАТЕРИЯ ТРЯБВА ДА СЕ ИЗВЪРШВА САМО ОТ ВЪЗРАСТЕН!**

1. Преди употреба за първи път, трябва да заредите батерията за 8 - 12 часа. Не презареждайте батерията за повече от 15 часа, за да избегнете прегряване на батерията и зарядното.
2. След всяка употреба или веднъж в месеца минимум трябва да зареждате акумулаторната батерия от 8 до 12 часа, но не повече от 15 часа.
3. Когато нормалната скорост на играчката очевидно започне да се понижава или след всяко използване на продукта, заредете батерията.
4. Проверявайте батерията, зарядното и техните буски и кабели за прекомерно износване или повреда всеки път преди да започнете да зареждате батерията. Ако откриете износване или повреда, не използвайте зарядното или батерията, докато не се смени износената или повредената част.
5. Зареждането на батерията трябва да става само в сухи зони.
6. Нормално е батерията и зарядното да се затоплят по време на зареждане.
7. Зареждайте батерията поне веднъж в месеца, дори когато количката не се използва.
8. При стайна температура под 5 градуса по Целзий, зареждането трябва да се удължи с 3-5 часа. Под - 5 градуса по Целзий, не използвайте този продукт.
9. Батерията и зарядното не са играчки и е строго забранено децата да играят с тях.
10. **Зареждане:**

- Изключете акумулаторната кола от захранване преди да започнете да зареждате батерията.
- Свържете буската на зарядното към контакта за зареждане, който е под седалката.
- Включете щепсела на зарядното в контакт от главната електропреносна мрежа.
- Уверете се, че акумулаторната кола е спряна от движение преди да започнете да я зареждате!

#### **ВНИМАНИЕ!**

##### **1. ЗА ДА ПРЕДПАЗИТЕ ОТ ОГЪН И ЕЛЕКТРИЧЕСКИ УДАР:**

- Винаги използвайте само презаредимата батерия и зарядното предоставени със закупения продукт. **НИКОГА НЕ ИЗПОЛЗВАЙТЕ** батерия или зарядно на друга марка или друг продукт. Може да се стигне до прегряване, пожар или експлозия.
- **НИКОГА** не променяйте електрическата верига. Ако направите някакви промени по нея може да се стигне до късо съединение, пожар или експлозия или системата перманентно да се повреди.
- Не скъсявайте клемите на акумулаторната батерия.

## ВНИМАНИЕ!

-- НЕ ПОЗВОЛЯВАЙТЕ ДА СЕ ОСЪЩЕСТВЯВА ДИРЕКТЕН КОНТАКТ МЕЖДУ КЛЕМИТЕ НА БАТЕРИЯТА. МОЖЕ ДА СЕ СТИГНЕ ДО ПОЖАР ИЛИ ЕКСПЛОЗИЯ.

- Винаги поддържайте батерията суха. Не позволявайте какъвто и да вид течност да попада върху батерията или нейните компоненти.

- По време на зареждането на батерията се получават експлозивни газове. Не зареждайте в близост до източници на топлина или възпламеними вещества. Зареждайте батерията САМО в добре проветриви помещения.

- Никога не вдигайте батерията за жиците или зарядното. Може да възникне повреда по батерията и това да доведе до пожар. Вдигайте батерията **САМО** за кутията.

- Не отваряйте зарядното! Откритите жици и електрически компоненти кутията на зарядното може да предизвикат електрически удар.

2. Клемите на батериите, терминалите и свързаните с тях части съдържат олово и оловни компоненти, химикали, които могат да причинят ракови заболявания и репродуктивни увреждания. **Винаги мийте ръцете си след работа с батерията.**

3. Не отваряйте батерията. Батерията съдържа оловна киселина и други материали, които са токсични и корозивни.

4. Само възрастен може да борави или зарежда батерията. **НИКОГА** не позволявайте децата да работят с или да зареждат батерията. Батерията е тежка и съдържа оловна киселина (електролит).

5. Не изпускайте батерията. Това може да доведе до трайно увреждане на батерията или да се стигне до сериозни наранявания.

6. Преди да започнете да зареждате продукта трябва да проверите дали зарядното, батерията и кабелите са в добро състояние. Ако има някаква повреда по някоя от тези части, трябва да преустановите употребата им, докато се отстрани неизправността.

7. Винаги обезопасявайте и застопорявайте акумулаторната батерия с помощта на скобата. В противен случай батерията може да изпадне и да нарани детето, ако акумулаторната кола се преобърне.

8. Не позволявайте батерията да се изтощи напълно. Трябва да я презареждате след всяка употреба или веднъж месечно, ако не я използвате редовно.

9. При зареждане не обръщайте батерията наобратно.

10. Съвсем нормално е зарядното да се затопли по време на зареждане, но ако зарядното е много горещо, трябва да преустановите зареждането и да проверите адаптера и батерията.

11. Преди да приберете акумулаторната кола за съхранение, трябва да заредите батерията ѝ напълно. След това трябва да зареждате батерията веднъж в месеца или на всеки 2 до 3 месеца, за да удължите живота ѝ.

12. При зареждането колата е неизползваема, тъй като се спира тока по електрическата система.

13. На децата не е позволено да боравят със зарядното. С него трябва да борави само възрастен. След зареждане винаги го прибирайте на място, недостъпно за деца. Зарядното не се счита за играчка.



### ОТСТРАНЯВАНЕ НА ИЗТОЩЕНАТА БАТЕРИЯ

Вашата батерия в един момент ще загуби способността си да задържа заряд. В зависимост от интензивността на употреба и вариращите условия, батерията би трябвало да може да се използва от една до три години. За да подмените батерията и да отстраните изтощената, следвайте следните стъпки:

1. Свалете седалката на акумулаторната кола.

2. Свалете буксите на кабелите на батерията.

3. Свалете металната скоба, предпазваща батерията от падане.

4. Внимателно вдигнете батерията.

• В зависимост от състоянието на батерията (напр. протичане) може да искате да носите предпазни ръкавици преди да свалите батерията.

• Не вдигайте батерията за нейните клеми или кабели.

5. Поставете изтощената батерия в найлонова опаковка. **Важно!** Запечатана оловно-киселинна батерия трябва да се рециклира или изхвърли по екологосъобразен начин с цел опазване на околната среда от замърсяване. Батерията съдържа оловна киселина (електролит) и трябва да се отстранява по екологосъобразен начин и според нормативните изисквания. НЕ изхвърляйте акумулаторната батерия в огън, тъй като тя може да експлодира или да протече. НЕ изхвърляйте оловно-киселинната батерия в кофите за битов отпадък. Инсинерацията (изгарянето), депонирането или смесването на запечатаните оловно-киселинни батерии с битовия отпадък е забранено от закона. Изтощената акумулаторна батерия може да се занесе за рециклиране в местния център по рециклиране или в център за продажба на такива батерии.

6. Подменете батерията с нова и свържете всички кабели и букси отново.

7. Поставете обратно металната скоба, предпазваща батерията от обръщане или изпадане.

8. Поставете обратно седалката на акумулаторната кола.

❖ **НИКОГА НЕ СЕ ОПИТВАЙТЕ САМИ ДА ПОПРАВИТЕ ПОВРЕДЕН ПРОДУКТ!** За целта се свържете с търговския обект, от който сте закупили продукта.

Проблем	Възможна Причина	Решение
Акумулаторната кола не се движи/ не може да се стартира	Батерията няма достатъчно заряд.	Заредете батерията напълно за 8 до 12 часа, но не повече от 15 часа.
	Електрическата система е повредена.	Проверете дали вода не е попаднала при кабелите. Пясък или друга мръсотия може да са заседнали в някой от превключвателите.
	Кабелът за захранването е паднал и не е свързан към батерията.	Свържете наново.
	Батерията е повредена.	Подменете с нова. За целта се свържете с търговския обект, от който сте закупили продукта.
	Задвижващият мотор при редуктора е повреден.	Продуктът трябва да се прегледа и поправи от специалист. Свържете с търговския обект, от който сте закупили продукта.
	Предпазване на електрическата система. Термопрекъсвачът е изключил захранването.	Акумулаторната кола е оборудвана с бушон/ термо прекъсвач. Когато колата е претоварена или се използва неправилно, бушонът ще прекъсне електрозахранването за 5 – 20 секунди. Бушонът е свързан към батерията и се намира под седалката. За да предотвратите прекъсването, следвайте насоките по – долу: <ul style="list-style-type: none"> <li>•<b>НЕ</b> претоварвайте акумулаторната кола. Максималната товарносимост е 20 кг.</li> <li>•<b>НЕ</b> завързвайте нищо зад колата.</li> <li>•<b>НЕ</b> използвайте на стръмни склонове.</li> <li>•<b>НЕ</b> карайте срещу фиксирани обекти, защото това може да доведе до въртене на колелата и прегряване на моторите.</li> <li>•<b>НЕ</b> променяйте нищо по електрическата верига. Това може да доведе до късо съединение и бушонът да падне.</li> </ul>
Батерията не може да се зарежда.	Буксата на батерията се е разхлабила.	Уверете се, че кабелите на електрическата верига са свързани с клемата на батерията.
	Зарядното не е включено.	Уверете се, че зарядното е включено към буксата за зареждане на акумулаторната кола.
	Проверете дали зарядното се затопля по време на зареждане. Ако ли не, то то е повредено.	Подменете с ново. За целта се свържете с търговския обект, от който сте закупили продукта.
Времето за използване на колата е по-кратко от обикновено. Тя често спира.	Колата може да е претоварена.	Продуктът е предназначен за употреба от деца с максимално тегло до 20 кг.
	Времето за зареждане на батерията е съкратено.	Зареждайте батерията за препоръчаното време и не по-кратко, или зареждайте всеки път след всяка употреба. Зареждането трябва да се осъществява поне веднъж седмично. Зареждайте за 8 - 12 часа, но не повече от 15 часа.
	Батерията е стара и не може повече да задържа заряд.	Подменете с нова. Свържете се с търговския обект, от който сте закупили продукта.
	Повърхността, на която се използва колата, не е равна.	Карайте колата само на равни асфалтирани повърхности! Не карайте по неравни, пясъчливи или кални терени.

Проблем	Възможна Причина	Решение
Времето за използване на колата е по-кратко от обикновено. Тя често спира.	Проверете дали колелата се движат свободно или не.	Ако не се движат свободно, проверете дали не се е събрала мръсотия по тях. Почистете ги. Ако пак не се движат свободно, се свържете с търговския обект, от който сте закупили продукта.
По време на зареждането батерията се затопля и се издава лек шум от нея.	Дължи се на химична реакция.	Това не трябва да Ви притеснява, тъй като е нормален процес.
Акумулаторната кола се движи, но музикалният плейър и светлините не функционират.	Бутоните за музикалния плейър са повредени.	Свържете се с търговския обект, от който сте закупили продукта, за да се отстрани повреда.
Акумулаторната кола не може да спре.	Педалът не функционира при вдигане на крака от него.	Проверете превключвателя на педала. Проверете дали не се е събрала мръсотия. При повреда, сменете с нов. За целта се свържете с търговския обект, от който сте закупили продукта.
Акумулаторната кола се движи напред, но не може да се движи назад.	Недобре свързан кабел.	Свържете отново.
	Превключвателят Напред/Назад не може да се свърже добре.	Да се смени превключвателят. За целта се свържете с търговския обект, от който сте закупили продукта.
Моторът при редукторите се движи, но колелата не.	Моторът е разхлабен и не се прави добра връзка между него и редуктора.	Свържете се с търговския обект, от който сте закупили продукта, за да се отстрани повреда.
	Редукторът е повреден.	

## ПОЧИСТВАНЕ И ПОДДРЪЖКА НА АКУМУЛАТОРНАТА КОЛА

### ❖ Почистване:

1. Не почиствайте продукта с маркуч. Не го мийте с вода и сапун. Не използвайте колата в дъждовни дни, не я мокрете обилно с вода или с други течности по време на игра или при почистване. Така ще предотвратите риска от увреждане на играчката, впоследствие появата на ръжда по металните части и нарушаване на стабилността на връзките. Водата може да повреди мотора, електрическата система и батерията.
2. Почиствайте акумулаторната кола само със мека суха кърпа. За да възстановите блясъка на пластмасовите части, използвайте полиращ препарат за мебели, който **НЕ СЪДЪРЖА** восък. Не използвайте силни абразивни почистващи препарати.
3. Изключете акумулаторната кола от трансформатора, преди да я почистите.

### ❖ Поддръжка и съхранение:

1. Отговорността е изцяло на родителите/ възрастни да провери главните части на играчката преди употреба. Редовно проверявайте за потенциален риск от повреда/ нараняване – батерията, зарядното, електрически кабели или жици, букси, винтове, корпус, задвижващи системи, колела, затягащи елементи – дали са в добро състояние или не, дали има някакви повреди, счупени или отчупени части. Ако откриете такива, преустановете употребата на продукта, докато се отстрани повреда. За консултация се свържете с търговския обект, от който сте закупили продукта или с вносителя.
2. Уверете се, че пластмасовите части на играчката не са пукнати или счупени.
3. От време на време използвайте смазочно масло, за да смажете движещите части като например колела и задвижващи връзки. Трябва да нанасяте много тънък слой от маслото и да внимавате при нанасянето му.
4. Съхранявайте колата само в исправено състояние, не я обръщайте наобратно и не я накланяйте. Паркирайте акумулаторната кола в затворено помещение или я покрийте с брезент, за да я предпазите от мокро време.
5. Когато не използвате продукта, трябва да го съхранявате на сухо, хладно и проветриво място. Не съхранявайте продукта в близост до източници на топлина – открит огън, отоплителни уреди или готварски печки, а също и на влажни места.

## ВАЖИ САМО ЗА БЪЛГАРСКИ ПОТРЕБИТЕЛИ И НА ТЕРИТОРИЯТА НА БЪЛГАРИЯ

### I. ОБЩИ ИЗИСКВАНИЯ

“Мони Трейд„ ООД дава 24 месеца търговска гаранция, което отразява нашето доверие във високото качество на нашия дизайн, инженеринг, производство и ефективността на продукта. Потвърждаваме, че този продукт е произведен в съответствие с настоящите европейски изисквания за безопасност и стандартите за качество, които са приложими за този продукт, и че този продукт е без дефекти в материалите и изработката, в момента на покупката. Детските стоки с производител или вносител “Мони Трейд„ ООД имат срок на гаранция две години, считано от датата на закупуване на стоката.

Законовият срок също е две години и е регламентиран в Закона за защита на потребителите. Същото се отнася и за детските стоки на чуждите марки, чиито официален представител за България е “Мони Трейд“ ООД.

Независимо от търговската гаранция продавачът отговаря за липсата на съответствие на потребителската стока с договора за продажба съгласно гаранцията по чл. 112-115 от ЗЗП!

• Чл. 112. (1) При несъответствие на потребителската стока с договора за продажба потребителят има право да предяви рекламация, като поиска от продавача да приведе стоката в съответствие с договора за продажба. В този случай потребителят може да избира между извършване на ремонт на стоката или замяната ѝ с нова, освен ако това е невъзможно или избраният от него начин за обезщетение е непропорционален в сравнение с другия.

(2) Смята се, че даден начин за обезщетяване на потребителя е непропорционален, ако неговото използване налага разходи на продавача, които в сравнение с другия начин на обезщетяване са неразумни, като се вземат предвид:

1. стойността на потребителската стока, ако нямаше липса на несъответствие;
2. значимостта на несъответствието;
3. възможността да се предложи на потребителя друг начин на обезщетяване, който не е свързан със значителни неудобства за него.

Чл. 113. (1) (Нова - ДВ, бр. 18 от 2011 г.) Когато потребителската стока не съответства на договора за продажба, продавачът е длъжен да я приведе в съответствие с договора за продажба.

(2) (Предишна ал. 1 - ДВ, бр. 18 от 2011 г.) Привеждането на потребителската стока в съответствие с договора за продажба трябва да се извърши в рамките на един месец, считано от предявяването на рекламацията от потребителя.

3) (Предишна ал. 2, изм. - ДВ, бр. 18 от 2011 г.) След изтичането на срока по ал. 2 потребителят има право да развали договора и да му бъде възстановена заплатената сума или да иска намаляване на цената на потребителската стока съгласно чл. 114.

(4) (Предишна ал. 3 - ДВ, бр. 18 от 2011 г.) Привеждането на потребителската стока в съответствие с договора за продажба е безплатно за потребителя. Той не дължи разходи за експедиране на потребителската стока или за материали и труд, свързани с ремонта ѝ, и не трябва да понеса значителни неудобства.

(5) (Предишна ал. 4 - ДВ, бр. 18 от 2011 г.) Потребителят може да иска и обезщетение за претърпените вследствие на несъответствието вреди.

• Чл. 114. (1) При несъответствие на потребителската стока с договора за продажба и когато потребителят не е удовлетворен от решаването на рекламацията по чл. 113, той има право на избор между една от следните възможности:

1. разваляне на договора и възстановяване на заплатената от него сума;
  2. намаляване на цената.
- (2) Потребителят не може да претендира за възстановяване на заплатената сума или за намаляване цената на стоката, когато търговецът се съгласи да бъде извършена замяна на потребителската стока с нова или да се поправи стоката в рамките на един месец от предявяване на рекламацията от потребителя.

(3) (Нова – ДВ, бр. 61 от 2014 г., в сила от 25.07.2014 г.) Търговецът е длъжен да удовлетвори искане за разваляне на договора и да възстанови заплатената от потребителя сума, когато след като е удовлетворил три рекламации на потребителя чрез извършване на ремонт на една и съща стока, в рамките на срока на гаранцията по чл. 115, е налице следваща поява на несъответствие на стоката с договора за продажба.

(4) (Предишна ал. 3 – ДВ, бр. 61 от 2014 г., в сила от 25.07.2014 г.) Потребителят не може да претендира за разваляне на договора, ако несъответствието на потребителската стока с договора е незначително.

• Чл. 115. (1) Потребителят може да упражни правото си по този раздел в срок до две години, считано от доставянето на потребителската стока.

(2) Срокът по ал. 1 спира да тече през времето, необходимо за поправката или замяната на потребителската стока или за постигане на споразумение между продавача и потребителя за решаване на спора.

(3) Упражняването на правото на потребителя по ал. 1 не е обвързано с никакъв друг срок за предявяване на иск, различен от срока по ал. 1.

### II. ЗА СТОКИ В ГАРАНЦИОНЕН СРОК Е МНОГО ВАЖНО ДА ЗНАЕТЕ

НЕОБХОДИМО Е ДА ЗАПАЗИТЕ КАСОВАТА БЕЛЕЖКА И/ИЛИ ФАКТУРАТА, ИЗДАДЕНИ ВИ ОТ ТЪРГОВЕЦА ПРИ ЗАКУПУВАНЕТО НА СТОКАТА ПРЕЗ ЦЕЛИЯ СРОК НА ГАРАНЦИЯ.

• КОГАТО В ГАРАНЦИОННИЯ СРОК УСТАНОВИТЕ НЕСЪОТВЕТСТВИЕ, ДЕФЕКТ ИЛИ ПРОБЛЕМ ПРИ УПОТРЕБАТА НА СТОКАТА, ЗАДЪЛЖИТЕЛНО ТРЯБВА ДА ПРЕДОСТАВИТЕ КАСОВАТА БЕЛЕЖКА И/ИЛИ ФАКТУРАТА, ЗА ДА БЪДЕ ПРИЕТА И

РЕГИСТРИРАНА РЕКЛАМАЦИЯТА ОТ ТЪРГОВЕЦА ИЛИ УПЪЛНОМОЩЕНО ОТ НЕГО ЛИЦЕ.

•БЕЗ КАСОВА БЕЛЕЖКА ГУБИТЕ ПРАВАТА СИ ЗА ГАРАНЦИОННО И БЕЗПЛАТНО ОБСЛУЖВАНЕ И ВСИЧКИ РАЗХОДИ И ДЕЙСТВИЯ ЗА ОТСТРАНЯВАНЕ НА НЕСЪОТВЕТСТВИЕ, ДЕФЕКТ ИЛИ ПРОБЛЕМ, ВКЛЮЧИТЕЛНО ЗА ТРАНСПОРТ ДО СПЕЦИАЛИЗИРАН СЕРВИЗ, ЩЕ БЪДАТ ЗА ВАША СМЕТКА.

•ПРЕДИ ДА ПРЕДЯВИТЕ РЕКЛАМАЦИЯ, ТРЯБВА ДА СЕ УВЕРИТЕ, ЧЕ СТОКАТА Е С ВАЛИДЕН СРОК ЗА ГАРАНЦИОННО ОБСЛУЖВАНЕ. ЗА ЦЕЛТА Е НЕОБХОДИМО ДА ПРОВЕРИТЕ ДАТАТА НА ЗАКУПУВАНЕТО НА СТОКАТО ОТ КАСОВАТА БЕЛЕЖКА И/ИЛИ ФАКТУРАТА, ИЗДАДЕНИ ВИ ПРИ ПОКУПКАТА Й.

•ПОТРЕБИТЕЛЯТ НЕ МОЖЕ ДА ПРЕТЕНДИРА ЗА ВЪЗСТАНОВЯВАНЕ НА ЗАПЛАТЕНАТА СУМА ИЛИ ЗА НАМАЛЯВАНЕ НА ЦЕНАТА, КОГАТО ЗА ОТСТРАНЯВАНЕ НА НЕСЪОТВЕТСТВИЕТО ТЪРГОВЕЦЪТ ПРЕДЛОЖИ ДА СЕ ИЗВЪРШИ РЕМОТ НА СТОКАТА ИЛИ ДА Я ЗАМЕНИ С НОВА.

•ДНИТЕ ЗА РЕМОТ НА СТОКАТА СЕ ПРИБАВЯТ КЪМ ГАРАНЦИОННИЯ СРОК.

•ПОТРЕБИТЕЛЯТ НЕ МОЖЕ ДА ПРЕТЕНДИРА ЗА РАЗВАЛЯНЕ НА ДОГОВОРА ЗА ПРОДАЖБА, КОГАТО НЕСЪОТВЕТСТВИЕТО НА СТОКАТА С ДОГОВОРА Е НЕЗНАЧИТЕЛНО.

•ПРИВЕЖДАНЕТО НА СТОКАТА В СЪОТВЕТСТВИЕ С ДОГОВОРА ЗА ПРОДАЖБА СЕ ИЗВЪРШВА В РАМКИТЕ НА ЕДИН МЕСЕЦ, СЧИТАНО ОТ ДАТАТА НА ПРЕДЯВЯВАНЕ НА РЕКЛАМАЦИЯТА. ТОВА Е РЕГЛАМЕНТИРАНИЯТ МАКСИМАЛЕН СРОК В ЗАКОНА ЗА ЗАЩИТА НА ПОТРЕБИТЕЛИТЕ.

•ПРИВЕЖДАНЕТО НА СТОКАТА В СЪОТВЕТСТВИЕ С ДОГОВОРА ЗА ПРОДАЖБА Е БЕЗПЛАТНО ЗА ПОТРЕБИТЕЛЯ. ПОТРЕБИТЕЛЯТ НЕ ДЪЛЖИ РАЗХОДИ ЗА ТРАНСПОРТИРАНЕ НА ПРОДУКТА, ЗА РЕЗЕРВНИ ЧАСТИ, МАТЕРИАЛИ И ТРУД, СВЪРЗАНИ С РЕМОТНА И ГАРАНЦИОННОТО ОБСЛУЖВАНЕ.

•ТЪРГОВЕЦЪТ Е ДЪЛЖЕН ДА УДОВЛЕТВОРИ ИСКАНЕ ЗА РАЗВАЛЯНЕ НА ДОГОВОРА И ДА ВЪЗСТАНОВИ ЗАПЛАТЕНАТА ОТ ПОТРЕБИТЕЛЯ СУМА, КОГАТО СЛЕД КАТО Е УДОВЛЕТВОРИЛ ТРИ РЕКЛАМАЦИИ НА ПОТРЕБИТЕЛЯ ЧРЕЗ ИЗВЪРШВАНЕ НА РЕМОТ НА ЕДНА И СЪЩА СТОКА, В РАМКИТЕ НА ГАРАНЦИОННИЯ СРОК Е НАЛИЦЕ СЛЕДВАЩА ПОЯВА НА НЕСЪОТВЕТСТВИЕ НА СТОКАТА С ДОГОВОРА ЗА ПРОДАЖБА.

•ИНФОРМИРАЙТЕ СЕ ОТ ТЪРГОВЕЦА ИЛИ ПРОИЗВОДИТЕЛЯ КАКВО ИЛИ КОИ ЧАСТИ ОТ СТОКАТА НЕ ПОДЛЕЖАТ НА ГАРАНЦИОННО ОБСЛУЖВАНЕ.

#### **IV. ГАРАНЦИЯТА ОТПАДА И РЕКЛАМАЦИЯТА НЕ СЕ ОБСЛУЖВА БЕЗПЛАТНО КОГАТО:**

•НЕ СТЕ ЗАПАЗИЛИ КАСОВАТА БЕЛЕЖКА И/ИЛИ ФАКТУРАТА.

•НЕ СА СПАЗЕНИ УКАЗАНИЯТА ОТ ИНСТРУКЦИИТЕ ЗА СГЛОБЯВАНЕ, МОНТАЖ И ПРОФИЛАКТИКА.

•НЕ СА СПАЗЕНИ УКАЗАНИЯТА ОТ РЪКОВОДСТВОТО ОТНОСНО ПОДДРЪЖКАТА И ПРАВИЛНАТА УПОТРЕБА. Такива примери за играчки с акумулаторна батерия са: запущване на изводите по музикалния панел с кибритени клечки, хартия или други материали; каране в кални участъци, заблатени зони, пясък; директно обливане на продукта с вода с цел почистване; не достатъчно зареждане на батерията и загубата ѝ да задържа заряд.

•СТОКАТА Е НЕПРАВИЛНО ИЛИ ЧАСТИЧНО СГЛОБЕНА.

•ИМА ПОВЪРХНОСТНИ НАРАНЯВАНИЯ, ПОЛУЧЕНИ ПО ВРЕМЕ НА ЕКСПЛОАТАЦИЯТА НА СТОКАТА, ПРИ ПРЕНАСЯНЕ, ТРАНСПОРТ ИЛИ СЪХРАНЕНИЕ.

ПОВРЕДАТА Е ВЪЗНИКНАЛА ВСЛЕДСТВИЕ НА НЕБРЕЖНА ЕКСПЛОАТАЦИЯ, ПРЕТОВАРВАНЕ, СЪХРАНЕНИЕ В НЕПОДХОДЯЩА СРЕДА.

•ПОВРЕДАТА Е ВЪЗНИКНАЛА ВСЛЕДСТВИЕ НА УПОТРЕБА НА СТОКАТА ЗА ЦЕЛИ, РАЗЛИЧНИ ОТ ПРЕДНАЗНАЧЕНИЕТО Й - НАПРИМЕР ЗА ТЕСТОВЕ, ДЕМОСТРАЦИИ, ОТДАВАНЕ ПОД НАЕМ И ДР.

•СТОКАТА Е РЕМОТИРАНА В НЕОПРАВОМОЩЕН ОТ ПРОИЗВОДИТЕЛЯ СЕРВИЗ ИЛИ ОТ ДРУГИ ЛИЦА.

•ИМА ИЗВЪРШЕНА ПРОМЯНА ИЛИ МОДИФИКАЦИЯ НА КОНСТРУКЦИЯТА.

•ПОВРЕДАТА Е ПОЛУЧЕНА ВСЛЕДСТВИЕ НА МОНТИРАНИ ОТ ПОТРЕБИТЕЛЯ ЧАСТИ И АКСЕСОАРИ, РАЗЛИЧНИ ОТ СПЕЦИФИКАЦИЯТА НА СТОКАТА ПРИ ПРОДАЖБАТА.

•ДЕФЕКТИТЕ СА ПОЛУЧЕНИ В РЕЗУЛТАТ НА ВЪЗДЕЙСТВИЕ НА ВЪНШНИ СИЛИ – ПРИРОДНИ БЕДСТВИЯ, СЧУПВАНИЯ СЛЕД УДАР С ТЪВЪРД ПРЕДМЕТ ИЛИ КАТАСТРОФА, ПРОМИШЛЕНИ ИЗПАРЕНИЯ, АГРЕСИВНИ МИЕЩИ ПРЕПАРАТИ И ДР. ПОДОБНИ.

**V. ОБСТОЯТЕЛСТВА, ПРИ КОИТО ГАРАНЦИЯТА НА СТОКАТА СЕ ЗАПАЗВА, НО ЗА ЕДНА ЧАСТ ОТ ПОВРЕДЕНИТЕ ЧАСТИ, КОИТО ПОДЛЕЖАТ НА АМОРТИЗАЦИЯ ПО ВРЕМЕ НА НОРМАЛНАТА ЕКСПЛОАТАЦИЯ НА СТОКАТА, СЪЩИТЕ ЧАСТИ И РЕМОТЪТ СЕ ЗАПЛАЩАТ ОТ ПОТРЕБИТЕЛЯ. ТАКИВА ЧАСТИ ЗА ИГРАЧКИ С АКУМУЛАТОРНА БАТЕРИЯ СА: БУТОНИ, АКУМУЛАТОРНА БАТЕРИЯ, ГУМИ, ДИСТАНЦИОННО УПРАВЛЕНИЕ, СПУКАНИ ПЛАСТМАСОВИ ЧАСТИ, ПОВРЕДЕНИ ЧАСТИ В СЛЕДСТВИЕ НА ПРЕТОВАРВАНЕ.**

**VI. ГАРАНЦИЯТА ЗА ИГРАЧКИ, ЗАДВИЖВАНИ ЧРЕЗ АКУМУЛАТОРНА БАТЕРИЯ, НЕ ПОКРИВА:** АКУМУЛАТОРНАТА БАТЕРИЯ; ЗАРЯДНО ЗА БАТЕРИЯТА; МУЗИКАЛНИЯ ПЛЕЙЪР (ПАНЕЛ); ПРЕДНИ И ЗАДНИ РЕДУКТОРИ; БУТОНИ; ГУМИ, ПЛАСТМАСОВИ ЧАСТИ КАТО СТРАНИЧНИ ОГЛЕДАЛА, ЗАДНИ СВЕТЛИНИ, ПРЕДНО СЪТЪКЛО, ВРАТИ, СТРАНИЧНИ ПРОЗОРЦИ И КОРПУС НА ИГРАЧКАТА; ДИСТАНЦИОННО УПРАВЛЕНИЕ.

➤ **Преди да предприемете действия за рекламация на стока в гаранционен срок, закупена от електронния ни магазин или наш контрагент проверете, дали стоката отговаря на описаните до тук условия. Обърнете особено внимание на обстоятелствата, при които гаранцията отпада, както и за частите, които подлежат на амортизация и в периода на гаранция се заплащат.**

**За да изпратите стоката и рекламацията да бъде приета, Вие задължително трябва:**

**1. Да почистите добре стоката** и в пълна окомплектовка да я поставите в подходяща за транспортиране опаковка, по възможност в оригиналната опаковка, за да предпазите стоката от увреждане при транспорт.

**2. В опаковката да поставите следните документи и данни:**

•копие на касовата бележка /финансов бон/ и фактура, издадени Ви при закупуването на стоката;

- гаранционна карта;
- други документи, ако разполагате с такива – например протоколи, актове, експертни заключения и др., които установяват несъответствието на стоката с договореното или установяват претенцията Ви по основание и размер
- описание на несъответствието според Вас - дефектът или проблемът при употребата на стоката

➤ **ДЕЙСТВИЯ ЗА ОТСТРАНЯВАНЕ НА НЕСЪОТВЕТСТВИЕ НА СТОКА С ГАРАНЦИЯ**

След като търговецът получи стоката, обект на рекламацията, задължително я вписва в регистъра на предявените рекламации.

Привеждането на стоката в съответствие с договора за продажба е безплатно за потребителя. В случай, че са изпълнени изброените условия и рекламацията е основателна, се предприемат действия за отстраняване на несъответствието, като потребителят не дължи разходи за експедиране на стоката, за резервни части, материали и труд, свързани с ремонта и гаранционното обслужване.

➤ **Когато рекламацията е неоснователна, разходите за експедиране на стоката са за сметка на потребителя.**

➤ **При наличие на обстоятелства, които са основание за отпадане на гаранцията, отстраняването на несъответствие се осъществява срещу заплащане и само след изричното съгласие на потребителя.**

➤ Максималният срок за отстраняване на несъответствието е един месец, считано от датата на предявяване на рекламацията. След сервизните действия по предявената рекламация (преглед на доставената стока и придружаващите документи, оценка за основателност на рекламацията, ремонт), се издава акт за удовлетворяване на рекламацията. Екземпляр от този акт, стоката и приложените към нея документи, се изпращат на потребителя.

➤ Търговската гаранция не оказва влияние върху правата на потребителите. Независимо от търговската гаранция продавачът отговаря за липсата на съответствие на стоката с договора за продажба съгласно чл.119 ЗЗП.

Име на клиента : .....

Адрес:.....

Име на търговския обект:.....

Дата на продажба: .....

Име на модела: .....

Подпис и печат на продавача: .....

Дата на извършен гаранционен ремонт.....

Извършил ремонта: .....

Описание на повредата: .....

Становище:.....

**Произведено за MONI**

**Производител: Мони Трейд ООД**

**Адрес: България, гр. София, кв. Требич, ул. Доло 1**

**Тел.: 02/ 936 07 90; Web: www.moni.bg**

Appropriate age	Over 3 years of age	Maximum weight capacity	< 20 kg
Speed	3 – 5 km/ h	Size of the product Size of the package	96 x 63 x 41 cm 98 x 53.5 x 29.5 cm
Charger	Input current: 100-220V 50-60Hz Output current: DC12V 1000mA	Battery	1*12V4.5Ah
Manner of charging	Rechargeable battery	Charging time	10 ~ 12 hours
Duration of use	Around 40-45 minutes after full charge	Expected life of the battery:	Around 300 charges
Working frequency of the remote control	2.4GHz	Range of the remote control	Maximum up to 10 meters



### WARNING!

#### •DO NOT USE IN MUDDY TERRAINS!!!!

- **ADULT ASSEMBLY REQUIRED.** The product contains small parts, which are for adult assembly only. Keep children away when assembling.
  - Always remove protective material and poly bags and dispose before assembly.
- **CHOKING HAZARD – Small parts.** Not suitable for children under 36 months.

### CE MARKING AND EO CONFORMITY

This product has been designed and produced in compliance with the requirements of the European Toy Safety Directive, implemented at national level with the Regulation on the essential requirements and conformity assessment of toys.

The product and its device for remote control comply with the general and specific requirements of the following harmonised standards:

•EN 71-1:2014+A1:2018; EN 71-2:2020; EN 71-3:2019; EN IEC 62115:2020+A11:2020; EN 62368-1:2014+A11:2017; EN 62479:2:2010; EN 61000-3-2:2014; EN 61000-3-3:2013; ETSI EN 301 489-1 V2.2.3 (2019-11); ETSI EN 301 489-17 V3.2.2 (2019-07); ETSI EN 300328 V2.2.2 (2019-07).

### INTENDED USE

**Battery-operated car Florida** is designed for use by children over 36 months of age and maximum weight of the child up to 20 kg. The product is designed for play and home use. It is intended for use by one child only. The child who will use the car must be able to stand steady on their feet and move on their own.

### WARNINGS AND RECOMMENDATIONS FOR SAFE USE

- **Warning!** To be used under the direct supervision of an adult.
- **NEVER LEAVE THE CHILD WITHOUT ADULT SUPERVISION.** Always monitor the child while it is using the battery-operated car.
- **Warning!** This toy is unsuitable for children under 3 years due to its maximum speed.
- **Warning!** This toy has no breaks.
- **Warning!** Protective equipment should be worn. One must always use shoes during use. Make sure your child wears sturdy, non-slip shoes.



- **Warning!** Not to be used in traffic.
- **Warning!** The battery-operated car has been designed to be driven by young children on flat and smooth surfaces. Do not use the product on soft surfaces such as grass, soil, or sand. To be used only in well-lit and safe playgrounds and secure areas. Do not use on wet or slippery surfaces. Never allow child to ride near pools and stairs. Do not use in rainy weather or in the evening.
- **Warning!** The product needs to be used with caution, since skill is required to avoid falls or collisions causing injury to the user or third parties. Before the first use teach your child how correctly to drive the car. Make sure the child understands how the battery-operated car works and can use it correctly and safely in a safe and supervised environment.
- **Warning!** Use the car only for its intended purpose. If a child uses the car in a manner other than its intended use, there is a risk of damage that could lead to serious injury. Do not use to carry loads. Not to be used by more than one child at a time. The maximum permitted weight is up to 20 kg.
- One must always sit on the seat. Do not allow the child to step on the seat or to use the battery-operated car, while standing up
- **Warning!** Moving parts! Entrapment hazards! Do not allow the child, driving the car or other children in proximity, to touch the wheels with hands or other objects, when in motion.
- Adult assembly required.
- Children under 3 years of age are not to be present during assembly of the car. Small parts. Risk of choking.
- Keep the packing away from children during the unpacking and afterwards.
- The attachment and charging of the batteries must be made by an adult.
- In the event of an impact, carefully inspect the car and its components for possible malfunctions before the child uses it again.
- Do not use the toy if any parts are found to be missing, loosen, worn-out or damaged. Contact the shop from which you bought the product, for replacement parts, if needed. DO NOT substitute parts, which have not been provided by the manufacturer.
- Check regularly the condition of each part, since there is a risk of injuring your child in case of damage.
- Do not use the car if you find loosen, worn-out or damaged parts. The wheels should be moving freely.
- **IMPORTANT:** Do not make any modifications to the product! Do not modify any part of the car body, because this might result in reducing the safety of the product! Do not place or tie any objects or other accessories and strings to it. This may cause hooking, entanglement, and loss of balance, resulting in injury to the child. Do not replace parts.

## RULES FOR SAFE DRIVING

### ❖The children must be in Safe Zones for driving:

- It is forbidden to shorten the terminals of the electric cables or to add other electric parts.
- Periodically check the wires, bushings and connectors.
- The product has adjustable safety belts. Instruct the children to fasten their seat belts before use in order to guarantee their safety.
- When restarting the motor there may be some sparks. It is forbidden to start the car in highly flammable and explosive environments such as petrol stations.
- An adult must read this instruction carefully and give correct guidelines to children before playing with this product. Show them how to start and release the pedal, how to stop the car and how to act in case of malfunctions.
- When you stop using the toy, turn off the power.
- Do not change anything in the body and parts of the product. This may lead to destabilization of the toy and injury to your child.

### ❖The following must be confirmed before using the product:

- **Important!** Before use of the product for the first time, the battery must be charged around 8 - 12 hours, but no more than 15 hours. Only an adult can charge and recharge the battery.
- Check regularly all screws, nuts and safety coverings and tighten them if necessary!
- Before each use check the seat. Whether it is correctly placed and mounted (installed) with the help of a screw.
- In order to avoid incidents, make sure that the battery-operated car is entirely safe before use.

## PARTS LIST

Before you start to assemble the battery-operated car, take the parts out of the packaging and check whether all parts indicated in the list below are present. Keep the packaging until you have completely finished the assembly.

**See Figure PD:** **1.** Car Body – 1 pc; **2.** Seat – 1 pc; **3.** Rear-view mirrors – 1 set (left and right).; **4.** Front wheels – 2 pcs; **5.** Rear driving wheels – 2 pcs; **6.** Wheel cover – 4 pcs; **7.** Charger – 1 pc; **8.** Remote control – 1 pc; **9.** Front windshield – 1 pc; **10.** Steering wheel – 1 pc; **11.** User Manual; **12.** Side brackets – 2 pcs (left and right).

## ASSEMBLY STEPS

### 1. Front and rear wheels' installation – See Figure 1:

• **Side brackets:** Turn car's body upside down. Attach a side bracket on the left and right side of the car body. Fix them using screws and screwdriver.

• **Front wheels:** Remove the split pins and the washers from the front axle. Attach the front wheels to the left and right side of the front axle. Then place a washer on each side of the axle, coming out of the wheels. To fix the wheels, insert the split pins in the corresponding openings in the axle. Then attach the wheel cover to the wheels. Push them carefully to fix them. You will hear a click.

• **Rear wheels** Remove the split pins and the washers from the front axle. Attach the rear wheels to the left and right side of the rear axle. The cogwheels of the wheels must fit tightly to the cogwheels of the gearboxes. Then place a washer on each side of the axle, coming out of the wheels. To fix the wheels, insert the split pins in the corresponding openings in the axle. Then attach the wheel cover to the wheels. Push them carefully to fix them. You will hear a click.

**2. Attaching the steering wheel – See Figure 2:** Connect the steering wheel's cable to the car's cable. Then insert the cables into the opening. Place the steering wheel on the tip of the steering rod. **Warning!** Be careful not to damage the cables. Align the openings of the steering rod and steering wheel. Slide the fixing bolt 5x35mm and fix it using the M5 nut and screwdriver.

**3. Attaching the front windshield – See Figure 3:** Attach the windshield to the front part of the car's body. Insert the plastic pins of the windshield into the corresponding openings of the front body. Press carefully down to fix it. **Warning!** Do not press too hard as you may break some of the parts.

**4. Connect the car cables to the battery and attach the seat – See Figure 4 and 5:** Lift the seat and connect the red cable to the red terminal of the battery. Follow the correct polarity. **Never** connect black cable to red terminal or vice versa. This may lead to short circuit. Turn on the power of the car to check if the connection was successful. Place the seat back at its place. The plastic pins on the back of the seat must be enter the corresponding openings in the car body. Then fix the seat with 2 screws.

## USE OF THE BATTERY-OPERATED CAR

### ➤ See Figure U:

- 1. MP** – Music player.
- 2. P** – Power button for turning the car ON or OFF.
- 3. FP** – Foot pedal.
- 4. F/B** – Buttons for moving Forward/Reverse
- 5. C** – Charging socket

➤ **Notice:** When you change the direction of movement, first make sure that the car does not move. Otherwise, if you change suddenly the direction of movement without stopping the car, you may cause damage of the gears and motor.

### ➤ Moving Forward/ Reverse:

#### 1. First switch the power of the car on. The music will start playing.

• **Moving Forward:** Put the Forward ▲ / Backward ▼ switch in position Forward ▲ and press the pedal in order to move the car forward.

• **Stop:** Lift your leg from the pedal in order to stop the car from moving. If you switch the Forward/ backward button into middle position, the car will not be moving as well.

• **Moving Backward:** To change the direction of movement, first make sure that the car does not move. Put the Forward ▲ / Backward ▼ switch in position Reverse ▼ and press the pedal to move the car backwards.



**Do not listen to loud music, because this may lead to impairment of the hearing.**

### ONLY AN ADULT CAN USE THE REMOTE CONTROL!

The use of the remote control is always with priority over the manual and pedal operation with the car.  
(If you use the remote control, the pedal will not work.)  
Follow strictly the instructions regarding the remote control use.

#### I. PLACING OF THE BATTERIES:

**WARNING!** The placement of batteries should be performed in the absence of children!

1. The batteries are not included in the set.
2. Remove the screw of the lid of the battery compartment with a screwdriver and set it aside.
3. After that place 2 pcs AAA (LR03) batteries in the compartment, make sure that you observe the respective polarity (+/-) when you place them, it is indicated on the bottom of the compartment.
4. Replace the cover of the battery compartment and secure it with the screw.
5. The batteries must be handled by an adult. Do not allow the children to play with the batteries.

**6.Warning!** The placing of the further change of the batteries must be done by an adult.

#### II. BUTTONS OF THE REMOTE CONTROL – SEE FIGURE RC:

- F – Forward – press in order to move the car forward;
- B – Backward – press in order to move the car backward;
- P – Stop/ Pause – press to stop the car from moving;
- L – Turn on the left– press in order the car to turn on the left;
- R – Turn on the right – press in order the car o turn on the right;
- S – Speed select – 3 speeds – slow, medium and fast. When the car moves backwards, it is always only in slow speed.
- SI – LED indicating light for the speed – 1 LED light = slow speed; 2 = medium and 3 = fast speed;

#### III. CONNECTING THE REMOTE CONTROL DEVICE TO THE CAR:

1.Put batteries in the compartments of the remote control. Turn off the power of the car from the button on the dashboard. Hold the Forward and Backward buttons at the same time for 3 seconds. The first speed indicator will start flashing. Turn on the power of the car. The light indicator should stop flashing and turns to long light. This means that the connection was successful.

2.If the connection wasn't successful, turn off the power of the car and repeat step 1.

3.The RC will turn into power saving mode automatically if you do not use it for 10 seconds.

4.The RC device has memory function. This means that if you change the old batteries with new ones, you will not need to reconnect the RC device to the car.

**>Moni Trade Ltd., hereby, declares that this type of radio equipment model KL-5088-1 complies with Directive 2014/53/EC. The complete text of EC declaration for compliance can be found at the following Internet address: [www.moni.bg](http://www.moni.bg).**

#### IV. INSTRUCTION ON REMOTE CONTROL USE

Switch the power of the car on. The sounds will switch on as well. Turn on the power of the remote control. Based on the desired movement (forward/backward/ left/right) press the right button. When the car is not in use, set the power switch of the car at "OFF".

#### V. IMPORTANT INFORMATION ABOUT THE BATTERIES:

- 1.Always remove the discharged batteries and do not throw them away with the household waste, use the places designated for that purpose. They are recyclable.
- 2.Use only batteries with the size and voltage, marked on the bottom of the battery compartment.
- 3.Alkaline batteries are recommended.
- 4.The non-rechargeable batteries should not be charged.
- 5.Always remove the batteries, if you will not use the product for a long period of time.
- 6.the batteries without any left charge, should be immediately removed from the device.
- 7.When you replace the batteries always replace them with new ones, always replace all batteries.
- 8.The batteries are not toys. Children should not be present while you are replacing the batteries.
- 9.Do not mix old batteries with new ones.
- 10.Do not mix alkaline, standard (Carbon - Zinc), or rechargeable (Nickel – Cadmium) batteries.
- 11.Do not throw the batteries in fire, because they may blow up or leak.

## CHARGING OF THE RECHARGEABLE BATTERY OF THE TOY

### THE RECHARGEABLE BATTERY MUST BE CHARGED BY AN ADULT ONLY.

- 1.Before use for the first time you must charge the rechargeable battery for 8 - 12 hours. Do not charge more than 15 hours to avoid overheating of the battery and charger.
- 2.Charge battery after each use or at least once a month for 8 to 12 hours but not more than 15 hours.
- 3.When the normal speed of the car starts to significantly decline or after each use of the product, charge the battery.
- 4.Check the battery, charger and their connectors and cables for extensive wearing or damage every time before you start charging the battery. If you find any wearing or damage, do not use the charger or battery until the worn or damaged part is replaced.

5. The battery must be charged in dry areas only.
6. It is normal for the battery and charger to become warm during charging.
7. Charge the battery at least once a month, even if the car has not been used.
8. At room temperature under 5 degrees Celsius, the charging must take 3-5 hours more. Do not use this product under - 5 degrees Celsius.
9. The battery and the charger are not toys and it is strictly forbidden for children to play with them.
10. Charging:
  - Switch the battery-operated car off before you start charging the battery.
  - Insert the adapter DC plug in the charging socket, which is under the seat.
  - Insert the AC plug of the adapter in a socket of the main electric grid.
  - Make sure that the battery-operated car is turned off.

## WARNING!

### 1. IN ORDER TO AVOID FIRE AND ELECTRIC SHOCK:

- Always use only the rechargeable battery and adapter provided with the bought product. **NEVER USE** battery or charger of other brand or another product.
  - Do not place the battery or adapter for another product. This may result in overheating, fire or explosion.
  - **NEVER** change the electric current. Making any changes to it may lead to short circuit, fire or explosion or the system may permanently get damaged.
  - **DO NOT ALLOW DIRECT CONTACT BETWEEN THE TERMINALS OF THE BATTERY. THIS MAY LEAD TO FIRE OR EXPLOSION.**
  - **Always keep the battery dry. Do not allow any liquid to get in contact with the battery or its components.**
  - During the charging of the battery explosive gases, heat or flammable substances accumulate. Charge the battery in well ventilated places **ONLY**.
  - Never pick up the battery by its cable or adapter. This may lead to damaging of the battery resulting in a fire. Pick the battery by the corpus **ONLY**.
  - Do not open the adapter! The exposed wires and electric components in the corpus of the adapter may cause electric shock.
2. The battery terminals, connectors and parts related to them contain lead and lead components, chemicals, which according to the state of California can cause cancers and reproductive disabilities. **Always wash your hands after handling the battery.**
  3. Do not open the battery. The battery contains lead acid and other materials, which are toxic and corrosive.
  4. Only an adult can handle and charge the battery. **NEVER** allow children to work with or charge the battery. The battery is heavy and contains lead acid (electrolyte).
  5. Never drop the battery. This may lead to permanent damage of the battery or serious injuries.
  6. Before you start charging the product you must check whether the adapter, battery and cables are in good working order. If there is damage on any of these parts, you must stop using them, until the damage is removed.
  7. Do not let the battery discharge entirely. You must recharge it after each use or once a month if you are not going to use it regularly.
  8. Do not turn the battery backwards.
  9. Always secure and fasten the rechargeable battery with the bracket. Otherwise the battery can fall and injure the child, if the battery-operated car upturns.
  10. It is normal for the adapter to get heated during charging, but if the adapter gets very hot, you must stop the charging and check the adapter and battery.
  11. The charging socket is situated under the seat of the car.
  12. Before you put the battery-operated car in storage, you must charge its battery completely. After that every 3 months you must charge it, in order to prolong its life.
  13. During charging the car is not usable, because the current of the electric system is stopped.
  14. Switch the **POWER BUTTON OFF** before starting to charge the battery.
  15. Children are not allowed to handle the adapter. Only an adult must handle it. After charging you must always store it at a place out of the reach of children. The adapter is not a toy.



## REMOVAL OF THE DISCHARGED BATTERY

Your battery at one point will lose its ability to hold charge. Depending on the amount of use and varying conditions, the battery should be used between one and three years. In order to replace the battery and remove the discharged one, follow the steps below:

1. Remove the seat of the battery-operated car.
  2. Remove the jacks of the battery's cables.
  3. Remove the metal bracket that protects the battery from falling.
  4. Carefully lift the battery.
- Depending on the state of the battery (for example leakage) you may have to wear protective gloves before you remove the battery.

Do not lift the battery by its terminals or cables.

5. Place the discharged battery in a plastic packaging.

**Important!** The sealed lead-acid battery must be recycled or thrown away in an ecologically friendly manner for the purpose of avoiding pollution of the environment. The battery contains lead acid (electrolyte) and must be discarded in an ecologically friendly manner in accordance with the regulatory requirements. **DO NOT** throw the rechargeable battery in fire, because it may explode or leak. **DO NOT** throw the lead-acid battery in the containers for household waste. The incineration (burning), land filling or mixing of the sealed lead-acid batteries with the household waste is forbidden by law. The discharged rechargeable battery can be given at the local recycling center for recycling or at a center for sale of such batteries.

6. Replace the battery with new one and reconnect all cables and terminals.

7. Place the metal bracket protecting the battery from upturning or falling back on.

8. Return the seat of the battery-operated car back in place.

## TROUBLESHOOTING GUIDE

❖ **NEVER TRY TO REPAIR A DAMAGED PRODUCT BY YOURSELVES!** For repairs contact the shop from which you bought the product.

Problem	Possible reason	Solution
The car cannot be started and cannot move.	The battery is exhausted.	Charge it fully for 8 to 12 hours but not more than 15 hours.
	The electric system is damaged.	Check if there is water in the electric system. Sand and dirt may have jammed the switches.
	The power button has fallen out and is not connected to the battery.	Reconnect.
	The battery is damaged.	Change with new. For this purpose contact store you bought the product from.
	The driving motor is damaged.	The car must be examined and repaired by a professional. Contact the store you bought the product from.
	Protection of the electric system. The thermal fuse has switched off the power.	<p>The battery operated car is supplied with thermal fuse. When the car is overloaded or it is not being used properly, the fuse may cut the power off for 5 – 20 second. The fuse is connected to the battery and it is under the seat.</p> <p>To avoid cutting the power off, follow the guidelines below:</p> <ul style="list-style-type: none"> <li>•<b>DO NOT</b> overload the BO car. The maximum weight load is 20 kg.</li> <li>•<b>DO NOT</b> tie anything behind the car.</li> <li>•<b>DO NOT</b> use on steep slopes.</li> <li>•<b>DO NOT</b> driver towards fixed objects as this may lead to spinning the wheels and overheating of the motors.</li> <li>•<b>DO NOT</b> change anything in the electric circuit. This may lead to short circuit or the fuse to trip.</li> </ul>
The battery does not charge	The battery cable's plug is loose.	Check whether the battery cable's plug is firmly connected. Re-connect.
	The charger is not plugged in.	Check if the charger is plugged in to a working socket of the main electric system.
	Check if the charger is warm during charging. If not, then it is damaged.	Change with new one. Contact the shop you bought the product from.
The battery-operated car cannot operate for a long time. It stops often.	The car may be overloaded.	The product is intended for use by children with maximum weight of up to 20 kg.
	The time for charging the battery is shorten.	Charge the battery for the recommended time and not shorter, or charge every time after each use. The charging must be done at least once a week. Charge for 8 – 12 hours, but not more than 15 hours.

<b>Problem</b>	<b>Possible reason</b>	<b>Solution</b>
The battery-operated car cannot operate for a long time. It stops often.	The battery is old and cannot hold charge anymore.	Usually the battery, when being charged regularly, can last from 1 to 3 years. If the battery cannot hold any more charge, replace it with a new one. <b>Contact the shop you bought the product from.</b>
	You are using the car on uneven surface.	Use the car only on level asphalt surfaces! Do not use on uneven, sandy or muddy terrains.
	Check if the wheels move freely or not.	If they are not moving freely, check if there is dirt on them. Clean them. If they are not moving again freely, contact the shop you bought the product from.
During charging the battery is warm and there is buzzing sound from it.	This is due to a chemical reaction.	You should not be worried as this is a normal chemical process.
During charging the charger is warm and there is buzzing sound from it.	This is due to a chemical reaction.	You should not be worried as this is a normal chemical process.
The battery – operated car moves, but music player and lights are not working.	The buttons of the music player are damaged.	Contact the shop you bought the product from for repairs.
The car cannot be stopped.	The foot is not working properly.	Check the switch of the foot pedal. Check if there are any debris clogging it. If damaged, contact the shop you bought the product, to repair it.
The car moves only forward and cannot be moved backward.	Loose cables.	Reconnect.
	The forward/ backward switch is damaged.	Should be repaired. Contact the shop you bought the product, to repair it.
The motor is rotating, but the wheels and the car are not moving.	The motor is loose and there is not good connection between it and the gearbox.	Contact the shop you bought the product, for repairs.
	The gearbox is damaged.	

## **CLEANING AND MAINTENANCE OF THE PRODUCT**

### **❖ Cleaning:**

1. Do not clean the product with a hose. Do not wash it with water and soap. Do not use the car, when it rains or snows. Water may damage the motor, electric system or battery.

2. Clean the battery-operated car with soft, dry cloth only. In order to restore the shine of the plastic parts, use polishing agent for furniture **WITHOUT** wax. Do not use strong abrasive cleaning agents.

### **❖ Maintenance and storage:**

1. The responsibility to check the main parts of the toy before use is entirely to the parents/ adult. Regularly check for potential risk of damage / injury – the battery, adapter, electric cables or wires, bushings, screws, body, moving systems, wheels, fastening components – whether they are in good working condition or not, whether there is any damage, broken or chipped parts. If you find any, you must stop using the product, until the damage is removed. Contact the shop you bought the product from or the importer.

2. Make sure that the plastic parts of the toy are not cracked or broken.

3. From time to time use lubricating oil, in order to oil the moving parts such as wheels and moving connections. You must apply a very thin layer of the oil and be careful while applying it.

4. Store the car in upright position only, do not turn it upside down and do not tilt it. Park the battery-operated car indoors or cover it with sailcloth, in order to protect it in humid weather.

5. When you are not going to use the product, you must store it at a dry, cool and well ventilated place. Do not store the product close to sources of heat – open fire, heating devices or cookers and also at humid places.

**Manufactured for MONI**

**Manufacturer:** Moni Trade LTD

**Address:** 1 Dolo Str., Trebich, Sofia, Bulgaria

**Phone number:** 00359 2 936 07 90; **Website:** [www.moni.bg](http://www.moni.bg)