

**BG: ИНСТРУКЦИЯ ЗА УПОТРЕБА НА ДЕТСКИ АКУМУЛАТОРЕН
ДЖИП С 2.4G ДИСТАНЦИОННО УПРАВЛЕНИЕ**

МОДЕЛ: Mercedes-Benz Concept EQG

АРТИКУЛЕН НОМЕР: JJ2088

**EN: USER MANUAL FOR BATTERY-OPERATED CHILDREN'S
SUV WITH 2.4G REMOTE CONTROL**

MODEL: Mercedes-Benz Concept EQG

ITEM NO.: JJ2088



BG: ВАЖНО! ПРОЧЕТЕТЕ ВНИМАТЕЛНО И ЗАПАЗЕТЕ ЗА БЪДЕЩИ СПРАВКИ!
ИНСТРУКЦИЯТА ЗА УПОТРЕБА СЪДЪРЖА ВАЖНА ИНФОРМАЦИЯ ЗА
СГЛОБЯВАНЕТО, ПРАВИЛНОТО ИЗПОЛЗВАНЕ И ПОДДРЪЖКАТА НА ПРОДУКТА.
АКУМУЛАТОРНИЯТ ДЖИП ОТГОВАРЯ НА ИЗИСКВАНИЯТА НА ЕВРОПЕЙСКИТЕ
СТАНДАРТИ ЗА БЕЗОПАСНОСТ НА ИГРАЧКИТЕ EN 71-1; EN 71-2; EN 71-3.

ВНИМАНИЕ! СХЕМИТЕ И ФИГУРИТЕ В ТАЗИ ИНСТРУКЦИЯ СА САМО
ИЛЮСТРАТИВНИ И НАСОЧВАЩИ. ПРОДУКТЪТ, КОЙТО СТЕ ЗАКУПИЛИ МОЖЕ ДА СЕ
РАЗЛИЧАВА ОТ ТЯХ.

EN: IMPORTANT! READ CAREFULLY AND KEEP FOR FUTURE REFERENCE!
THE USER MANUAL CONTAINS IMPORTANT INFORMATION ON THE ASSEMBLY,
CORRECT USE AND MAINTENANCE OF THE PRODUCT. THE battery-operated SUV
COMPLIES WITH THE REQUIREMENTS OF EUROPEAN TOY SAFETY STANDARDS EN
71-1; EN 71-2; EN 71-3.

WARNING! THE SHEMES AND FIGURES IN THIS INSTRUCTIONS ARE FOR
ILLUSTRATIVE PURPOSE ONLY. THE PRODUCT YOU HAVE BOUGHT MAY DIFFER
FROM THEM.

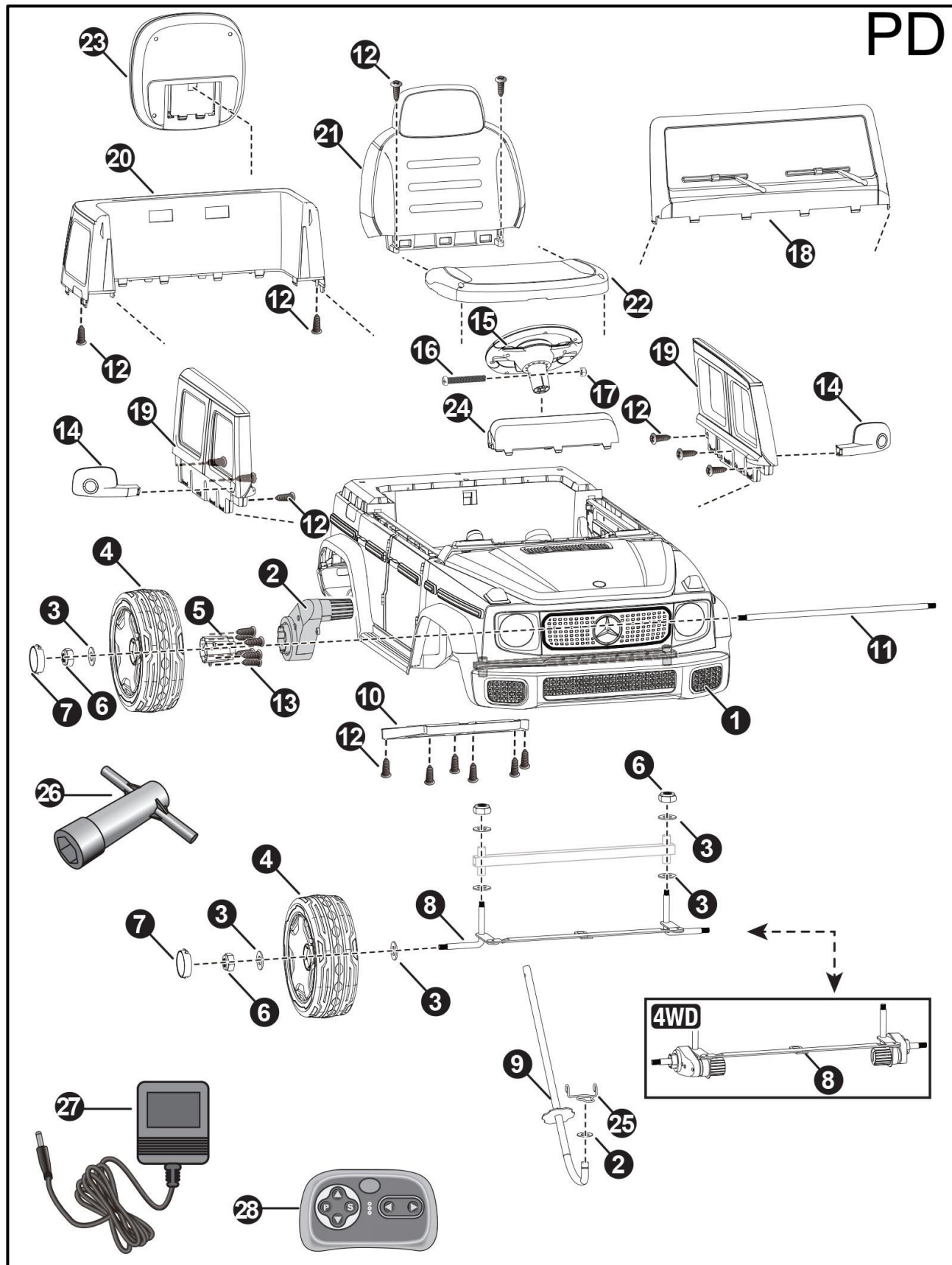

СТЪПКИ НА СГЛОБЯВАНЕ, УПОТРЕБА И ЗАРЕЖДАНЕ / ASSEMBLY STEPS, USE AND CHARGING

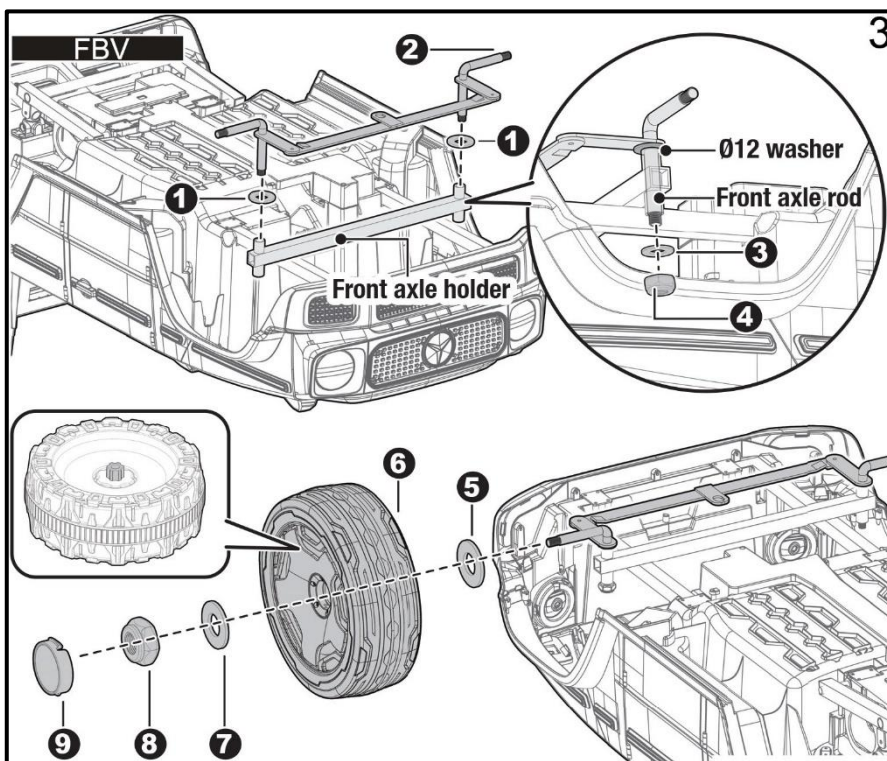
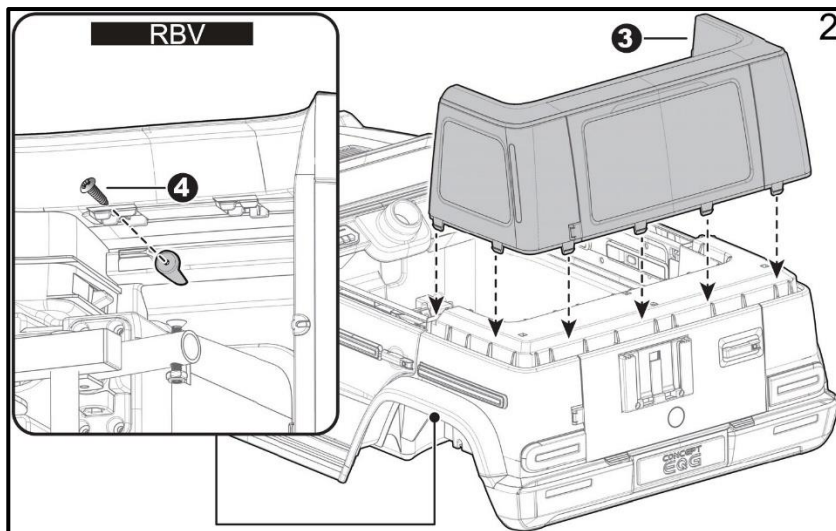
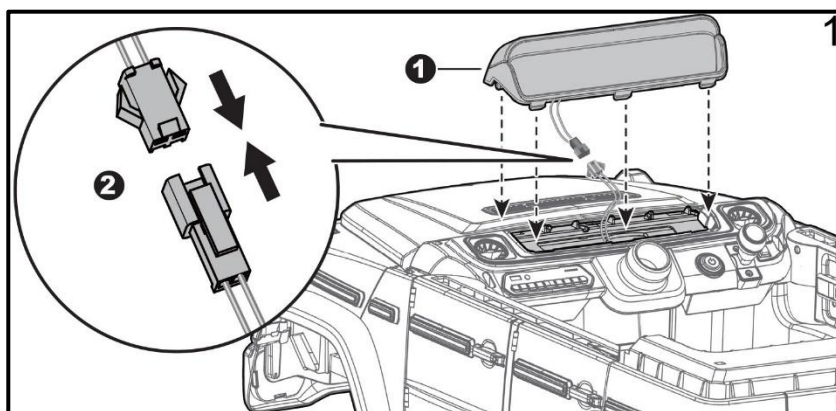

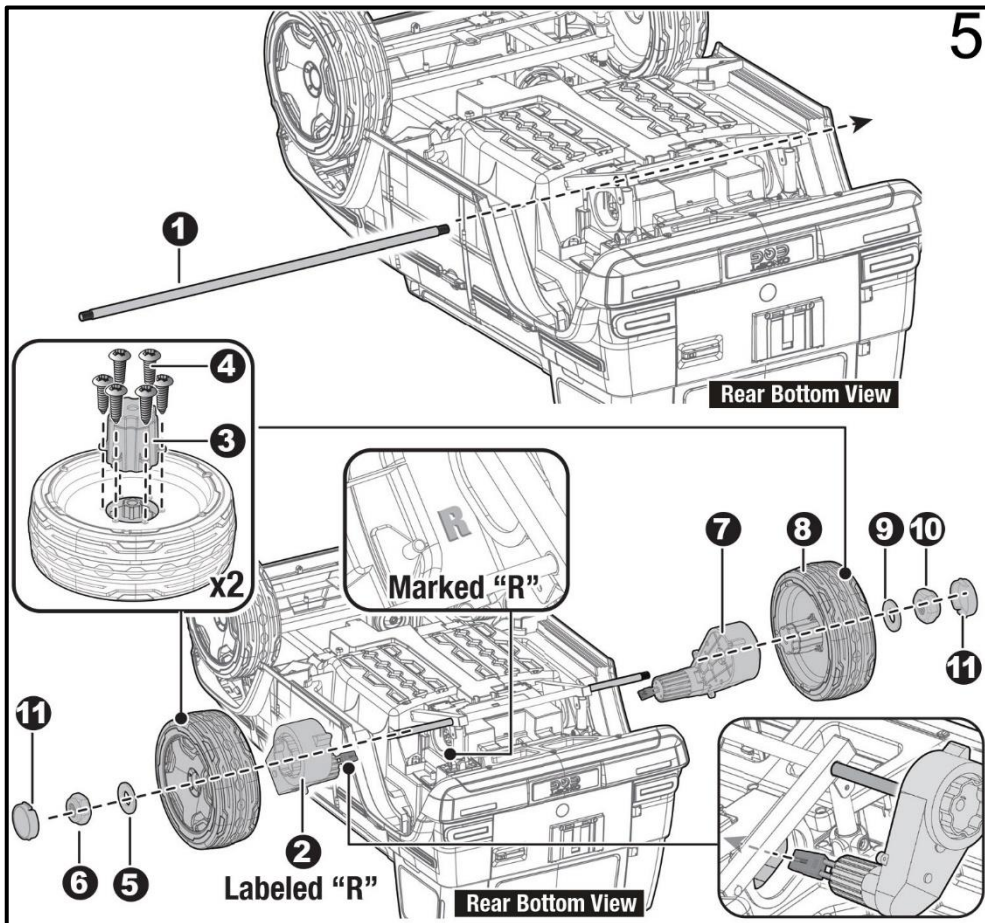
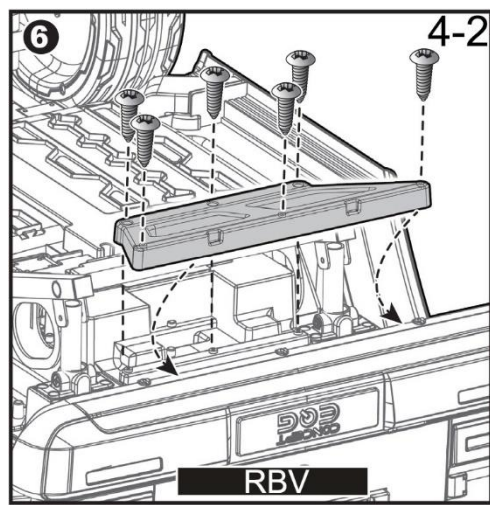
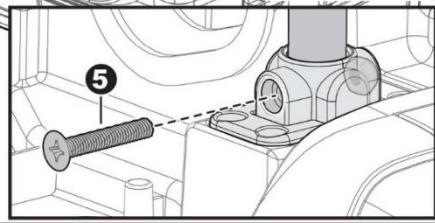
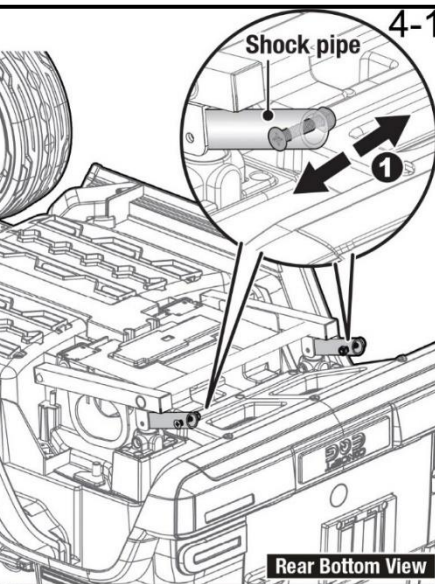
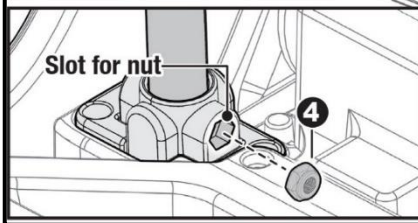
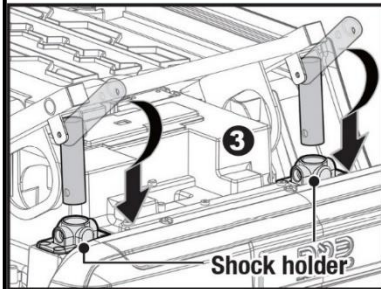
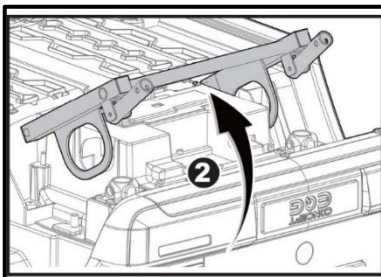

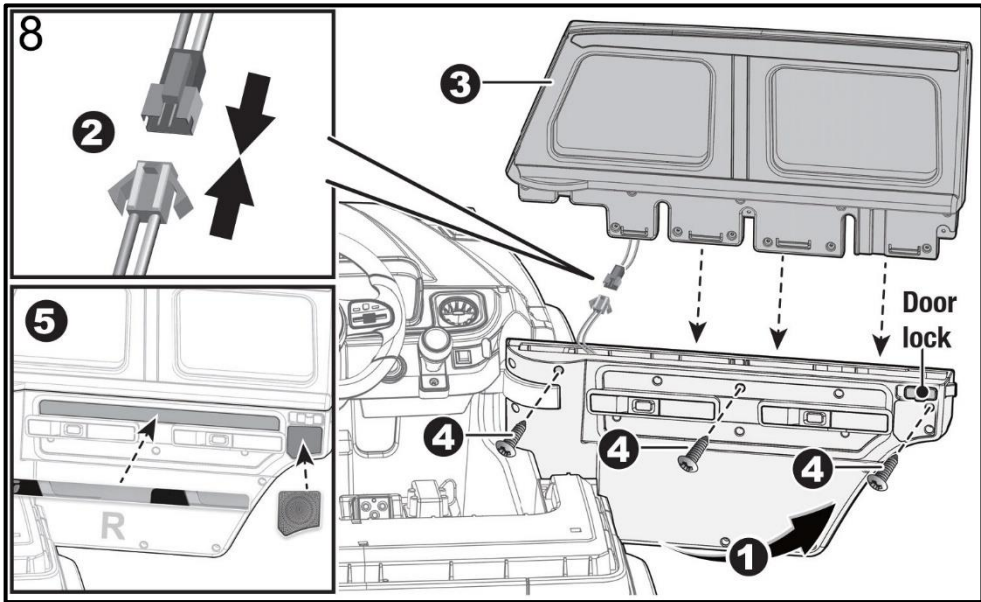
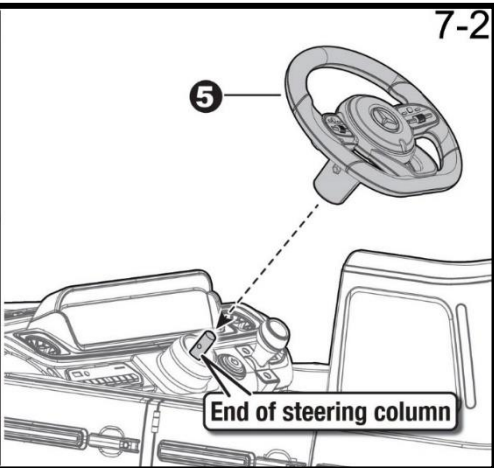
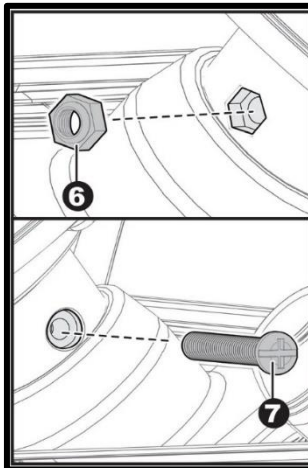
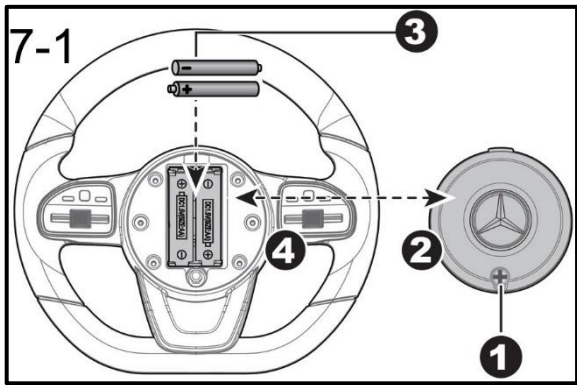
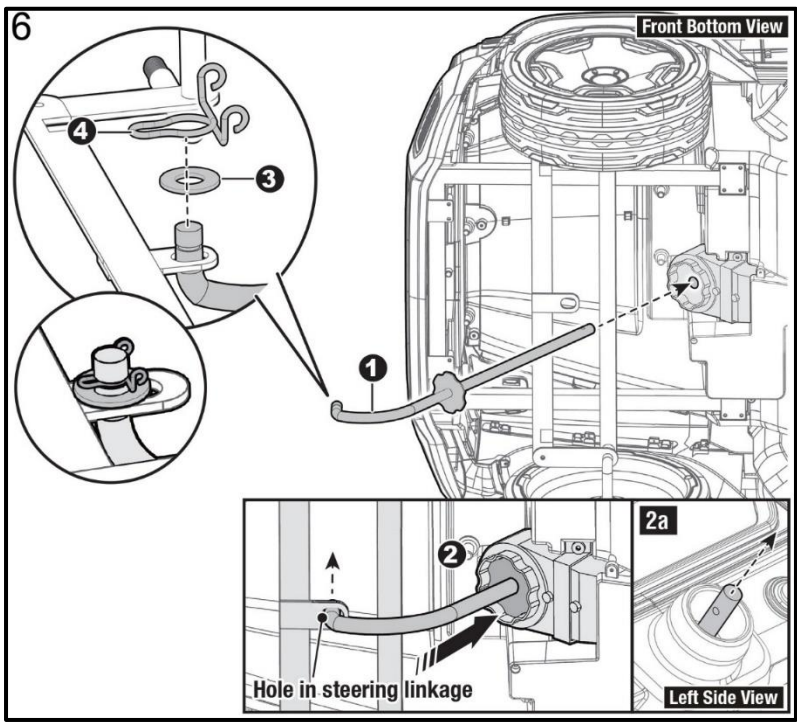

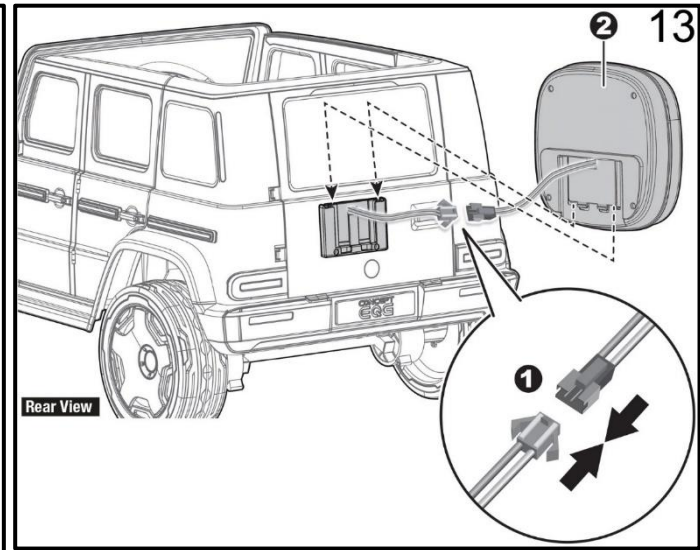
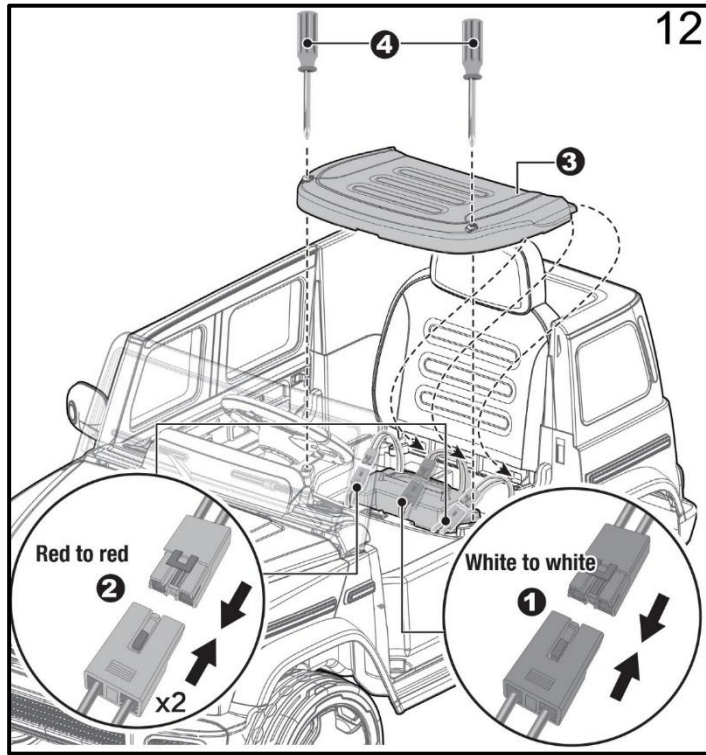
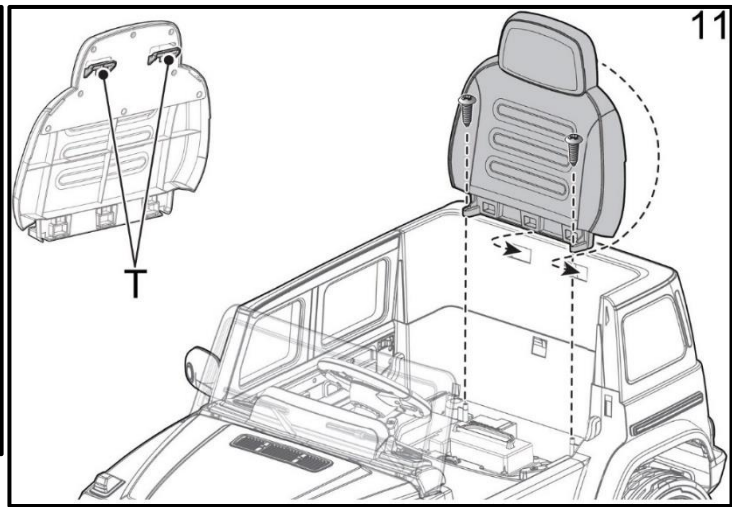
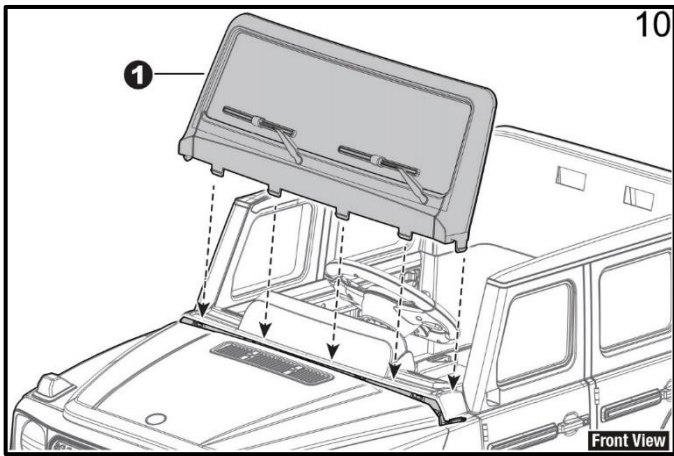
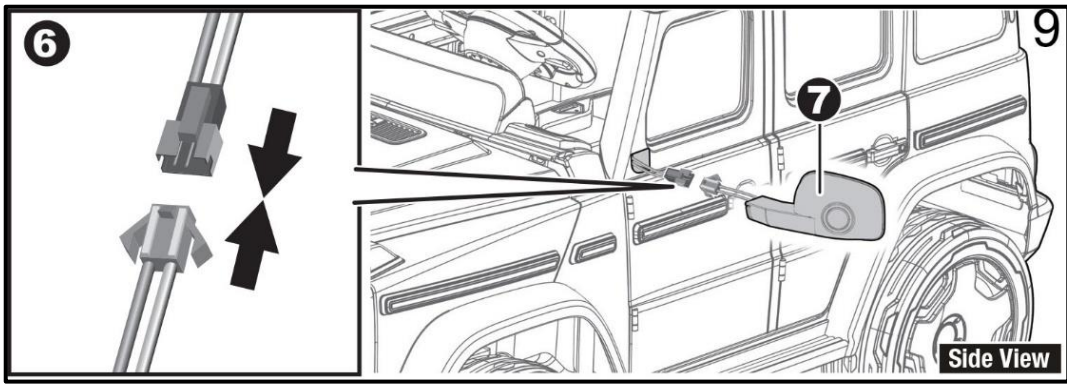

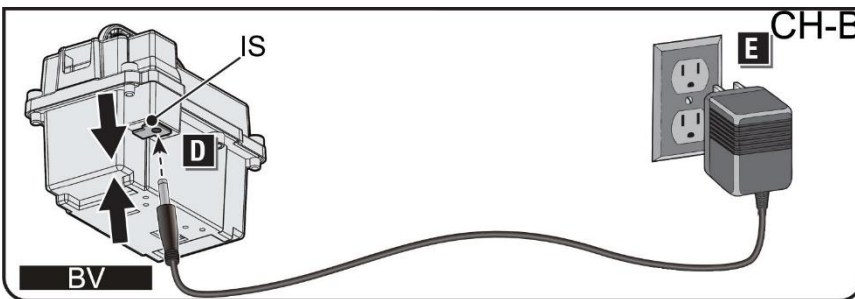
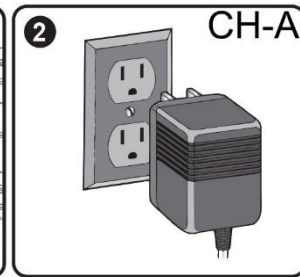
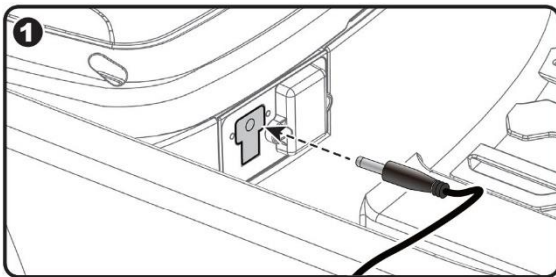
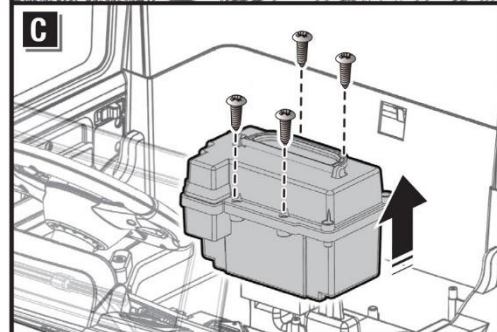
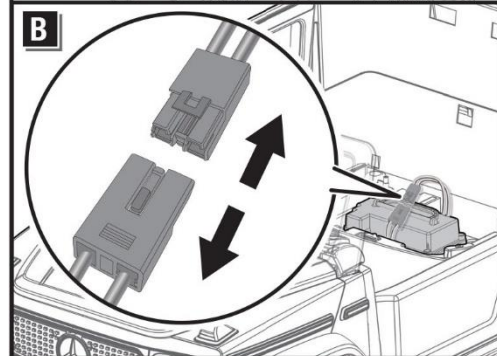
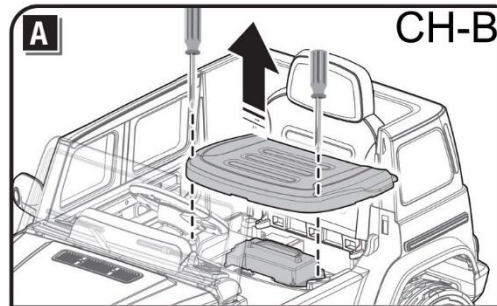
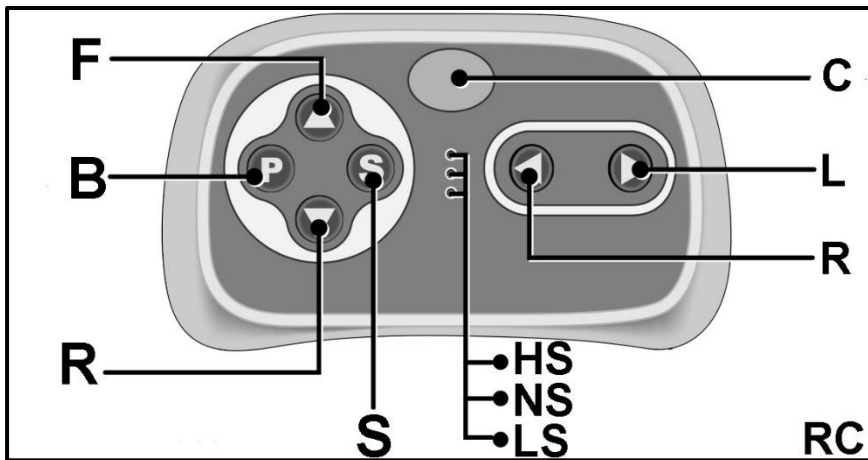
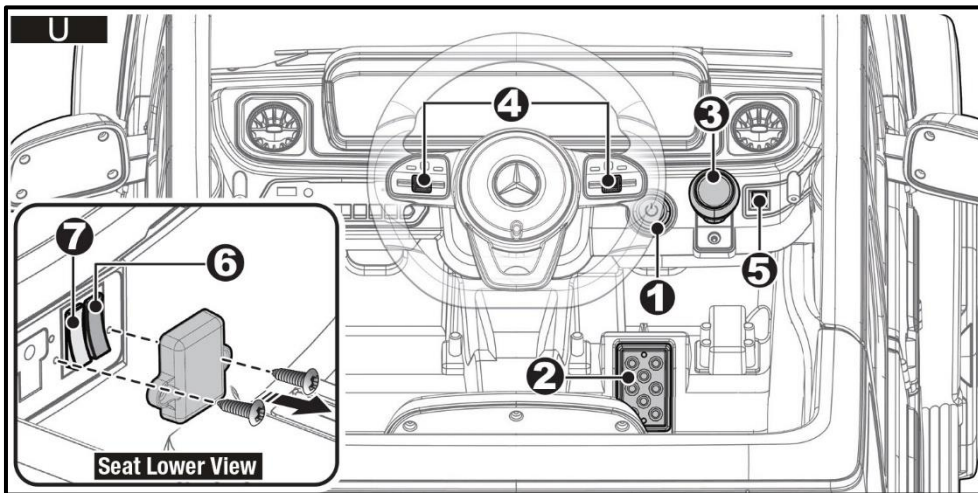

Подходяща възраст	37 – 96 месеца	Максимална товароносимост	< 30 кг
Скорост	3 - 5 km/h	Размер на продукта	121 x 74 x 62 см
Задвижващ мотор	12V550*2	Батерия	12V9AH
Зарядно	Входящ ток: 100-240V 50/60HZ Изходящ ток: 12V1000mA	Батерия за дистанционно управление	AAA1.5V*2
Начин на хранване	Чрез акумулаторна батерия	Време за зареждане	8 ~ 12 Часа
Време за употреба	Около 40 - 60 минути след пълно зареждане	Среден живот на батерията	Около 300 зареждания
Работна честота на дистанционното управление	2.4GHz	Обхват на устройството за дистанционно управление	До 10 метра



Използвайте само на равна повърхност!

Не използвайте на затревени и кални площи!

ВНИМАНИЕ!

• НЕ ИЗПОЛЗВАЙТЕ В КАЛНИ ТЕРЕНИ!!!!

- **ИЗИСКВА СЕ СГЛОБЯВАНЕ ОТ СПЕЦИАЛИСТ.** Продуктът съдържа малки части, които трябва да бъдат сглобени само от възрастен. Дръжте децата настрана по време на сглобяването.
- Преди сглобяването винаги сваляйте предпазните материали и изхвърлете всички опаковки.
- **ОПАСНОСТ ОТ ЗАДАВЯНЕ –** Малки части. Не е подходящо за деца под 36 месеца.

СЕ МАРКИРОВКА И ЕО СЪОТВЕТСТВИЕ

Акумулаторният джип е проектиран и произведен в съответствие с изискванията на европейската Директива 2009/48/ЕО относно безопасността на играчките, транспонирана на национално ниво с Наредба за съществените изисквания и оценяване на съответствието на играчките.

Продуктът и неговото устройство за дистанционно управление отговарят на общите и специфичните изисквания на следните хармонизирани стандарти:

EN 71-1:2014+A1:2018; EN 71-2:2020; EN 71-3:2019+A1:2021; EN 71-3:2019; BS EN IEC 62115:2020+A11:2020; EN IEC 55014-1:2021; EN IEC 55014-2:2021; EN IEC 61000-3-2:2019+A2:2021; EN 61000-3-3:2013+A1:2019+A2:2021; BS EN IEC 55014-1:2021; BS EN IEC 55014-2:2021; BS EN IEC 61000-3-2:2019+A1:2021; BS EN 61000-3-3:2013+A2:2021; EN 62479:2010; EN 50663 :2017; ETSI EN 301 489-1 V2.2.3 (2019-11); ETSI EN 301 489-3 V2.1.1 (2019-03); EN 55032:2015 + A11 :2020; EN 55035:2017 + A11 :2020; ETSI EN 300 440 V2.2.1 (2018-07).

ПРЕДВИДЕНА УПОТРЕБА

Акумулаторният джип Mercedes-Benz Concept EQG е предназначен за деца на възраст над 36 месеца с тегло до 30 кг. Продуктът е проектиран за забавление и употреба на равни настилки и обезопасени места (в домашни условия, парк или площадка за игра). Предназначен е за ползване само от едно дете. Детето, което ще използва джипа, трябва да може да стои стабилно на краката си и да се придвижва самостоятелно.

ПРЕПОРЪКИ И ПРЕДУПРЕЖДЕНИЯ ЗА БЕЗОПАСНА УПОТРЕБА

- **Внимание!** Да се употребява само под пряк надзор от възрастен.
- **НИКОГА НЕ ОСТАВЯЙТЕ ДЕТЕТО БЕЗ НАДЗОР.** Винаги наблюдавайте детето, когато използва акумулаторния джип.
- **Внимание!** Тази играчка не е подходяща за деца под тригодишна възраст поради нейната максималната скорост. Играчката има малки части. Опасност от задавяне.
- **Внимание!** Тази играчка няма спирачка.
- **Внимание!** При употреба следва да се носят лични предпазни средства. Винаги да се носят обувки по време на употреба. Уверете се, че детето е с плътни обувки, които не са с хлъзгаща подметка.
- **Внимание!** Да не се използва по платното за движение на превозни средства.
- **Внимание!** Продуктът е проектиран да се кара от малки деца на равна и гладка настилка. Не използвайте продукта върху меки повърхности като трева, почва или пясък. Да се използва само на добре осветени и обезопасени пространства и площадки за игра. Да не се използва на мокри и хлъзгави настилки. Никога не позволявайте на детето да кара в близост до басейни, стълби, стръмни склонове. Не използвайте в дъждовно време или вечер.
- **Внимание!** Продуктът трябва да се използва с повишено внимание! Необходими са определени умения, за да се избегнат евентуални падания или сблъсъци, които да причинят наранявания на детето. Преди да използвате акумулаторния джип, запознайте детето с начина на употреба. Уверете се, че детето разбира как функционира и може свободно да маневрира с джипа в обезопасена среда и под наблюдение.
- **Внимание!** Използвайте продукта само по предвиденото му предназначение. Ако детето ползва продукта по начин, различен от предвидената употреба, съществува риск от повреда, която може да доведе до наранявания. Да не се използва за пренасяне на товари. Да не се използва повече от едно дете едновременно. Винаги да се седи на седалката. Максимално допустимото тегло на детето, използващо джипа е 30 кг.
- Не позволявайте на детето да стъпва върху седалката или да употребява акумулаторния джип, докато е в изправено положение.
- Продуктът има регулируеми предпазни колани. Инструктирайте децата как да си поставят предпазния колан преди употреба, за да гарантирате безопасността им.
- **Важно!** Преди употребата на продукта за първи път, батерията трябва да се зареди за 6 - 10 часа, но не повече от 12 часа. Само възрастен може да зарежда и презарежда батерията.
- **Внимание!** Движещи се части. Опасност от прищипване/заклещване. Не позволявайте на детето, управляващо акумулаторния джип, както и на други деца, намиращи се в близост, да докосват ходовите колела с ръце или други предмети, докато са в движение.
- Изисква се сглобяване от възрастен.
- По време на сглобяването на джипа, не трябва да има деца под 3 години в близост. Дребни части. Риск от задавяне.
- Дръжте опаковката на продукта на място, недостъпно за деца по време на разопаковането и след това.
- Поставянето и зареждането на батериите да се извършва само от възрастен.
- При удар внимателно прегледайте акумулаторния джип и неговите компоненти за евентуални неизправности, преди детето да я използва отново.
- Периодично проверявайте състоянието и целостта на отделните детайли, защото в случай на повреда е възможно нараняване на вашето дете. Не използвайте акумулаторния джип, ако установите, че има липсващи, разхлабени, износени или повредени части. Свържете се с търговския обект, от който сте закупили продукта, за резервни части. Не замествайте с части, които не са предоставени от производителя.
- **ВАЖНО:** Не променяйте нищо по конструкцията на продукта, което може да доведе до намаляване на безопасността на продукта. Не поставяйте и не връзвайте по играчката предмети или други аксесоари и връзки. Това може да предизвика закачане, омотаване и нарушаване на равновесието, вследствие, на което детето може да се нарани.
- Забранено е да съкращавате електрическите кабели или да добавяте други електрически части.
- При рестартирането на задвижващия мотор може да се появят искри. Забранено е да стартирате джипа при силно възпламеними и експлозивни среди, като например бензиностанции.
- Когато не използвате повече играчката, спрете я от захранване.

СПИСЪК НА ЧАСТИТЕ

Преди да започнете да сглобявате акумулаторния джип, извадете частите от опаковката и проверете дали са налични всички описани по-долу. Запазете опаковките, докато завършите напълно сглобяването.

Вижте Фигура PD: 1. Корпус на джипа – 1 бр.; 2. Заден редуктор – 2 бр.; 3. Ø12 шайба – 12 бр. (2-3 бр. в опаковката с части за сглобяването, и останалите са поставени на осите); 4. Гуми – 4 бр.; 5. Задвижваща част – 2 бр.; 6. Ø10 Гайка – 6 бр. (поставени са на осите); 7. Тасове на гумите – 4 бр.; 8. Предна ос – 1 бр.; 9. Кормилен вал – 1 бр.; 10. Задна опорна част – 1 бр.; 11. Задна ос – 1 бр.; 12. Ø4x12 винт – 16 бр. (в опаковката с др. части за сглобяването); 13. Ø4x16 Винт – 12 бр. (в опаковката с др. части за сглобяването); 14. Огледала за обратно виждане – 2 бр. (ляво и дясно); 15. Волан – 1 бр.; 16. М5x35 машинен винт – 1 бр. (закрепен за волана); 17. Ø5 гайка – 1 бр. (закрепена към волана); 18. Преден прозорец – 1 бр.; 19. Страничен прозорец – 2 бр. (ляв и десен); 20. Заден прозорец – 1 бр.; 21. Облегалка на седалката – 1 бр.; 22. Седалка – 1 бр.; 23. Кутия за инструменти – 1 бр.; 24. Табло – 1 бр.; 25. Фиксиращ пръстен – 1 бр. (в опаковката с др. части за сглобяване); 26. Гаечен ключ – 2 бр.; 27. Зарядно – 1 бр.; 28. Дистанционно управление – 1 бр.

СТЪПКИ НА СГЛОБЯВАНЕ

I. Монтиране на таблото и задния прозорец – Вижте Фигури 1 и 2:

1. Поставете таблото в предната част на корпуса на джипа.

2. Свържете кабела на таблото с този на джипа. Свързаните кабели вкарайте в съответния отвор на корпуса на джипа. След това вкарайте пластмасовите щифтове на таблото в предназначения за тях отвори на корпуса. Натиснете внимателно надолу, за да ги фиксирате. Ще чуете щракване при успешно монтиране на таблото.

Внимавайте! Ако приложите твърде голяма сила, може да счупите някоя от частите.

3. Поставете задния прозорец в задната част на корпуса на джипа. Пластмасовите щифтове на прозореца трябва да съвпадат с отворите, предназначени за тях. Натиснете внимателно надолу, за да ги фиксирате. Ще чуете звук на щракване при успешно монтиране на прозореца. **Внимавайте!** Ако приложите твърде голяма сила, може да счупите някоя от частите.

4. Наклонете джипа настрани. С помощта на 2 винта с размер Ø4x12 и отвертка фиксирайте задния прозорец откъм долната му част.

II. Монтиране на предните гуми – Вижте Фигура 3: Обърнете джипа наобратно. Свалете частите от предната ос.

1. Поставете на долните части на лявата и дясната страна на предната ос по една Ø12 шайба.

2. Прикрепете предната ос към предния държач, като долните части на оста трябва да влязат в съответните отвори на държача.

3 – 4. След това поставете по една Ø12 шайба на долните части на оста, излизаци от държача. Фиксирайте с помощта на Ø10 гайка и гаечен ключ.

5. Поставете на страничните краища на оста (ляв и десен) по една Ø12 шайба.

6. Поставете на двете страни на оста по една гума.

7. Поставете по една Ø12 шайба на краищата на оста, излизаци от гумите.

8. Фиксирайте гумите с помощта на гайки и гаечен ключ. **НЕ ПРЕЗАТЯГАЙТЕ** гайките.

9. След това прикрепете декоративните тасове на гумите. Натиснете внимателно, докато се фиксират към гумите. Ще чуете звук на щракване.

III. Монтиране на държача на задната ос и задната опорна част - Вижте Фигури 4-1 и 4-2:

1. Свалете М6x30 машинния винт и Ø6 гайката от двете тръби на амортизаторите.

2-3. Вдигнете държача за задната ос и завъртете двете тръби за амортизаторите. Вкарайте тръбите в държачите за амортизаторите, като подравните отворите на тръбите и държачите, предназначени за фиксиращите машинни винтове М6x30.

4-5. Поставете по една Ø6 гайка от едната страна на отворите на тръбите и държачите. Промушете през другата страна на отворите по 1 машинен винт М6x30 и с помощта на отвертка ги фиксирайте.

6. Поставете задната опорна част в задната част на корпуса. Фиксирайте с помощта на отвертка и 6 броя Ø4x12 винта.

IV. Монтиране на задните гуми – Вижте Фигура 5:

1. Промушете задната ос през отворите на държача.

2. Прикрепете десния редуктор към задната ос. (**Съвет: редукторът, маркиран с „R”, трябва да се монтира към страната на корпуса, маркирана с „R”. Редукторът, маркиран с „L”, трябва да се монтира към страната на корпуса, маркирана с „L”.**) Промушете кабела на редуктора през отвора на корпуса на джипа, като трябва да достигне отделението за батерията.

3-4. Поставете задвижващата част на две от гумите. Фиксирайте с помощта на 6 винта Ø4x16. След това прикрепете една гума към дясната страна на оста. Задвижващата част трябва да пасне към зъбчатката на редуктора.

5. Поставете Ø10 шайба на оста.

6. Поставете на оста Ø10 гайка. Затегнете гайката с помощта на гаечен ключ.

7-10. Повторете стъпки 2 – 6, за да монтирате и другата задна гума. Поставете другия гаечен ключ към дясната страна на оста, докато затягате гайката на лявата страна на задната ос.

11. След това прикрепете декоративните тасове на гумите. Натиснете внимателно, докато се фиксират към гумите. Ще чуете звук на щракване.

V. Монтиране на предния кормилен вал – Вижте Фигура 6: Обърнете корпуса на джипа настрани.

1. Промушете правия край на кормилния вал през отвора на предния редуктор, който е монтиран към корпуса на джипа.
2. Зъбчатката на кормилния вал трябва да пасне към зъбчатката на предния редуктор. Вкарайте закривения край на кормилния вал в отвора на свързката на предната ос. Уверете се, че горният край на кормилния вал е преминал през отвора на предното табло в горната част на корпуса на джипа (2а).
3. Поставете 1 шайба Ø12 на закривения край на кормилния вал.
4. Прикрепете фиксиращия пръстен към закривения край на кормилния вал.

VI. Поставяне на волана – Вижте Фигури 7-1 и 7-2 – Обърнете корпуса на джипа така, че джипа да застане на вече монтираните гуми и след това монтирайте волана, като следвате стъпките по – долу:

1. С помощта на отвертка развъртете винта, държач капачето на отделението за батерии на волана.
2. Свалете капачето.
3. Поставете в отделението 2 x 1.5V AA батерии правилно според поляритета, означен на дъното на отделението.
4. Поставете обратно капачето и го фиксирайте с помощта на винта и отвертка.
5. След това свалете от волана M5x30 машинния винт и Ø5 гайка. Поставете волана на върха кормилния вал, подаващ се от корпуса на джипа.
6. Подравнете отворите за фиксиращия винт, намиращи се на волана с тези на кормилния вал. Прикрепете към единия отвор гайката Ø5.
7. Промушете през другия отвор M5x30 машинния винт и го затегнете винта с помощта на отвертка.

VII. Монтиране на страничните стъкла и огледалата за обратно виждане – Вижте Фигури 8 и 9:

1. Натиснете ключалката (Door lock) на вратата, за да я отворите.
2. Свържете конектора на кабела на страничното стъкло с този на кабела, излизащ от вратата. Промушете кабелите в отвора на вратата.
- 3-4. Прикрепете прозореца към вратата, като пластмасовите щифтове на прозореца трябва да влязат в съответните отвори на вратата. Фиксирайте прозореца с помощта на 3 винта Ø4x12. Монтирайте и втория страничен прозорец по същия начин.
5. Сложете стикерите на вратата на джипа. Ръцете ви трябва да са чисти и сухи. Забършете вратата и подсушете добре преди да поставите стикерите.
6. Свържете кабела на едното огледало с кабела, излизащ от корпуса на джипа. Напъхайте кабелите в отвора.
7. Поставете огледалото в отвора на корпуса и натиснете внимателно, докато се фиксира. **Внимавайте!** Не натискайте твърде силно, за да не скъсате кабелите или счупите някоя от частите. Монтирайте другото огледало по същия начин.

VIII. Монтиране на предното стъкло и облегалката на седалката – Вижте Фигури 10 и 11:

1. Поставете стъклото в предната част на джипа. Подравнете пластмасовите щифтове на стъклото със съответните отвори на корпуса на джипа. Натиснете стъклото надолу, докато пластмасовите щифтове се фиксират в отворите. Ще чуете звук на шракване.
2. Поставете облегалката в задната част на корпуса на джипа. Вкарайте пластмасовите ѝ щифтове в съответните отвори на корпуса. След това поставете 2 винта Ø4x12 в долните държачи на облегалката и ги затегнете помощта на отвертка. Така ще се фиксира облегалката към корпуса на джипа.

IX. Свързване на кабелите на джипа с батерията и поставяне на седалката – Вижте Фигура 12:

1. Свържете белите кабели на моторите (редукторите) с белите кабели, излизащи от корпуса на джипа.
2. Свържете червения кабел на джипа с червения кабел на батерията. **Никога** не обръщайте полярността. **Никога** не свързвайте черен кабел с червен, или обратното. Това може да доведе до токов удар. Включете захранването, за да проверите дали свързването е било успешно и има ток по електрическата верига.
3. Поставете седалката в задната част на джипа над самата батерия. Пластмасовите щифтове на седалката трябва да се фиксират в съответните отвори на корпуса на джипа.
4. Фиксирайте предната част на седалката с помощта на два M5x16 винта и отвертка.

X. Монтирайте на задната кутия за инструменти – Вижте Фигура 13:

1. Свържете конектора на кабела на кутията с конектора на кабела излизащ от корпуса на играчката. Вкарайте кабелите в отвора.
2. Поставете кутията на корпуса на джипа. Пластмасовите щифтове на кутията трябва да се плъзнат по орebrенията на корпуса на джипа. Натиснете надолу докато се фиксира. **ВНИМАВАЙТЕ!** Не прилагайте твърде голяма сила, за да не счупите някоя от частите.

УПОТРЕБА НА АКУМУЛАТОРНИЯ ДЖИП

➤ Бележка:

1. Когато сменяте посоката на движение, първо се уверете, че джипът не се движи. В противен случай, ако сменяте внезапно посоката на движение без да сте спрели джипа, може да се стигне до повреда на редуктора и мотора.
2. Ако използвате дистанционното управление за придвижване на джипа, следвайте указанията от тази инструкция в раздел **ДИСТАНЦИОННО УПРАВЛЕНИЕ**.

➤ Задвижване и функции – Вижте Фигура U:

1. Бутон за включване/ изключване: Натиснете, за да включите или изключите джипа от захранване.

2. Крачен педал: Натиснете педала, за да задвижете джипа напред/ назад. За да спрете джипа от движение,

или да намалите скоростта на движение, вдигнете крака си от педала.

3.3.Пост за движение Напред/ Назад:

•**Движение Напред:** Поставете превключвателя за Напред/ Назад (Forward ▲/ Back ▼) в позиция “Forward ▲” напред и натиснете педала, за да придвижите джипа напред.

•**Движение Назад:** Поставете бутона в позиция „Back ▼” назад и натиснете педала, за да придвижите джипа назад.

4.**Музикални бутони:** Натиснете, за да прозвучат различни звуци.

5.**Бутон за светлини:** Натиснете веднъж, за да се включат светлините. Натиснете още веднъж, за да ги изключите. *Съвет: Този продукт е с функция за пестене на енергия. Светлините ще се изгасят автоматично след 10 минути. За да включите отново светлините, натиснете отново бутона.*

6.**Бутон за ниска и висока скорост (Ако джипът е оборудван с такъв, този бутон се намира под седалката. Свалете първо предпазния капак.)** – Поставете в позиция high (висока) и джипът ще се движи напред с висока скорост. Поставете в позиция low (ниска) и джипът ще се движи напред/ назад с ниска скоро. Джипът се движи с висока скорост само напред.

7.**Бутон за дистанционно управление – ръчно управление (Ако джипът е оборудван с такъв, бутонът се намира се под седалката. Първо ще трябва да свалите предпазния капак.):** Превключете бутона, за да преминете от ръчно управление към дистанционно и обратно.



Не слушайте силно музика, тъй като това може да доведе до увреждане на слуха.

УПОТРЕБА НА ДИСТАНЦИОННОТО УПРАВЛЕНИЕ

САМО ВЪЗРАСТЕН МОЖЕ ДА ИЗПОЛЗВА ДИСТАНЦИОННОТО УПРАВЛЕНИЕ!

Употребата на дистанционното управление е винаги водещо пред придвижването на джипа чрез ръчно управление и педала.

(Ако използвате дистанционното управление, педалът няма как да работи.)

I. ПОСТАВЯНЕ НА БАТЕРИИТЕ:

ВНИМАНИЕ! При поставянето на батериите не трябва да присъстват деца!

1. В комплекта не са включени батерии.
2. Отвъртете винта на капака на отделението за батерии с помощта на отвертка и го оставете настрана.
3. След това поставете 2 бр. ААА (1.5V) батерии в отделението, като спазвате правилния поляритет (+/-), означен на дъното на отделението.
4. Поставете обратно капачето на отделението за батерии и го застопорете с помощта на винта.
5. С батерията трябва да борави възрастен. Не позволявайте децата да си играят с батериите.
6. **Внимание!** Поставянето и по-нататъшната смяна на батериите трябва да се извърши от възрастен.

II. Бутони на дистанционното управление – Вижте Фигура RC:

F. Напред; S. Избор на скорост; R. Завиване надясно; B. Спиране; C. Свързване между джипа и дистанционното; L. Завиване наляво; R. Назад; HS. Индикаторна LED светлина за висока скорост; NS. Индикаторна LED светлина за нормална скорост; LS. Индикаторна LED светлина за ниска скорост

III. Свързване на устройството за дистанционно управление с джипа - Акумулаторният джип и дистанционното управление ще бъдат свързани фабрично. Но ако установите, че това не е направено, следвайте насоките по – долу:

1. Джипът трябва да изключен. Поставете батерии в отделението на дистанционното управление.
2. Натиснете бутона за свързване (C) за около 2 – 4 секунди. След това натиснете бутона за захранване на джипа, намиращ се на таблото. Когато индикаторът за ниска скорост на дистанционното управление премине от премигване в дълга светлина, това означава, че свързването между джипа и дистанционното е било успешно.
3. Ако индикаторът продължава да премигва, това означава, че свързването не е било успешно. Изключете джипа от захранване. Извадете батериите и ги поставете отново. Повторете стъпките по – горе.
4. Дистанционното управление ще се изключи автоматично и ще премине в режим за пестене на енергия, ако не го използвате след 10 секунди.
5. Когато смените изтощените батерии на дистанционното управление с нови, ще трябва наново да свържете дистанционното управление с джипа.
6. Използваното устройство за дистанционно управление на акумулаторния джип **JJ2088** е с артикулен номер TX19.
➤ **С настоящото, Zhejiang Jiajia Ride-on Co., Ltd, декларира, че този тип радиосъоръжение, модел TX19, е в съответствие с Директива 2014/53/ЕС. Пълният текст на ЕС декларацията за съответствие може да се намери на следния интернет адрес: www.moni.bg.**

ВАЖНА ИНФОРМАЦИЯ ЗА БАТЕРИИТЕ НА ВОЛАНА И ДИСТАНЦИОННОТО УПРАВЛЕНИЕ

1. Винаги махайте изтощените батерии и не ги изхвърляйте заедно с битовия отпадък, а на определените за целта места. Те са рециклируеми.
2. Използвайте батерии с означения размер и волтаж на дъното на отделението за батерии.
3. Препоръчват се алкални батерии.

4. Ако не използвате продукта за дълго време, винаги изваждайте батериите.
5. Когато сменяте с нови батерии, винаги сменяйте всички батерии. Децата не трябва да присъстват по време на смяната на батериите.
6. Не смесвайте стари с нови батерии.
7. Не смесвайте алкални, стандартни (Въглерод - Цинкови), или презаредими (Никел – Кадмиеви) батерии.
8. Не слагайте батериите в огън, тъй като те може да избухнат или да протекат.

ЗАРЕЖДАНЕ НА АКУМУЛАТОРНАТА БАТЕРИЯ НА ИГРАЧКАТА

ЗАРЕЖДАНЕТО НА АКУМУЛАТОРНАТА БАТЕРИЯ ТРЯБВА ДА СЕ ИЗВЪРШВА САМО ОТ ВЪЗРАСТЕН!

1. Преди употреба за първи път, трябва да заредите батерията за 6 - 10 часа, но не повече от 12 часа. Не презареждайте батерията за повече от 12 часа, за да избегнете прегряване на батерията и зарядното.
2. След всяка употреба или веднъж в месеца минимум трябва да зареждате акумулаторната батерия от 8 до 10 часа, но не повече от 12 часа.
3. Когато нормалната скорост на играчката очевидно започне да се понижава или след всяко използване на продукта, заредете батерията.
4. Проверявайте батерията, зарядното и техните букси и кабели за прекомерно износване или повреда всеки път преди да започнете да зареждате батерията. Ако откриете износване или повреда, не използвайте зарядното или батерията, докато не се смени износената или повредената част.
5. Зареждането на батерията трябва да става само в сухи зони.
6. Нормално е батерията и зарядното да се затоплят по време на зареждане.
7. Зареждайте батерията поне веднъж в месеца, дори когато количката не се използва.
8. При стайна температура под 5 градуса по Целзий, зареждането трябва да се удължи с 3-5 часа. Под - 5 градуса по Целзий, не използвайте този продукт.
9. Ако джипът ви е оборудван с волтметър: ако стойността, отчетена от волтметъра, е по – малка от 12.5V, то батерията трябва да се зареди.

10. Зареждане – има 2 начина на зареждане на батерията:

- **ВАЖНО!** Изключете акумулаторния джип от захранване преди да започнете да зареждате батерията.
- **Начин 1 – Вижте Фигура СН-А:** Свържете буксата на зарядното към контакта за зареждане, който се намира под седалката. Включете щепсела на зарядното в контакт от главната електропреносна мрежа. Уверете се, че акумулаторния джип е спрял от движение преди да започнете да го зареждате!
- **Начин 2 – Вижте Фигура СН-В: Стъпка А.** С помощта на отвертка развийте винтовете, фиксиращи седалката към корпуса на джипа. Извадете винтовете и извадете седалката от джипа. **Стъпка В.** Разкачете кабелите от батерията. **Стъпка С.** С помощта на отвертката развийте винтовете, придържащи кутията на батерията към корпуса на джипа. Свалете винтовете и внимателно извадете кутията на батерията. **Стъпка D.** Поставете кутията на равна повърхност. Включете буксата на зарядното към контакта за зареждане, вграден в кутията на батерията – означен е с Input socket on the battery box на фигура СН-В. **Стъпка Е.** Включете щепсела на зарядното в контакт от главната електропреносна мрежа.

ВНИМАНИЕ!

1. ЗА ДА ПРЕДПАЗИТЕ ОТ ОГЪН И ЕЛЕКТРИЧЕСКИ УДАР:

- Винаги използвайте само презаредимата батерия и зарядното предоставени със закупения продукт. **НИКОГА НЕ ИЗПОЛЗВАЙТЕ** батерия или зарядно на друга марка или друг продукт.
- Не поставяйте батерията или зарядното за друг продукт. Може да се стигне до прегряване, пожар или експлозия.
- **НИКОГА** не променяйте електрическата верига. Ако направите някакви промени по нея може да се стигне до късо съединение, пожар или експлозия или системата перманентно да се повреди.
- **НЕ ПОЗВОЛЯВАЙТЕ ДА СЕ ОСЪЩЕСТВЯВА ДИРЕКТЕН КОНТАКТ МЕЖДУ КЛЕМИТЕ НА БАТЕРИЯТА. МОЖЕ ДА СЕ СТИГНЕ ДО ПОЖАР ИЛИ ЕКСПЛОЗИЯ.**
- **Не позволявайте каквото и да вид течност да попада върху батерията или нейните компоненти.**
- По време на зареждането на батерията се получават експлозивни газове. Не зареждайте в близост до източници на топлина или възпламеними вещества. Зареждайте батерията **САМО** в добре проветриви помещения.
- Никога не вдигайте батерията за жиците или зарядното. Може да възникне повреда по батерията и това да доведе до пожар. Вдигайте батерията **САМО** за кутията.
- Зареждайте батерията само в сухи зони.
- 2. Клемите на батериите, терминалите и свързаните с тях части съдържат олово и оловни компоненти, химикали, които могат да причинят ракови заболявания и репродуктивни увреждания. **Винаги мийте ръцете си след работа с батерията.**
- 3. Не отваряйте батерията. Батерията съдържа оловна киселина и други материали, които са токсични и корозивни.
- 4. Не отваряйте зарядното! Откритите жици и електрически компоненти кутията на зарядното може да предизвикат електрически удар.
- 5. Само възрастен може да борава или зарежда батерията. **НИКОГА** не позволявайте децата да работят с или да зареждат батерията. Батерията е тежка и съдържа оловна киселина (електролит).
- 6. Не изпускайте батерията. Това може да доведе до трайно увреждане на батерията или да се стигне до сериозни наранявания.

ВНИМАНИЕ!

7. Преди да започнете да зареждате продукта трябва да проверите дали зарядното, батерията и кабелите са в добро състояние. Ако има някаква повреда по някоя от тези части, трябва да преустановите употребата им,
8. докато се отстрани неизправността.
9. Не позволявайте батерията да се изтощи напълно. Трябва да я презареждате след всяка употреба или веднъж месечно, ако не я използвате редовно.
10. При зареждане не обръщайте батерията наобратно.
11. Винаги обезопасявайте и застопорявайте акумулаторната батерия с помощта на скобата. В противен случай батерията може да изпадне и да нарани детето, ако акумулаторният джип се преобърне.
12. Съвсем нормално е зарядното да се затопли по време на зареждане, но ако зарядното е много горещо, трябва да преустановите зареждането и да проверите адаптера и батерията.
13. Преди да приберете акумулаторния джип за съхранение, трябва да заредите батерията му напълно. След това 1 път месечно трябва да се зарежда батерията.
14. При зареждането джипът е неизползваем, тъй като се спира тока по електрическата система.
15. Поставете **БУТОНА ЗА ЗАХРАНВАНЕ** в позиция **OFF** по време на зареждане.
16. На децата не е позволено да боравят със зарядното. С него трябва да борави само възрастен. След зареждане винаги го прибирайте на място, недостъпно за деца. Зарядното не се счита за играчка.



ОТСТРАНЯВАНЕ НА ИЗТОЩЕНАТА БАТЕРИЯ

Вашата батерия в един момент ще загуби способността си да задържа заряд. В зависимост от количеството на употреба и вариращите условия, батерията би трябвало да може да се използва от една до три години. За да подмените батерията и да отстраните изтощената, следвайте следните стъпки:

1. Свалете седалката на акумулаторния джип.
2. Свалете буксите на кабелите на батерията.
3. Свалете металната скоба, предпазваща батерията от падане, ако има такава. Ако батерията е кутия, свалете винтовете, придържащи кутията към корпуса на джипа.
4. Внимателно вдигнете кутията на батерията.
 - В зависимост от състоянието на батерията (напр. протичане) може да искате да носите предпазни ръкавици преди да свалите батерията.
 - Не вдигайте батерията за нейните клеми или кабели.
5. Поставете изтощената батерия в найлонова опаковка.

Важно! Запечатана оловно-киселинна батерия трябва да се рециклира или изхвърли по екологосъобразен начин с цел опазване на околната среда от замърсяване. Батерията съдържа оловна киселина (електролит) и трябва да се отстранява по екологосъобразен начин и според нормативните изисквания. НЕ изхвърляйте акумулаторната батерия в огън, тъй като тя може да експлодира или да протече. НЕ изхвърляйте оловно-киселинната батерия в кофите за битов отпадък. Инсинерацията (изгарянето), депонирането или смесването на запечатаните оловно-киселинни батерии с битовия отпадък е забранено от закона. Изтощената акумулаторна батерия може да се занесе за рециклиране в местния център по рециклиране или в център за продажба на такива батерии.

6. Подменете батерията с нова и свържете всички кабели и букси отново.
7. Поставете обратно металната скоба, предпазваща батерията от обръщане или изпадане, ако има такава. Ако батерията е в кутия, тогава фиксирайте кутията с винтовете към корпуса на джипа.
8. Поставете обратно седалката на акумулаторния джип и я фиксирайте с винтовете, които първоначално свалихте.

НАРЪЧНИК ЗА ОТСТРАНЯВАНЕ НА НЕИЗПРАВНОСТИ

Проблем	Възможна Причина	Решение
Джипът не може да се стартира	Батерията няма достатъчно заряд.	Заредете батерията напълно за 8 до 10 часа, но не повече от 12 часа.
	Предпазване на електрическата система. Термопрекъсвачът е изключил захранването.	Вижте информацията, предоставена в раздел Бушон/Термопрекъсвач.
	Кабелът за захранването е паднал и не е свързан към батерията.	Свържете наново. Ако има разхлабени или паднали кабели около мотора, свържете с търговския обект, от който сте закупили джипа за отстраняване на проблема.
	Батерията е повредена.	Подменете с нова. За целта се свържете с търговския обект, от който сте закупили продукта.

Проблем	Възможна Причина	Решение
Джипът не може да се стартира.	Кабелите на електрическата верига са прекъснати или повредени.	За да се извърши поправка, свържете се с търговския обект, от който сте закупили продукта.
	Задвижващият мотор при редуктора е повреден.	Продуктът трябва да се прегледа и поправи от професионалист. Свържете се с търговския обект, от който сте закупили продукта.
Времето за използване на джипа е по-кратко от обикновено.	Времето за зареждане на батерията е съкратено.	Зареждайте батерията за препоръчаното време и не по-кратко, или зареждайте всеки път след всяка употреба. Зареждането трябва да се осъществява поне веднъж седмично. Зареждайте за 8 - 10 часа, но не повече от 12 часа.
	Батерията е стара и не може повече да задържа заряд.	Подменете с нова. Свържете се с търговския обект, от който сте закупили продукта.
Джипът се движи с ниска скорост.	Батерията е стара и не може повече да задържа заряд.	Подменете с нова. Свържете се с търговския обект, от който сте закупили продукта.
	Батерията е напълно изтощена.	Презаредете я за 8 – 10 часа.
Джипът се движи с ниска скорост.	Претоварване.	Намалете натоварването до 30 кг.
	Повърхността, по която се използва джипа, не е равна.	Използвайте продукта само по равни повърхности.
Джипът трябва да се побутне, за да започне да се движи напред.	Лош контакт между жиците или конекторите.	Проверете дали всички кабели и конектори са свързани към батерията. Ако има разхлабени или паднали жици около мотора, свържете се с търговския обект, от който сте закупили джипа за отстраняване на повредата.
	„Мъртва“ точка при мотора.	Това означава, че електрическото захранване не се предава до клемата и джипът има нужда от ремонт. Свържете се с търговския обект, от който сте закупили джипа, за да се отстрани повредата.
Трудно преминаване от движение напред към движение назад и обратното.	Опитвайте се да смените посоката на движение, докато джипът е в движение.	За да смените посоката на движение, джипът трябва да е спрял да се движи.
Силни стържещи звуци от мотора или редуктора.	Мотора или редуктора е повреден.	Свържете се с търговския обект, от който сте закупили джипа, за да се отстрани повредата.
Батерията не може да се зарежда.	Буксата на батерията се е разхлабила.	Уверете се, че кабелите на електрическата верига са свързани с клемата на батерията.
	Зарядното не е включено.	Проверете дали зарядното е включено към работещ контакт.
	Зарядното не работи.	Свържете се с търговския обект, от който сте закупили джипа, за да се отстрани повредата.
По време на зареждането зарядното се затопля и се издава лек шум от него.	Дължи се на химична реакция.	Това не трябва да Ви притеснява, тъй като е нормален процес.

❖ Почистване:

1. Не почиствайте продукта с маркуч. Не го мийте с вода и сапун. Не използвайте джипа, когато вали дъжд или сняг. Водата може да повреди мотора, електрическата система и батерията.
2. Почиствайте акумулаторния джип само със мека суха кърпа. За да възстановите блясъка на пластмасовите части, използвайте полиращ препарат за мебели, който **НЕ СЪДЪРЖА** восък. Не използвайте силни абразивни почистващи препарати.

❖ Поддръжка и съхранение:

1. Отговорността е изцяло на родителите/ възрастен да провери главните части на играчката преди употреба. Редовно проверявайте за потенциален риск от повреда/ нараняване – батерията, зарядното, електрически кабели или жици, букси, винтове, корпус, задвижващи системи, колела, затягащи елементи – дали са в добро състояние или не, дали има някакви повреди, счупени или отчупени части. Ако откриете такива, преустановете употребата на продукта, докато се отстрани повредата. За консултация се свържете с търговския обект, от който сте закупили продукта или с вносителя.
2. Уверете се, че пластмасовите части на играчката не са пукнати или счупени.
3. От време на време използвайте смазочно масло, за да смажете движещите части като например колела и задвижващи връзки. Трябва да нанасяте много тънък слой от маслото и да внимавате при нанасянето му.
4. Съхранявайте джипа само в изправено състояние, не го обръщайте наобратно и не го накланяйте. Паркирайте акумулаторния джип в затворено помещение или я покрийте с брезент, за да я предпазите от мокро време.
5. Когато не използвате продукта, трябва да го съхранявате на сухо, хладно и проветриво място. Не съхранявайте продукта в близост до източници на топлина – открит огън, отоплителни уреди или готварски печки, а също и на влажни места.
6. **САМО ЗА ВЪЗРАСТНИ:** презареждайте батерията след всяка употреба. Презареждайте батерията поне веднъж месечно, когато не използвате акумулаторния джип.
7. Когато не се използва, трябва всички електрически източници да са изключени. Всички превключватели трябва да са в нулево положение или в позиция “stop”. Разкачете и буксите на кабелите на батерията
8. Ако няма да се използва продукта за дълго време, трябва да заредите батерията напълно, преди да го приберете. А за да поддържате по-дълъг живот на батерията, трябва да я зареждате на всеки три месеца.
9. Преди да приберете джипа за съхранение трябва да: поставите бутона за захранване в положение OFF, да извадите кабелите от всички букси и да извадите акумулаторната батерия от джипа. Съхранявайте я на подходящо място (сухо, хладно и проветриво помещение). Не позволявайте на деца да играят в близост до батерията.
10. **ВАЖНО! НЕ ПРАВТЕ ПРОМЕНИ ПО КОРПУСА НА ДЖИПА И ОСНОВНИТЕ Й ЧАСТИ, А СЪЩО И ПО ЕЛЕКТРИЧЕСКАТА ИНСТАЛАЦИЯ!** Това може да доведе до неизправности по джипа, неправилен начин на работа и до риск от нараняване на Вашето дете. Поддръжките на тези части трябва да се правят от нещо лице – оторизиран сервиз или вносител.
11. Не презареждайте непрезаредими батерии, не смесвайте стари с нови или различни видове батерии. Внимавайте за поляритета при поставяне на батериите.
12. Не променяйте структурата на този продукт и електрическата му система. Всякакви промени трябва да се извършват само под ръководството на техник. При проблеми се свържете с търговското лице, от което сте закупили продукта или вносителя.

БУШОН/ ТЕРМОПРЕКЪСВАЧ

Акумулаторният джип е оборудван с бушон (термопрекъсвач) и ако моторът, електрическата система или батерията се претоварят, той прекъсва захранването. Топлопрекъсвачът ще се рестартира и захранването ще се възстанови, след като акумулаторният джип се изключи за около 20 секунди и след това се включи отново. Ако термопрекъсвачът постоянно пада по време на нормална употреба, може би акумулаторния джип има нужда от ремонт. **Свържете се за консултация с търговския обект, от който сте закупили продукта.**

За да избегнете прекъсване на захранването/ падане на бушона, следвайте следните насоки:

- Не претоварвайте акумулаторния джип.
- Не завързвайте нищо в задната част на джипа.
- Не използвайте акумулаторния джип по стръмни склонове.
- Не карайте джипа срещу неподвижни обекти, тъй като това може да доведе до въртене на колелата и прегряване на мотора.
- Не използвайте акумулаторния джип в много горещо време, тъй като нейните компоненти може да прегреят.
- Не позволявайте на вода или други течности да влизат в контакт с батерията или други електрически компоненти.
- Не поправяйте и не променяйте нищо по електрическата верига на акумулаторния джип. В противен случай може да се стигне до късо съединение и бушонът да падне.

ГАРАНЦИОННИ УСЛОВИЯ

I. ГАРАНЦИЯТА ОТПАДА И РЕКЛАМАЦИЯТА НЕ СЕ ОБСЛУЖВА БЕЗПЛАТНО КОГАТО:

- Не сте запазили касовата бележка и/или фактурата.
- Не са спазени указанията от инструкциите за сглобяване, монтаж и профилактика.
- Не са спазени указанията от ръководството относно поддръжката и правилната употреба.

Такива примери за играчки с акумулаторна батерия са: запушване на изводите по музикалния панел с кибритени клечки, хартия или други материали; каране в кални участъци, заблатени зони, пясък; директно обливане на продукта с вода с цел почистване; стоката е неправилно или частично сглобена.

• Има повърхностни наранявания, получени по време на експлоатацията на стоката, при пренасяне, транспорт или съхранение.

Повредата е възникнала вследствие на небрежна експлоатация, претоварване, съхранение в неподходяща среда.

• Повредата е възникнала вследствие на употреба на стоката за цели, различни от предназначението ѝ - например за тестове, демонстрации, отдаване под наем и др.

• Стоката е ремонтирана в неоправомощен от производителя сервиз или от други лица.

• Има извършена промяна или модификация на конструкцията.

• Повредата е получена вследствие на монтирани от потребителя части и аксесоари, различни от спецификацията на стоката при продажбата.

• Дефектите са получени в резултат на въздействие на външни сили – природни бедствия, счупвания след удар с твърд предмет или катастрофа, промишлени изпарения, агресивни миелни препарати и др. Подобни.

II. СЛЕДНИТЕ ЧАСТИ ПОДЛЕЖАТ НА АМОРТИЗАЦИЯ ПРИ НОРМАЛНАТА ЕКСПЛОАТАЦИЯ НА СТОКАТА И НЕ ПОДЛЕЖАТ НА ГАРАНЦИЯ – БУТОНИ, АКУМУЛАТОРНА БАТЕРИЯ, ГУМИ, ДИСТАНЦИОННО УПРАВЛЕНИЕ, ПЛАСТМАСОВИ ЧАСТИ, ПОВРЕДЕНИ ЧАСТИ В СЛЕДСТВИЕ НА ПРЕТОВАРВАНЕ.

Акумулаторния джип Mercedes-Benz Concept EQG е произведена от Zhejiang Jiajia Ride-on Co., Ltd. MERCEDES логото и знака са Търговски марки на MERCEDES-BENZ GROUP AG и производителят е лицензиран за тяхната употреба.

Вносител: Мони Трейд ООД; **Адрес:** България, гр. София, кв. Требич, ул. Доло 1

Тел.: 02/ 936 07 90; **Web:** www.moni.bg

EN

DESCRIPTION OF THE PRODUCT

Appropriate age	37 – 96 months	Maximum weight capacity	< 30 kg
Speed	3 - 5 km/ h	Size of the product	121 x 74 x 62 cm
Drive motor	12V550*2	Battery	12V9AH
Charger	Input current: 100-240V 50/60HZ Output current: 12V1000mA	Remote Control Battery	2*AAA1.5V
Manner of charging	Rechargeable battery	Charging time	8 ~ 10 hours
Duration of use	Around 40 – 60 minutes after full charge	Expected life of the battery:	Around 300 charges
Working frequency of the remote control	2.4GHz	Range of the remote control	Maximum up to 10 meters



Use the vehicle on generally level ground ONLY!

DO NOT Use the vehicle on Lawn space

WARNING!

•DO NOT USE IN MUDDY TERRAINS!!!!

• ADULT ASSEMBLY REQUIRED. The product contains small parts, which are for adult assembly only. Keep children away when assembling.

• Always remove protective material and poly bags and dispose before assembly.

•CHOKING HAZARD – Small parts. Not suitable for children under 36 months.

CE MARKING AND EO CONFORMITY

This product has been designed and produced in compliance with the requirements of the European Toy Safety Directive, implemented at national level with the Regulation on the essential requirements and conformity assessment of toys.

The product and its device for remote control comply with the general and specific requirements of the following harmonised standards:

EN 71-1:2014+A1:2018; EN 71-2:2020; EN 71-3:2019+A1:2021; EN 71-3:2019; BS EN IEC 62115:2020+A11:2020; EN IEC 55014-1:2021; EN IEC 55014-2:2021; EN IEC 61000-3-2:2019+A2:2021; EN 61000-3-3:2013+A1:2019+A2:2021; BS EN IEC 55014-1:2021; BS EN IEC 55014-2:2021; BS EN IEC 61000-3-2:2019+A1:2021; BS EN 61000-3-3:2013+A2:2021; EN 62479:2010; EN 50663 :2017; ETSI EN 301 489-1 V2.2.3 (2019-11); ETSI EN 301 489-3 V2.1.1 (2019-03); EN 55032:2015 + A11 :2020; EN 55035:2017 + A11 :2020; ETSI EN 300 440 V2.2.1 (2018-07).

INTENDED USE

The battery-operated SUV Mercedes-Benz Concept EQG is designed for use by children over 36 months of age and maximum weight of the child up to 30 kg. The product is designed for play and use on an even surface and in safe areas such as – home, park or playground. It is intended for use by one child only. The child who will use the SUV must be able to stand steady on their feet and move on their own.

WARNINGS AND RECOMMENDATIONS FOR SAFE USE

- **Warning!** To be used under the direct supervision of an adult.
- **NEVER LEAVE THE CHILD WITHOUT ADULT SUPERVISION.** Always monitor the child while it is using the battery-operated SUV.
- **Warning!** This toy is unsuitable for children under 3 years due to its maximum speed. The toy has many small parts. Choking hazards.
- **Warning!** This toy has no breaks.
- **Warning!** Protective equipment should be worn. One must always use shoes during use. Make sure your child wears sturdy, non-slip shoes.
- **Warning!** Not to be used in traffic.
- **Warning!** The battery-operated SUV is designed to be driven by young children SUV on flat and smooth surfaces. Do not use the product on soft surfaces such as grass, soil, or sand. To be used only in well-lit and safe playgrounds and secure areas. Do not use on wet or slippery surfaces. Never allow child to ride near pools and stairs. Do not use in rainy weather or in the evening.
- **Warning!** The product needs to be used with caution, since skill is required to avoid falls or collisions causing injury to the user or third parties. Before the first use teach your child how correctly to drive the SUV. Make sure the child understands how the battery-operated SUV works and can use it correctly and safely in a safe and supervised environment.
- **Warning!** Use the SUV only for its intended purpose. If a child uses the SUV in a manner other than its intended use, there is a risk of damage that could lead to serious injury. Do not use to carry loads. Not to be used by more than one child at a time. The maximum permitted weight is up to 30 kg.
- One must always sit on the seat. Do not allow the child to step on the seat or to use the battery-operated SUV, while standing up
- The product has adjustable safety belts. Instruct the children to fasten their seat belts before use in order to guarantee their safety.
- **Important!** Before use for the first time, the battery should be charged for 6 to 10 hours, but not more than 12 hours. Only an adult can charge and recharge the battery.
- **Warning!** Moving parts! Entrapment hazards! Do not allow the child, driving the SUV or other children in proximity, to touch the wheels with hands or other objects, when in motion.
- Adult assembly required.
- Children under 3 years of age are not to be present during assembly of the SUV. Small parts. Risk of choking.
- Keep the packing away from children during the unpacking and afterwards.
- The attachment and charging of the batteries must be made by an adult.
- In the event of an impact, carefully inspect the SUV and its components for possible malfunctions before the child uses it again.
- Regularly check the condition and integrity of each part since there is a risk of injuring your child in case of damage. Do not use the toy if any parts are found to be missing, loosened, worn-out or damaged. Contact the shop from which you bought the product, for replacement parts, if needed. DO NOT substitute parts, which have not been provided by the manufacturer.
- **IMPORTANT:** Do not make any modifications to the product! Do not modify any part of the SUV body, because this might result in reducing the safety of the product! Do not place or tie any objects or other accessories and strings to it. This may cause hooking, entanglement, and loss of balance, resulting in injury to the child.
- It is forbidden to shorten the terminals of the electric cables or to add other electric parts.
- When restarting the motor there may be some sparks. It is forbidden to start the SUV in highly flammable and explosive environments such as petrol stations.
- When you stop using the toy, turn off the power.

PARTS LIST

Before you start to assemble the battery-operated SUV, take the parts out of the packaging and check whether all parts indicated in the list below are present. Keep the packaging until you have completely finished the assembly.

See Figure PD: 1. SUV body – 1 pc; 2. Rear gearbox– 2 pcs; 3. Ø12 washer – 12 pcs (2-3 pcs are in the assembly package, and the rest are attached to the axles); 4. Wheels – 4 pcs; 5. Wheel driver – 2 pcs; 6. Ø10 Nut – 6 pcs (attached to the axles); 7. Wheel covers – 4 pcs; 8. Front axle – 1 pc; 9. Steering column – 1 pc; 10. Rear support – 1 pc; 11. Rear axle – 1 pc; 12. Ø4x12 screw – 16 pcs (in the assembly package); 13. Ø4x16 Screw – 12 pcs (in the assembly package); 14. Rearview mirrors – 2 pcs (left and right); 15. Steering wheel – 1 pc; 16. M5x35 machine screw – 1 pc (attached to the steering wheel); 17. Ø5 nut– 1 pc (attached to the steering wheel); 18. Front windshield – 1 pc; 19. Side window – 2 pcs (left and right); 20. Rear window – 1 pc; 21. Seat backrest – 1 pc; 22. Seat – 1 pc; 23. Toolbox – 1 pc; 24. Dashboard – 1 pc; 25. Snap ring – 1 pc (in the assembly package); 26. Wrench – 2 pcs; 27. Charger – 1 pcs; 28. Remote control – 1 pc.

ASSEMBLY STEPS

I. Attach the dashboard and the rear window – See Figures 1 and 2:

1. Place the dashboard on the front part of the SUV's body.

2. Connect the cable of the dashboard to the cable of the SUV. Insert the connected cables in the corresponding opening in the SUV body. Then insert the plastic pins of the dashboard in the corresponding openings in the SUV body. Press the dashboard carefully down to fit it. You will hear a click if the dashboard is successfully fixed.

Warning! If you apply too much force, you may break any of the parts.

3. Attach the rear window in the back part of the SUV body. The plastic pins of the window should align with the designated openings for them. Press carefully down to fix the window. You will hear a click if the attachment is successful. **Warning!** If you apply too much force, you may break any of the parts.

4. Turn the SUV to its side and fix the window from its bottom part with 2 screws Ø4x12 and screwdriver.

II. Attach the front wheels – See Figure 3: Turn the SUV upside down. Remove the parts from the front axle.

1. Attach a washer Ø12 to the bottom left and right parts of the axle.

2. Attach the front axle to the front holder. Its bottom parts must enter the corresponding openings in the holder.

3 – 4. Then attach a Ø12 washer to the bottom parts of the axle that come out of the holder. Fix using Ø10 nut and wrench.

5. Attach a Ø12 washer to the side ends of the axle (left and right).

6. Place a wheel to each side of the axel.

7. Place a Ø12 washer to the ends of the axle, that come out of the wheels.

8. Fix the wheels using locknut and wrench **DO NOT OVERTIGHTEN** the locknuts.

9. Attach the wheel covers to the wheels. Press carefully until they are fixed to the wheels. You will hear a click.

III. Attach the rear axle holder and the rear support – See Figures 4-1 and 4-2:

1. Remove the M6x30 machine screw and the Ø6 locknut from the tubes of the shock absorbers.

2-3. Lift the holder of the rear axle and rotate the both of the tubes of the shock absorbers. Insert the tubes in the holders for the absorbers and align the openings of the tube and holders that are intended for the fixing machine screws M6x30.

4-5. Attach a Ø6 locknut to one side of the openings of the tubes and holders. Thread through the other sides 1 machine screw M6z30 and tighten it with a screwdriver.

6. Place the rear support in the rear part of the SUV body. Fix using a screwdriver and 6 screws Ø4x12.

IV. Attach the rear wheels – See Figure 5:

1. Thread the rear axle in the openings of the holder.

2. Attach the rear gearbox to the rear axle. (**Hint: the gearbox marked with “R” should be attached to the side marked with “R”. And the gearbox marked with “L” should be attached to the side marked with “L”.**) Insert the cable of the gearbox in the opening of the SUV body. It must reach the battery compartment.

3-4. Attach the wheel driver to both of the wheels. Fix it using 6 screws Ø4x16. Then attach a wheel to the rear side of the axle. The wheel driver must fit to the cogwheel of the gearbox.

5. Attach a Ø10 washer to the axle.

6. Place a Ø10 locknut to the axle. Tighten the locknut using a wrench.

7-10. Repeat step 2 to 6 to attach and the other rear wheel. Place the wrench to the right side of the axle when you tighten the locknut on the left side of the axle.

11. Then attach the wheel covers to the wheels. Press carefully until they are fixed to the wheels. You will hear a click.

V. Attach the front steering column – See Figure 6: Turn the SUV body on its side.

Thread the straight end of the steering column through the opening in the front gearbox, which is attach to the SUV body.

1. The cogwheel of the steering column must fit tightly to the cogwheel of the front gearbox. Insert the bended end of the steering column in the opening of the front axle connection. Make sure that the upper end of the steering column has passed through the opening of the dashboard in the upper part of the SUV body (2a).

2. Place 1 washer Ø12 to the bended end of the steering column.

3. Attach the snap ring to the bended end of the steering column.

VI. Attach the steering wheel – See Figures 7-1 and 7-2 – Turn the SUV upside up so that it stands on its wheels and then attach the steering wheels following the steps below:

1. Using a screwdriver untighten the screw holding the cover of the battery compartment on the steering wheel.

2. Remove the cover.

3. Insert 2 x 1.5V AA batteries correctly according to the polarity marked on the bottom of the compartment.

4. Place the cover back and fix it using the screw and screwdriver.
5. Then remove from the steering wheel the M5x30 machine screw and Ø5 locknut. Attach the steering wheel on top of the steering column, coming out of the SUV body.
6. Align the openings on the steering wheel and steering column, that are designated for the fixing screw. Place to one of the openings a Ø5 locknut.
7. Thread through the other opening M5x30 machine screw and tighten it using a screwdriver.

VII. Attach the side windows and rearview mirrors – See Figures 8 and 9:

1. Press the door lock to open the door.
2. Connect the cable connector of the side window to the one of the cable coming out of the door. Insert the cables into the opening in the door.
- 3-4. Attach the window to the door by inserting its plastic pins into the designated openings in the door. Fix the window using 3 screws Ø4x12. Attach the other window the same way.
5. Attach the stickers to the door of the SUV. Your hands must be clean and dry. Clean the door and wipe it dry before attaching the stickers.
6. Connect the cable of one of the mirrors to the cable coming out of the SUV body. Insert the cables in the opening.
7. Place the mirror into the opening in the SUV body and press carefully to fix it. **Warning!** If you apply too much force, you may damage the cables or break any of the parts. Attach the other mirror in the same way.

VIII. Attach the front windshield and the backrest of the seat – See Figures 10 and 11:

1. Place the seat in the front of the SUV. Align the plastic pins of the windshield to the corresponding openings in the SUV body. Press the windshield down until the plastic pins are fixed into the openings. You will hear a click.
2. Attach the backrest to the rear part of the SUV jeep. Insert its plastic pins into the corresponding openings in the body, then place 2 screws Ø4x12 in the bottom holders of the backrest and tighten then using a screwdriver. This way the backrest will be fixed to the SUV body.

IX. Connect the cables of the SUV to the battery and attach the seat – See Figure 12:

1. Connect the white cables of the motors (gearboxes) to the white cables coming out of the SUV body.
2. Connect the red cable of the SUV to the red cable of the battery. **Do not** reverse the polarity. **Do not connect** black cable to red cable or vice versa. This may result in electric shock. Turn on the power to check if the connection was successful and if there is current on the circuit.
3. Place the seat in the rear part of the SUV on top of the battery. The plastic pins on the seat should be fixed in the corresponding openings in the SUV body.
4. Fix the front part of the seat to the SUV body using 2 screws M5x16 and screwdriver.

X. Attach the rear toolbox – See Figure 13:

1. Connect the cable connector of the box to the connector of the cable coming from the SUV body. Insert the cables in the opening.
2. Place the box on the SUV body. The plastic pins of the box must slide on the grooves on the SUB body. Press down until fix to the body. **Warning!** If you apply too much force, you may break any of the parts.

USE OF THE BATTERY-OPERATED SUV

➤ **Notice:**

1. When you change the direction of movement, first make sure that the SUV does not move. Otherwise, if you change suddenly the direction of movement without stopping the SUV, you may cause damage of the gears and motor.
2. If you are using the remote control, follow the guidelines in this manual in section **REMOTE CONTROL**.

➤ **Operation and Functions – See Figure U:**

1. **Power button:** Press to power the SUV on or off.
2. **Foot pedal:** Press the pedal to move the SUV forward/ reverse. To stop the SUV from moving, or to slow down, lift your foot off the pedal.
3. **Forward/Reverse lever:**
 - **Forward:** Place the Forward/ Back (Forward▲/Back▼) switch in the “Forward ▲” position and press the pedal to move the SUV forward.
 - **Reverse:** Place the button in the “Back▼” position and press the pedal to move the SUV backward.
4. **Music buttons:** Press to play different sounds.
5. **Lights button:** Press once to turn the lights on, Press one more time to turn the lights off.
Hint: This product is with power saving function. The lights will turn off automatically after 10 minutes. To turn the lights on, press the button again.
6. **Low and high speed switch (If the SUV is equipped with one, it should be under the seat. Remove firstly the cover)** – Place in position High and the SUV will move forward with high speed. Press in position Low and the SUV will move either forward or backward with low speed. The SUV moves at high speed only forward.
7. **Remote control button - manual control (If the SUV is equipped with one, it will be under the seat. You will have to remove the protective cover first.):** Press the button to switch from manual control to remote control and vice versa.



Do not listen to loud music, because this may lead to impairment of the hearing

REMOTE CONTROL USE

ONLY AN ADULT CAN USE THE REMOTE CONTROL!

The use of the remote control is always with priority over the manual and pedal operation with the SUV.
(If you use the remote control, the pedal will not work.)

I. PLACING OF THE BATTERIES:

WARNING! The placement of batteries should be performed in the absence of children!

1. The batteries are not included in the set.
2. Remove the screw of the lid of the battery compartment with a screwdriver and set it aside.
3. After that place 2 pcs AAA (LR03) batteries in the compartment, make sure that you observe the respective polarity (+/-) when you place them, it is indicated on the bottom of the compartment.
4. Replace the cover of the battery compartment and secure it with the screw.
5. The batteries must be handled by an adult. Do not allow the children to play with the batteries.

6.Warning! The placing of the further change of the batteries must be done by an adult.

➤**II. Buttons of the remote control – See Figure RC:** **F.** Forward; **S.** Speed select; **R.** Turning right; **B.** Brake; **C.** Connection button; **L.** Turning left; **R.** Rearward; **HS.** Indicating LED light for high speed; **NS.** Indicating LED light for normal speed; **LS.** Indicating LED light for low speed.

III. Connecting the remote control device to the SUV – The SUV and the RC will be connected in the factory. If they are not, then follow the steps below:

1. Turn off the power of the SUV. Place batteries in the RC.
2. Press and hold the C – connection button for 2 to 4 seconds. Then power on the SUV. When the LED indicator for low speed stops flickering, then this means that the SUV and the RC are connected successfully.
3. If the indicator continues flickering, then the connection was not successful. Power off the SUV and remove the batteries from the RC. Repeat the steps above.
4. The RC will turn into power saving mode automatically if you do not use it for 10 seconds.
5. If you need to replace the batteries of the RC with new ones, you will need to reconnect the RC to the SUV.
6. The remote control used to operate the battery – operated SUV **JJ2088** is with item number TX19.

•**Zhejiang Jiajia Ride-on Co., Ltd., hereby, declares that this type of radio equipment model TX19, complies with Directive 2014/53/EC. The complete text of EC declaration for compliance can be found at the following Internet address: www.moni.bg.**

IMPORTANT INFORMATION ABOUT THE BATTERIES OF THE RC AND STEERING WHEEL

1. Always remove the discharged batteries and do not throw them away with the household waste, use the places designated for that purpose. They are recyclable.
2. Use only batteries with the size and voltage, marked on the bottom of the battery compartment.
3. Alkaline batteries are recommended.
4. Always remove the batteries, if you will not use the product for a long period of time.
5. When you replace the batteries always replace them with new ones, always replace all batteries. Children should not be present while you are replacing the batteries.
6. Do not mix old batteries with new ones.
7. Do not mix alkaline, standard (Carbon - Zinc), or rechargeable (Nickel – Cadmium) batteries.
8. Do not throw the batteries in fire, because they may blow up or leak.

CHARGING OF THE RECHARGEABLE BATTERY OF THE TOY

THE RECHARGEABLE BATTERY MUST BE CHARGED BY AN ADULT ONLY.

1. Before use for the first time you must charge the rechargeable battery for 6 - 10 hours, but not more than 12 hours. Do not charge more than 15 hours to avoid overheating of the battery and charger.
2. Charge battery after each use or at least once a month for 8 to 10 hours but not more than 12 hours.
3. When the normal speed of the SUV starts to significantly decline or after each use of the product, charge the battery.
4. Check the battery, charger and their connectors and cables for extensive wearing or damage every time before you start charging the battery. If you find any wearing or damage, do not use the charger or battery until the worn or damaged part is replaced.
5. The battery must be charged in dry areas only.
6. It is normal for the battery and charger to become warm during charging.
7. Charge the battery at least once a month, even if the SUV has is not being used.
8. At room temperature under 5 degrees Celsius, the charging must take 3-5 hours more. Do not use this product under - 5 degrees Celsius.
9. If your SUV is equipped with voltage meter and it shows that the voltage of the battery is 12.5V then you need to charge the battery.

10.Charging – there are 2 ways of charging the battery:

•**IMPORTANT!** Turn off the battery SUV from the power supply before starting to charge the battery.

•**Method 1 - See Figure CH-A:** Connect the charger plug to the charging socket located under the seat.

Plug the charger into a mains socket. Make sure the battery SUV is stopped from moving before you start charging it!

•**Method 2 - See Figure CH-B: Step A.** Using a screwdriver, remove the screws securing the seat to the SUV body. Remove the screws and remove the seat from the SUV. **Step B.** Disconnect the cables from the battery. **Step C.** Using the screwdriver, remove the screws holding the battery box to the SUV body. Remove the screws and carefully remove the battery box. **Step D.** Place the box on a flat surface. Plug the charger plug into the charging socket built into the battery box. **Step E.** Plug the charger into a mains socket.

WARNING!

1. IN ORDER TO AVOID FIRE AND ELECTRIC SHOCK:

- Always use only the rechargeable battery and adapter provided with the bought product. **NEVER USE** battery or charger of other brand or another product.
- Do not place the battery or adapter for another product. This may result in overheating, fire or explosion.
- **NEVER** change the electric current. Making any changes to it may lead to short circuit, fire or explosion or the system may permanently get damaged.

- DO NOT ALLOW DIRECT CONTACT BETWEEN THE TERMINALS OF THE BATTERY. THIS MAY LEAD TO FIRE OR EXPLOSION.

- **Always keep the battery dry. Do not allow any liquid to get in contact with the battery or its components.**
- During the charging of the battery explosive gases, heat or flammable substances accumulate. Charge the battery in well ventilated places **ONLY**.

Never pick up the battery by its cable or adapter. This may lead to damaging of the battery resulting in a fire. Pick the battery by the corpus **ONLY**.

-Charge only in dry areas!

2.The battery terminals, connectors and parts related to them contain lead and lead components, chemicals, which according to the state of California can cause cancers and reproductive disabilities. **Always wash your hands after handling the battery.**

3.Do not open the battery. The battery contains lead acid and other materials, which are toxic and corrosive.

4.Do not open the adapter! The exposed wires and electric components in the corpus of the adapter may cause electric shock.

5.Only an adult can handle and charge the battery. **NEVER** allow children to work with or charge the battery. The battery is heavy and contains lead acid (electrolyte).

6.Never drop the battery. This may lead to permanent damage of the battery or serious injuries.

7.Before you start charging the product you must check whether the adapter, battery and cables are in good working order. If there is damage on any of these parts, you must stop using them, until the damage is removed.

8.Do not let the battery discharge entirely. You must recharge it after each use or once a month if you are not going to use it regularly.

9.Do not turn the battery backwards.

10.Always secure and fasten the rechargeable battery with the bracket. Otherwise the battery can fall and injure the child, if the battery-operated SUV upturns.

11.It is normal for the adapter to get heated during charging, but if the adapter gets very hot, you must stop the charging and check the adapter and battery.

12.The charging socket is situated under the seat of the SUV.

13. Before you put the battery-operated SUV in storage, you must charge its battery completely. After that every 3 months you must charge it, in order to prolong its life.

14. During charging the SUV is not usable, because the current of the electric system is stopped.

15.Switch the **POWER BUTTON OFF** before starting to charge the battery.

16.Children are not allowed to handle the adapter. Only an adult must handle it. After charging you must always store it at a place out of the reach of children. The adapter is not a toy.



REMOVAL OF THE DISCHARGED BATTERY

Your battery at one point will lose its ability to hold charge. Depending on the amount of use and varying conditions, the battery should be used between one and three years. In order to replace the battery and remove the discharged one, follow the steps below:

1. Remove the seat of the battery-operated SUV.
2. Remove the jacks of the battery's cables.
3. Remove the metal bracket that protects the battery from falling. If the battery is in a box, remove the screws holding the box to the SUV body.
4. Carefully lift the battery.
 - Depending on the state of the battery (for example leakage) you may have to wear protective gloves before you remove the battery.
 - Do not lift the battery by its terminals or cables.
5. Place the discharged battery in a plastic packaging.

Important! The sealed lead-acid battery must be recycled or thrown away in an ecologically friendly manner for the purpose of avoiding pollution of the environment. The battery contains lead acid (electrolyte) and must be discarded in an ecologically friendly manner in accordance with the regulatory requirements. DO NOT throw the rechargeable battery in fire, because it may explode or leak. DO NOT throw the lead-acid battery in the containers for household waste. The incineration (burning), land filling or mixing of the sealed lead-acid batteries with the household waste is forbidden by law. The discharged rechargeable battery can be given at the local recycling center for recycling or at a center for sale of such batteries.

6. Replace the battery with new one and reconnect all cables and terminals.

7. Place the metal bracket protecting the battery from upturning or falling back on.

8. Return the seat of the battery-operated SUV back in place.

TROUBLESHOOTING GUIDE

Problem	Possible reason	Solution
The SUV cannot be powered on.	The battery is exhausted.	Charge it completely for 8 – 10 hours but not more than 12 hours.
	When the SUV is overloaded or due to improper use, the fuse will switch off automatically.	See more in the section FUSE.
	The power cable has fallen or is not well connected to the battery.	Reconnect it. If there are any loose or fallen cables around the motor, contact the shop from which you bought the product to remove the damage.
	The battery is damaged.	Change with new. For this purpose contact store you bought the product from.
	The cables of the electric circuit are broken or damaged.	For repairs, contact the store you bought the product from.
	The driving motor is damaged.	The SUV must be examined and repaired by a professional. Contact the store you bought the product from.
The battery-operated SUV cannot operate for a long time.	The time for charging the battery is shorten.	Charge the battery for the recommended time and not shorter, or charge every time after each use. The charging must be done at least once a week. Charge for 8 – 10 hours, but not more than 12 hours.
	The battery is old and cannot hold charge anymore.	Usually the battery, when being charged regularly, can last from 1 to 3 years. If the battery cannot hold any more charge, replace it with a new one. Contact the shop you bought the product from.
The battery-operated SUV moves slowly.	The battery is old and cannot hold charge anymore.	Usually the battery, when being charged regularly, can last from 1 to 3 years. If the battery cannot hold any more charge, replace it with a new one. Contact the shop you bought the product from.
	The battery does not have enough charge.	Recharge the battery regularly after each use. It is recommended to charge it from 8 till 10 hours but not more than that.
	The battery-operated SUV is overloaded	Reduce the load of the battery-operated SUV. The maximum weight of the child using the battery-operated SUV must be not more than 30 kg.
	The battery-operated SUV is used on uneven ground – sand/ gravel/ grassy area.	Use only on even asphalt surface!
The SUV must be pushed to move forwarder	Bad contact between the cables and connectors.	Check if all cables and connectors are connected to the battery. If there are any loose or fallen cables around the motor, contact the shop, from which you bought the SUV to repair the damage.

Problem	Possible reason	Solution
The SUV must be pushed to move forwarder	„Dead“ spot in the motor.	This means that the electric power is not being delivered to the terminal connection and the SUV needs to be repaired. Contact the shop, from which you bought the SUV to repair the damage.
Difficult shifting from moving forward to moving backwards.	You are trying to change the direction of movement while the SUV is still moving.	To change the direction of movement from forward to backwards or vice versa, the SUV must be completely stopped.
Loud grinding noised from the motor and gearbox.	The motor or the gearbox are damaged.	Contact the shop, from which you bought the SUV to repair the damage.
The battery does not charge	The battery cable's plugs are loose.	Check whether the battery cable's plug is firmly connected. Re-connect.
	The charger is not plugged in.	Check if the charger is plugged in to a working socket of the main electric system.
The battery does not charge	The charger is damaged.	Contact the shop you bought the product from.
During charging the charger is warm and there is buzzing sound from it.	This is due to a chemical reaction.	You should not be worried as this is a normal chemical process.

CLEANING AND MAINTENANCE OF THE PRODUCT

❖ Cleaning:

1. Do not clean the product with a hose. Do not wash it with water and soap. Do not use the SUV, when it rains or snows. Water may damage the motor, electric system or battery.
2. Clean the battery-operated SUV with soft, dry cloth only. In order to restore the shine of the plastic parts, use polishing agent for furniture **WITHOUT** wax. Do not use strong abrasive cleaning agents.

❖ Maintenance and storage:

1. The responsibility to check the main parts of the toy before use is entirely to the parents/ adult. Regularly check for potential risk of damage / injury – the battery, adapter, electric cables or wires, bushings, screws, body, moving systems, wheels, fastening components – whether they are in good working condition or not, whether there is any damage, broken or chipped parts. If you find any, you must stop using the product, until the damage is removed. Contact the shop you bought the product from or the importer.
2. Make sure that the plastic parts of the toy are not cracked or broken.
3. From time to time use lubricating oil, in order to oil the moving parts such as wheels and moving connections. You must apply a very thin layer of the oil and be careful while applying it.
4. Store the SUV in upright position only, do not turn it upside down and do not tilt it. Park the battery-operated SUV indoors or cover it with sailcloth, in order to protect it in humid weather.
5. When you are not going to use the product, you must store it at a dry, cool and well ventilated place. Do not store the product close to sources of heat – open fire, heating devices or cookers and also at humid places.
6. **FOR ADULTS ONLY:** recharge the battery after each use. Recharge the battery at least once a month, when you are not using the battery-operated SUV.
7. When the battery-operated SUV is not being used, all electric sources must be switched off. All switches must be in zero position or in “stop” position. Disconnect the bushings of the battery's cables.
8. If you are not going to use the product for a long time, you must charge the battery completely, before you put it for storage. You must charge the battery every three months in order to prolong its life.
9. Before you put the SUV for storage you must switch the power button OFF, remove the cables from all bushings and the rechargeable battery of the SUV. Store it at a suitable place (dry, cool and well ventilated place). Do not allow children to play close to the battery.
10. **IMPORTANT! DO NOT MAKE ANY CHANGES OF THE BODY OF THE SUV AND ITS MAIN PARTS AND ALSO THE ELECTRIC INSTALLATION!** This may lead to damaging of the SUV, improper operation and a risk of injury to the child. These parts must be maintained by an expert – authorized repair shop or importer.
11. Do not charge non-rechargeable batteries, do not mix old and new or different types of batteries. Observe the correct polarity while placing the batteries.
12. Do not change the structure of this product and its electric system. Any changes must be performed under the guidance of a technician only. In case of a problem contact the shop you bought the product from or the importer.

FUSE

The battery operated SUV is equipped with self-restoring fuse (thermal fuse) in case the motor, electric system or battery get overloaded it stops the power. The thermal fuse will restore the power after the battery operated SUV turns off for 20 seconds and afterwards it will turn back on. If the thermal fuse keeps disconnecting during normal use, the battery operated SUV may need repairment. **Contact the shop you bought the product from or the importer.**

In order to avoid loss of energy, follow these guidelines:

- Do not overload the battery operated SUV.
- Do not tie anything to the rear part of the SUV.
- Do not use the battery operated SUV on steep hills.
- Do not drive the SUV against immovable objects, because this may lead to turning of the wheels and overheating of the motor.
- Do not use the battery operated SUV in very hot weather, because its components may get overheated.
- Do not allow water or other liquids to get in contact with the battery or other electric components.
- Do not repair or change anything on the electric current of the battery operated SUV. Otherwise there may be short circuit and the fuse may disconnect.

The battery-operated Mercedes-Benz Concept EQG is produced by Zhejiang Jiajia Ride-on Co., Ltd. The MERCEDES logo and mark are Trademarks of MERCEDES-BENZ GROUP AG and the manufacturer is licensed for their use.

Importer: Moni Trade Ltd; **Address:** Bulgaria, city of Sofia, Trebich quarter, 1 Dolo str.
Tel.: +359 2/ 936 07 90; **Web:** www.moni.bg